

DE ORIGINAL MONTAGE- UND BETRIEBSANLEITUNG

EN TRANSLATION OF THE ORIGINAL INSTALLATION AND OPERATING MANUAL

FR TRADUCTION DE LA NOTICE DE MONTAGE ET DE SERVICE ORIGINALE

IT TRADUZIONE DELLE ISTRUZIONI DI MONTAGGIO E D'USO ORIGINALI

ES TRADUCCIÓN DE LAS INSTRUCCIONES DE MONTAJE Y SERVICIO ORIGINALES

PT TRADUÇÃO DO MANUAL DE MONTAGEM E OPERAÇÃO ORIGINAL

NL VERTALING VAN DE ORIGINELE MONTAGE- EN BEDIENINGSHANDLEIDING

HU AZ EREDETI SZERELÉSI ÉS ÜZEMELTETÉSI ÚTMUTATÓ FORDÍTÁSA

PL TŁUMACZENIE ORYGINALNEJ INSTRUKCJI MONTAŻU I EKSPLOATACJI

SV ÖVERSÄTTNING AV MONTERINGS- OCH BRUKSANVISNING I ORIGINAL

RU ПЕРЕВОД ОРИГИНАЛЬНОГО РУКОВОДСТВА ПО МОНТАЖУ И ЭКСПЛУАТАЦИИ

CS PŘEKLAD ORIGINÁLNÍHO NÁVODU K MONTÁŽI A OBSLUZE

ZH 原版安装和操作说明书译本



Deutsch	3
Englisch.....	8
Français.....	13
Italiano	18
Español.....	23
Português.....	28
Nederlands.....	33
Magyar	38
Polski	43
Svenska	48
Русский	53
Česky	58
德语	63

Produktbeschreibung

Dieses Produkt ist für den Anschluss von folgenden Zuberhörteilen geeignet:

- optische Schließkantensicherung
- Schlupftürkontakt
- Schlawfseilschalter

Montage

Es können bis zu 5 Kabelverschraubungen (**M16**) in das Gehäuse (Unterteil) eingesetzt werden. Die Öffnungen für die Verschraubungen sind vorgeprägt und können z. B. mit einem Schraubendreher durchgestoßen werden.

Eine weitere Vorprägung befindet sich im Gehäusedeckel. Nach dem Durchstoßen kann hier das Spiralkabel in das Gehäuse eingeführt werden. Es ist eine Spiralverschraubung (**M16**) als Knickschutz einzusetzen.

➔ HINWEIS

- ▶ Wenn die Tordose bereits werkseitig mit einem Spiralkabel ausgestattet wurde, entfällt dieser Arbeitsschritt.



INFORMATION

- Vor dem Durchstoßen der Vorprägungen ist unbedingt die Platine herauszunehmen!

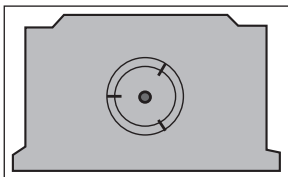
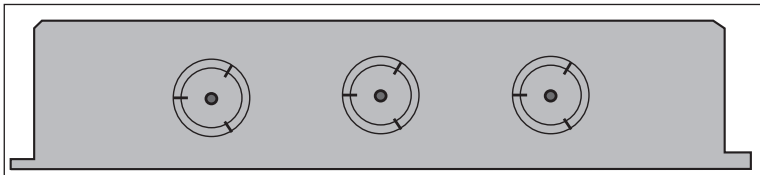

➔ HINWEIS

Um die Schutzart IP54 (ohne Dichtung im Deckel) bzw. IP65 (mit Dichtung im Deckel) einzuhalten, ist folgendes zu beachten:

- Die im Gehäuse eingesetzten Verschraubungen mit den zugehörigen Kontermuttern sichern. Hierfür sind innerhalb des Gehäuses an jeder Öffnung Stege angebracht, in die die Kontermuttern eingelegt werden können.
- Die Tordose so anbringen, dass die Verschraubungen auf der Längsseite des Gehäuses nach unten zeigen.
- Den Deckel des Gehäuses mit den 4 mitgelieferten Schrauben gleichmäßig und ausreichend fest anziehen.

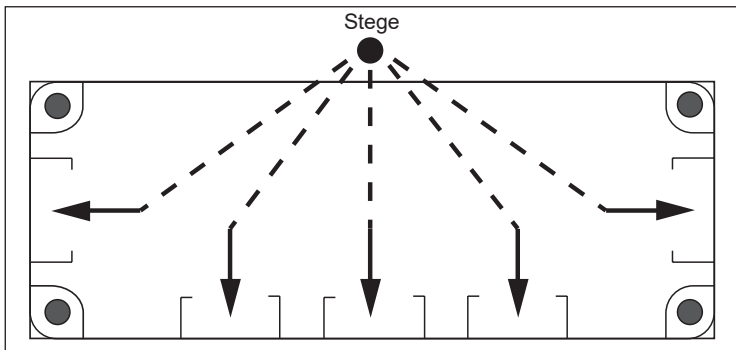
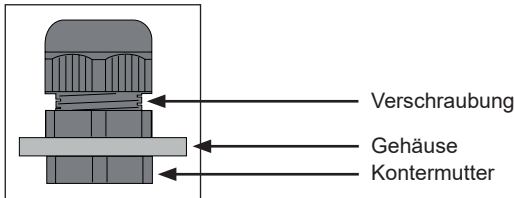

Lochabstände

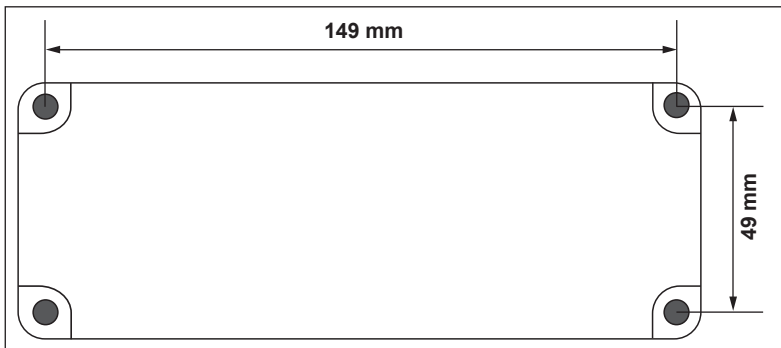

Platinenübersicht

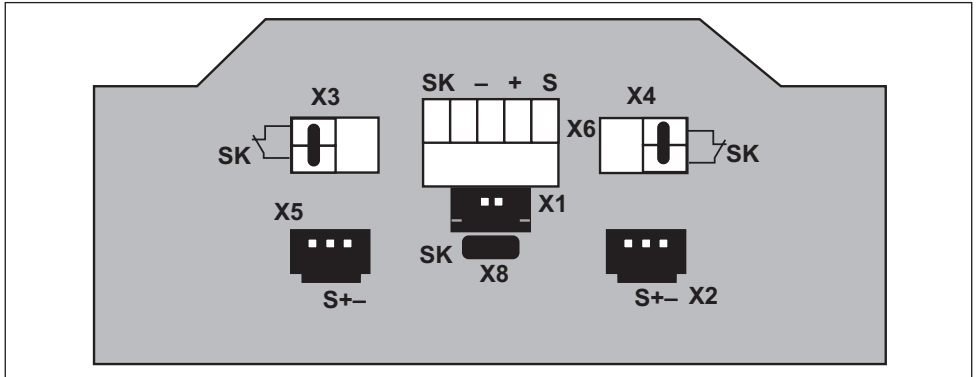

- X1 = Verbindung zu Tordose 2
- X2 = OSE
- X3 = Sicherheitskreis
- X4 = Sicherheitskreis
- X5 = OSE
- X6 = Spiralkabel/Eingang von Tordose 1
- X8 = Einzelbetrieb/2. Tordose (SW2)

Installation mit einer Tordose

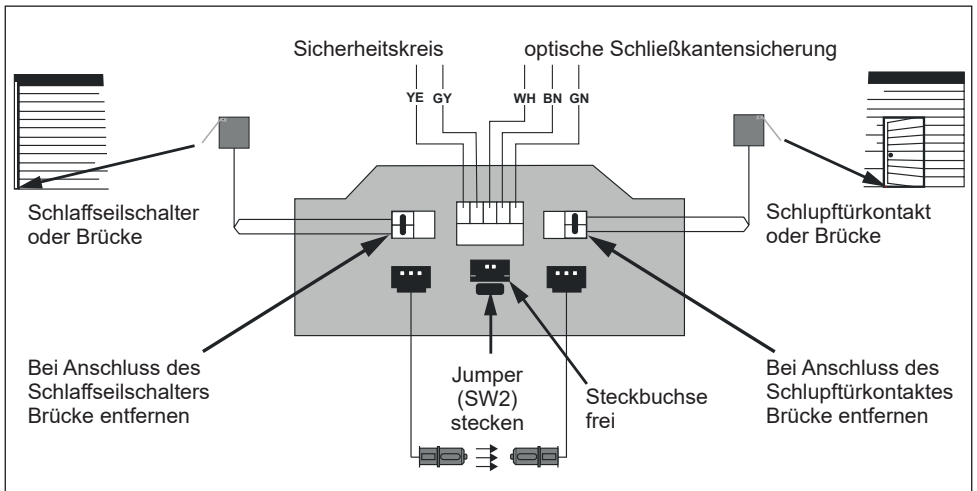

➔ HINWEIS

Jumper SW2 schließt den Sicherheitskreis, wenn keine zweite Tordose angeschlossen wird. Er muss aufgesteckt werden!

Installation mit zwei Tordosen

5-adriges Spiralkabel

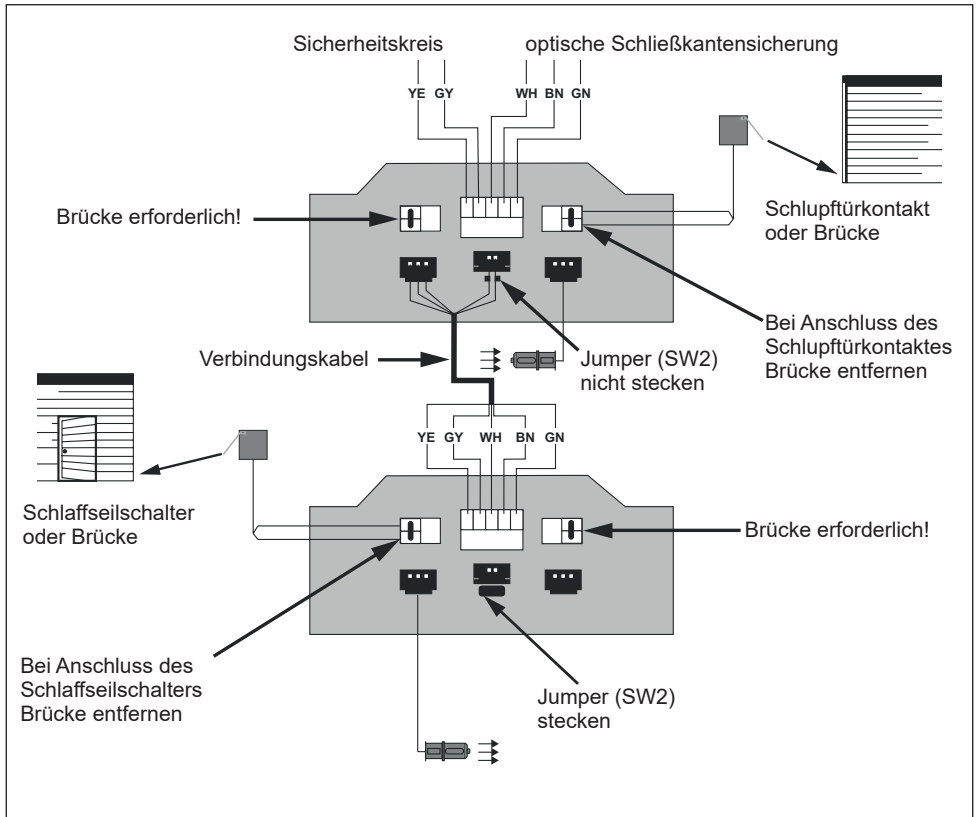

GIGAcontrol A

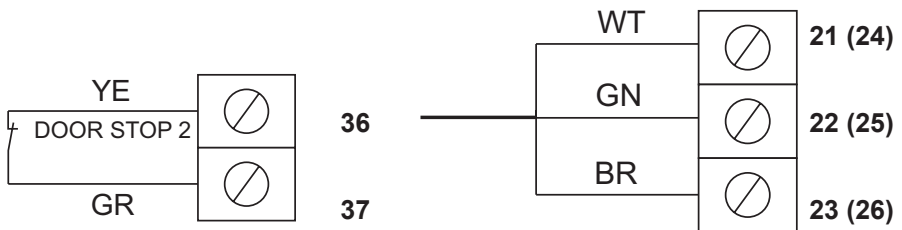

Entsorgung

WARNUNG



Gefahr durch Schadstoffe!

Unsachgemäße Lagerung, Verwendung oder Entsorgung von Akkus, Batterien und Komponenten des Antriebs stellen eine Gefahr für die Gesundheit von Menschen und Tieren dar. Es kommt zu schweren Verletzungen oder Tod.

- ▶ Für Kinder und Tiere müssen Sie Akkus und Batterien unzugänglich aufbewahren.
- ▶ Akkus und Batterien müssen Sie vor chemischen, mechanischen und thermischen Einflüssen fernhalten.
- ▶ Batterien können chemische Gefahrstoffe enthalten, die sowohl die Umwelt belasten und die Gesundheit von Menschen und Tieren gefährden. Insbesondere beim Umgang mit lithiumhaltigen Batterien ist Vorsicht geboten, da sich diese zudem bei unsachgemäßer Behandlung leicht entzünden können und Brände verursachen können.
- ▶ Batterien und Akkumulatoren, die in Elektrogeräten enthalten sind und zerstörungsfrei entnommen werden können, müssen getrennt von diesem entsorgt werden.



HINWEIS

- ▶ Um Schäden für die Umwelt zu vermeiden, alle Komponenten entsprechend den örtlichen und landesspezifischen Bestimmungen entsorgen.
- ▶ Vermeiden Sie, wo möglich, die Entstehung von Abfällen. Bitte prüfen Sie Möglichkeiten, Komponenten anstatt der Entsorgung einer Wiederverwendung zuzuführen.



INFORMATION

Dieses Gerät ist entsprechend der europäischen Richtlinie 2012/19/EU über Elektro- und Elektronikaltgeräte (WEEE – waste electrical and electronic equipment) gekennzeichnet.



Diese Richtlinie gibt für eine EU-weit gültige Rücknahme und Verwertung der Altgeräte den Rahmen vor.

Alle außer Betrieb genommenen Komponenten, Altakkus und Altbatterien des Antriebs dürfen nicht in den Hausmüll. Entsorgen Sie nicht mehr verwendete Komponenten, Altakkus und Altbatterien ordnungsgemäß. Hierzu müssen Sie die örtlichen und landesspezifischen Bestimmungen einhalten. Informieren Sie sich über die aktuellen Entsorgungswege beim Fachhändler.



Points de collecte sur www.quefairedemesdechets.fr
Privilégiez la réparation ou le don de votre appareil !

Product description

This product is suitable for connecting the following accessories:

- optical safety edge
- slip door contact
- slack wire switch

Installation

Up to 5 screwed cable glands (**M16**) can be inserted into the housing (bottom section). The openings for the screwed glands are pre-stamped and, for example, can be pierced with a screwdriver.

Another pre-stamp can be found in the housing cover. After opening the spiral cable can be inserted into the housing. A spiral screwed gland (**M16**) must be used to prevent kinking.

→ NOTE

- ▶ If the gate socket has been fitted with a spiral cable at the factory, this step is not required.



INFORMATION

- The board must be removed before piercing the openings!

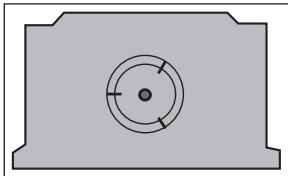
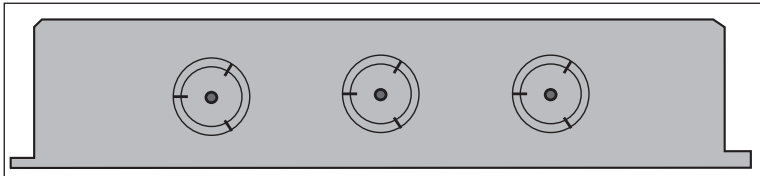

NOTE

Note the following to ensure that protection class IP54 (without gasket in the cover) or IP65 (with gasket in the cover) is maintained:

- The screwed glands in the housing must be locked with the included lock nuts. Bars are installed inside the housing at every opening in which the lock nuts can be inserted.
- Install the gate socket so the screwed glands on the long side of the housing are pointing down.
- Tighten the cover of the housing evenly and sufficiently tightly with the 4 included screws.

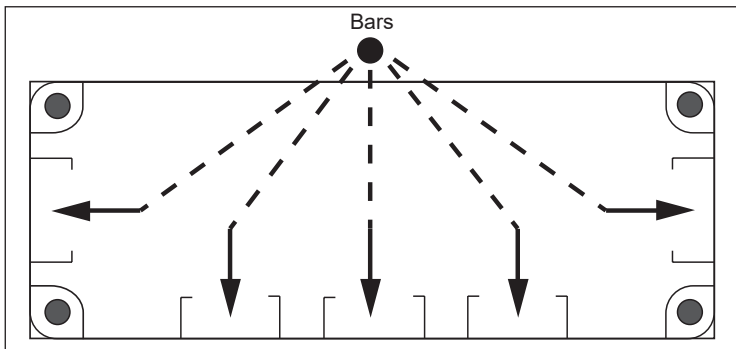
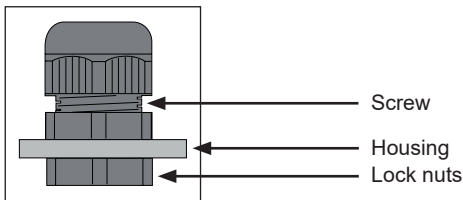

Perforation distances

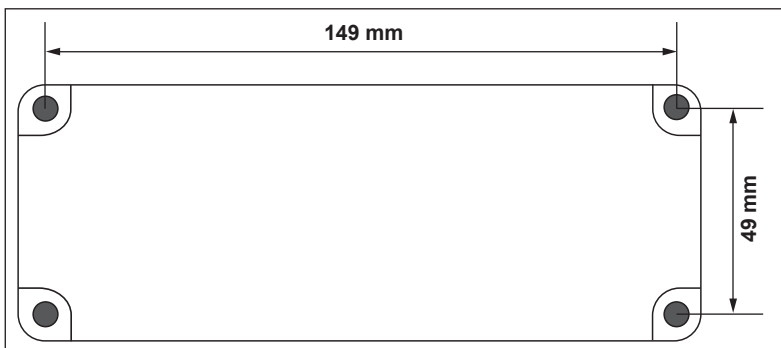

Overview of board

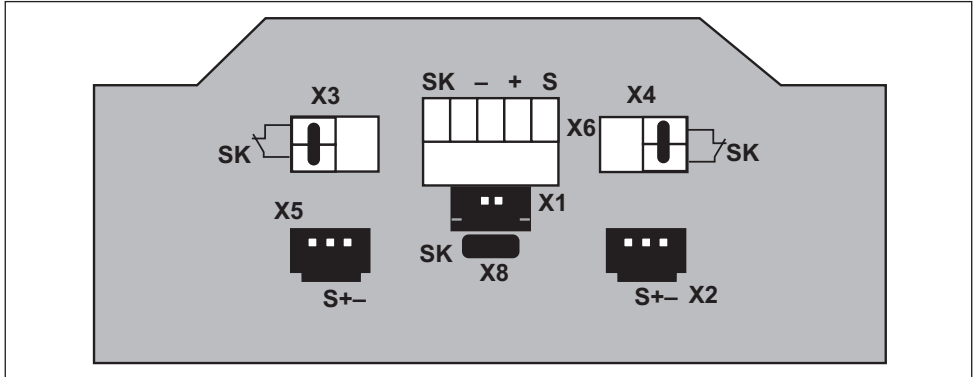

- X1 = connection to junction box 2
- X2 = OSE
- X3 = safety circuit
- X4 = safety circuit
- X5 = OSE
- X6 = spiral cable/junction box 1 input
- X8 = single mode/2nd junction box (SW2)

Installation with one junction box

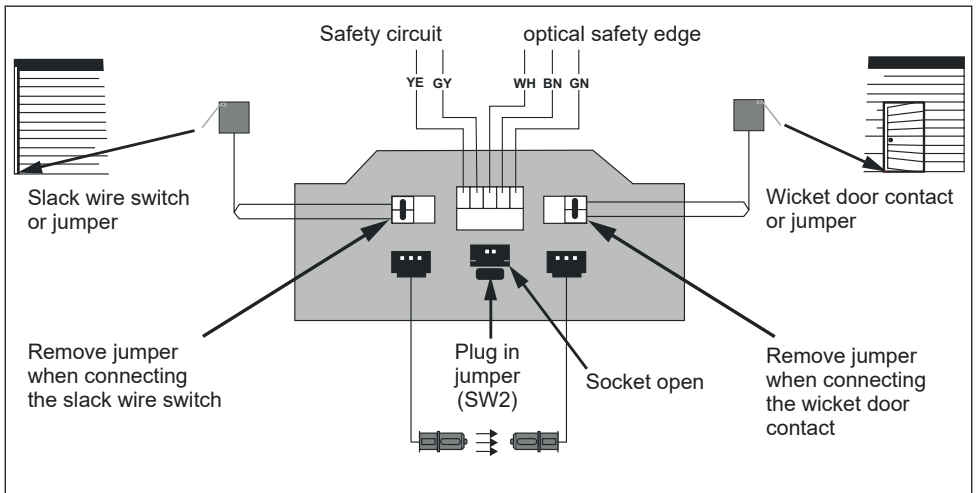

NOTE

Jumper SW2 closes the safety circuit if no second junction box is connected. It must be plugged in!

Installation with two junction boxes

5-wire spiral cable

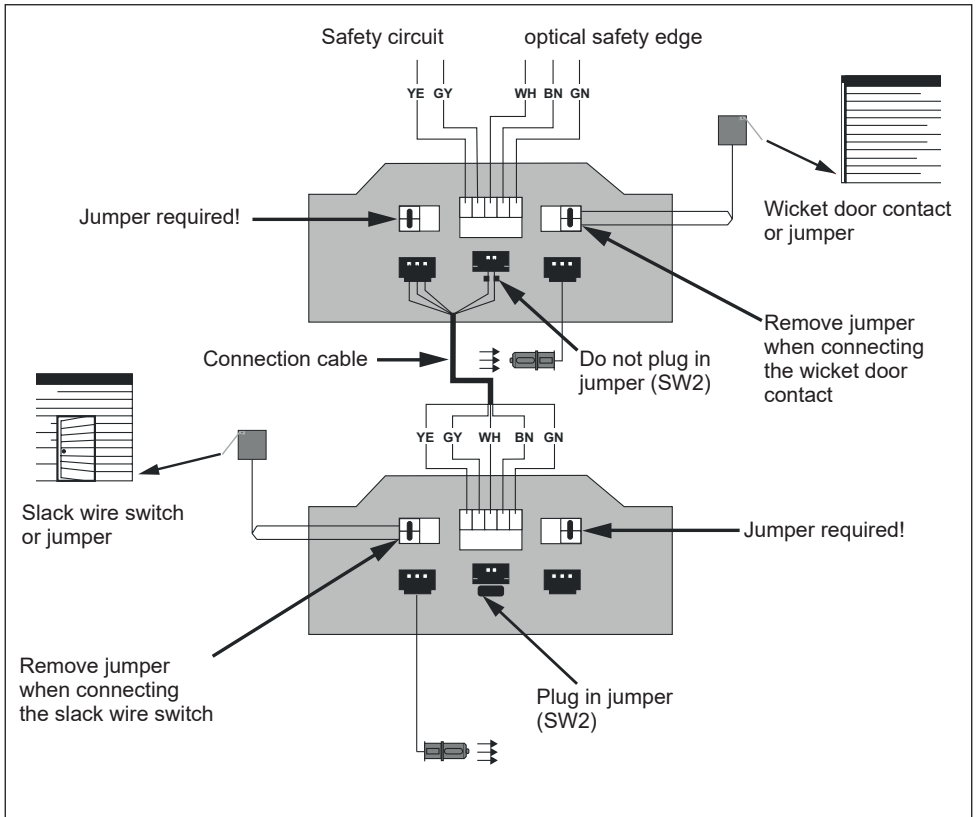

GIGAcontrol A

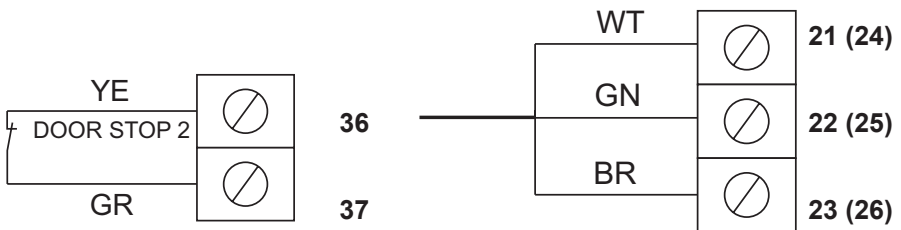

Disposal

WARNING



Danger caused by hazardous substances!

Improper storage, use or disposal of accumulators, batteries and operator components pose a risk to the health of humans and animals.

Serious injury or death may result.

- ▶ Accumulators and batteries must be stored out of the reach of children and animals.
- ▶ Keep accumulators and batteries away from chemical, mechanical and thermal influences.
- ▶ Batteries may contain hazardous chemical substance which damage the environment and pose a risk to the health of humans and animals. Caution must be exercised, in particular when handling batteries containing lithium, as these can easily ignite and cause fires if not handled correctly.
- ▶ Batteries and accumulators in electrical appliances and which can be removed non-destructively must be disposed of separate from the appliance.

NOTE

- ▶ Dispose of all components in accordance with local and national regulations to avoid environmental damage.
- ▶ Wherever possible, avoid the production of waste. Please check before disposing of components whether it is possible to recycle them.



INFORMATION

This device is labelled in accordance with European Directive 2012/19/EU on used electrical and electronic devices (WEEE – waste electrical and electronic equipment).



This Directive provides the framework for the EU-wide return and recycling of used equipment.

Operator components that have been taken out of service as well as old accumulators and batteries must not be disposed of with household waste. Components which are no longer in use, old accumulators and batteries must be disposed of properly. You must observe the local and national regulations here. Contact your specialist retailer to find out more about current disposal channels.



FR

Cet appareil,
ses accessoires
et cordons
se recyclent

À DÉPOSER
EN MAGASIN

À DÉPOSER
EN DÉCHÈTERIE



OU



Points de collecte sur www.quefairedemesdechets.fr
Privilégiez la réparation ou le don de votre appareil !

Description du produit

Ce produit est destiné au raccordement des accessoires suivants :

- protection optique des arêtes de fermeture
- contact de porte de passage
- interrupteur de mou de câble

Montage

Le boîtier (partie inférieure) peut accueillir jusqu'à 5 passe-câbles à vis (**M16**). Utilisez les marquages prévus pour les passe-câbles et les percer par ex. à l'aide d'un tournevis.

Un marquage est également présent sur le couvercle du boîtier. Après le perçage, glisser le câble spiralé dans le boîtier. Utiliser un passe-câble pour câble spiralé (**M16**) afin d'éviter les pincements.

→ REMARQUE

- ▶ Si la boîte de porte est déjà équipée d'un câble spiralé, cette opération est superflue.



INFORMATION

- Avant de percer les marquages, retirer la platine !

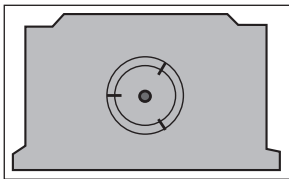
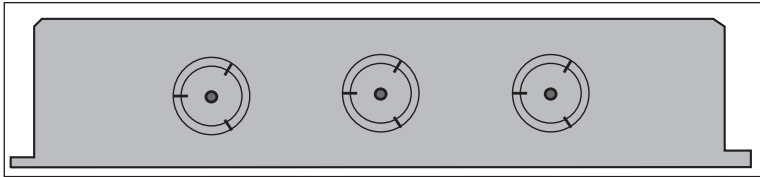

REMARQUE

Pour respecter la classe de protection IP54 (sans joint dans le couvercle) ou IP65 (avec joint dans le couvercle), observer les instructions suivantes :

- Sécuriser les passe-câbles utilisés dans le boîtier avec les contre-écrous adéquats. Pour ce faire, chaque orifice du boîtier est muni de barrettes réservées aux contre-écrous.
- Poser la boîte de porte de manière à orienter les passe-câbles vers le bas, sur la partie longitudinale du boîtier.
- Serrer uniformément et suffisamment le couvercle du boîtier avec les 4 vis fournies.

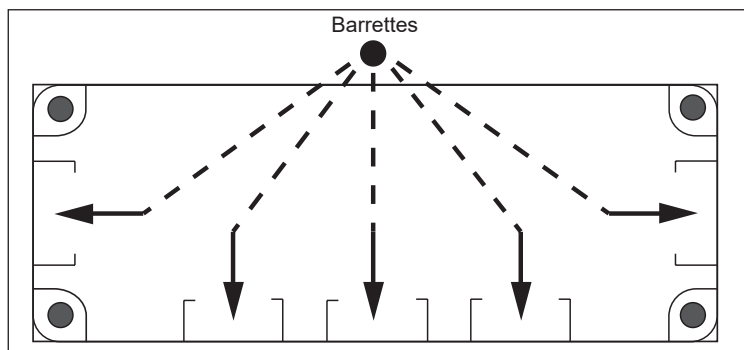
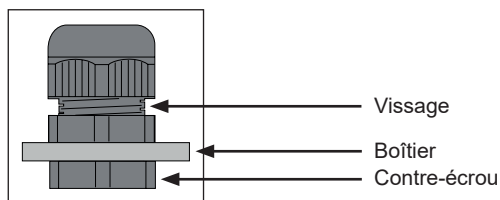

Écart entre les trous

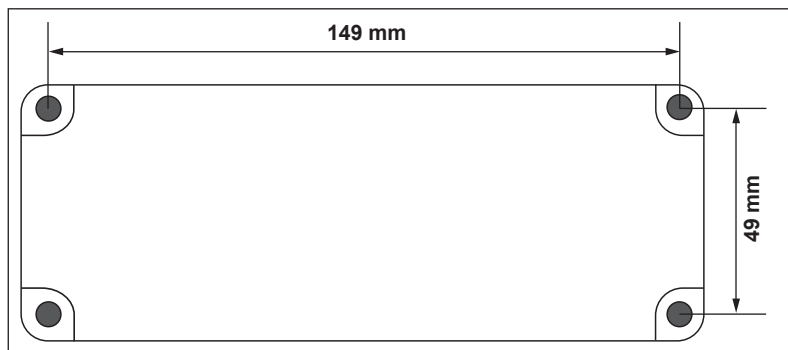

Aperçu des platines

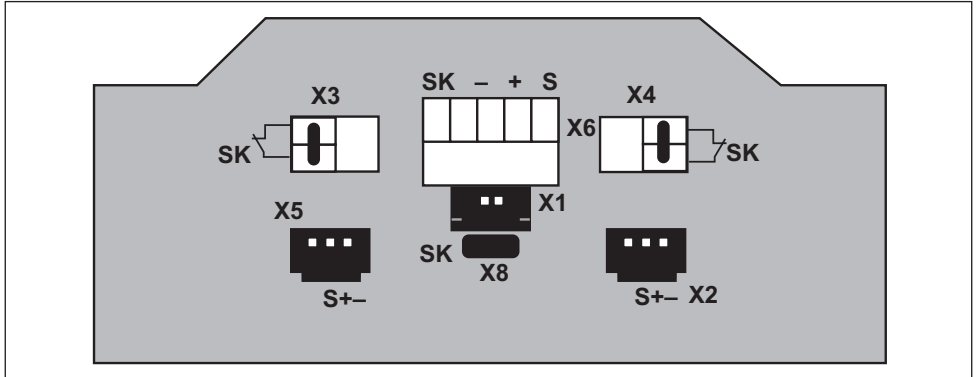

- X1 = Raccordement à la boîte de porte 2
- X2 = Barre opto
- X3 = Circuit de sécurité
- X4 = Circuit de sécurité
- X5 = Barre opto
- X6 = Câble spiralé / entrée de la boîte de porte 1
- X8 = Mode individuel / 2nde boîte de porte (SW2)

Installation d'une boîte de porte

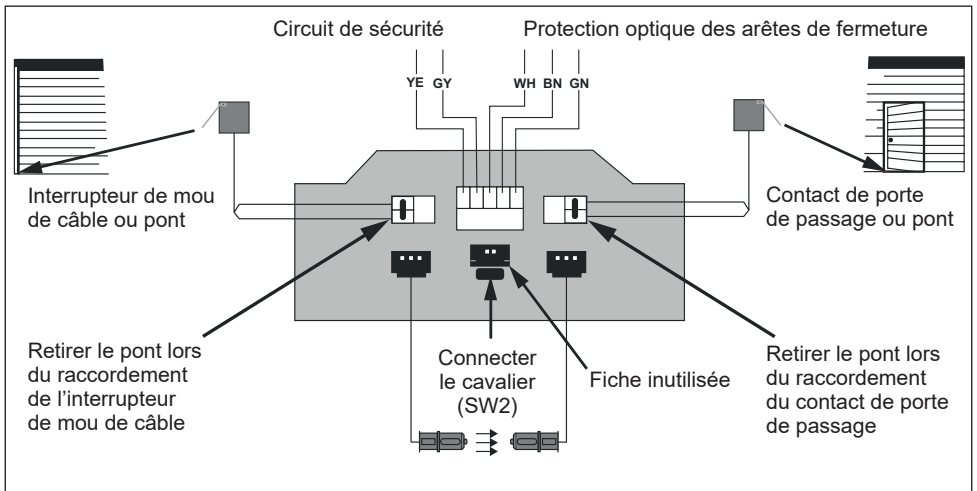

REMARQUE

Le cavalier SW2 ferme le circuit de sécurité s'il n'y a pas de deuxième boîte de porte. Il doit être connecté !

Installation avec deux boîtes de porte

Câble spirale à 5 fils

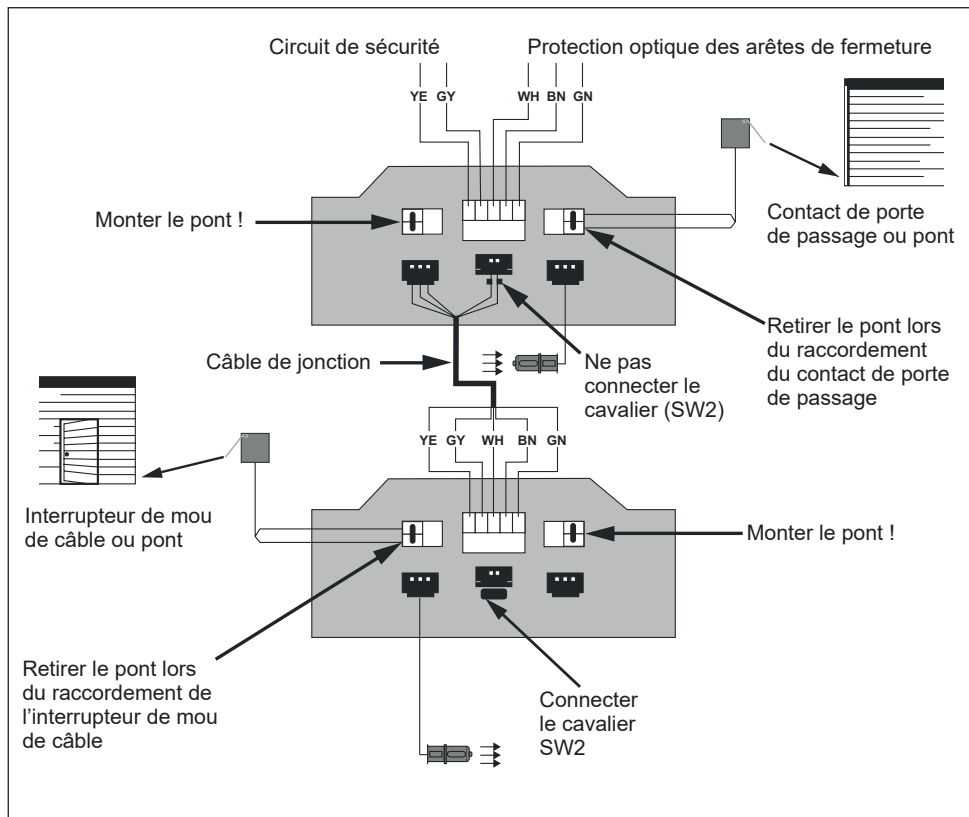

GIGAcontrol A

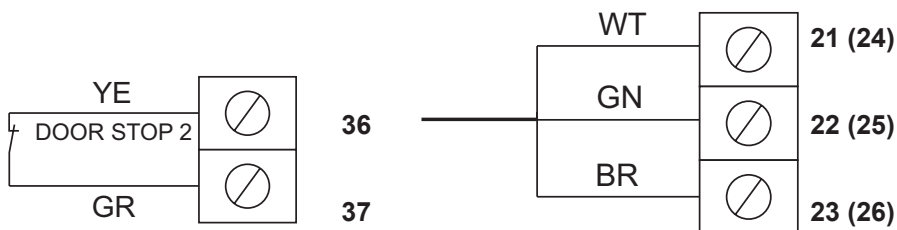

Mise au rebut

AVERTISSEMENT



Danger lié aux matières dangereuses !

Un stockage, une utilisation ou une élimination non conformes des batteries, des piles et des composants de l'automatisme peuvent être dangereux pour la santé des personnes et des animaux. Risque de blessures graves ou danger de mort.

- ▶ Conservez les piles et les batteries hors de la portée des enfants et des animaux.
- ▶ Veillez à ce que les piles et les batteries ne soient pas soumises à des contraintes chimiques, mécaniques et thermiques.
- ▶ Les batteries peuvent contenir des substances chimiques dangereuses qui polluent l'environnement et mettent en danger la santé humaine et animale. Des précautions doivent être prises en particulier lors de la manipulation des batteries contenant du lithium, car elles peuvent s'enflammer facilement et provoquer des incendies si elles ne sont pas manipulées correctement.
- ▶ Les batteries et accumulateurs qui équipent les appareils électriques et pouvant être retirés sans les détruire doivent être éliminés séparément de ceux-ci.

REMARQUE

- ▶ En ce qui concerne tous les composants, respectez les dispositions locales et nationales en matière d'élimination des déchets pour préserver l'environnement.
- ▶ Dans la mesure du possible, évitez de produire des déchets. Veuillez étudier les options de recyclage des composants au lieu de les jeter.



INFORMATION

Cet appareil est conçu conformément à la directive européenne 2012/19/UE sur les appareils électriques et électroniques usagés (WEEE – waste electrical and electronic equipment).



Cette directive encadre le retour et le recyclage des appareils usagés à l'échelle de l'UE.



Les composants, batteries et piles usagées de l'automatisme ne doivent pas être éliminés avec les déchets ménagers. Éliminez dans les règles de l'art les composants, batteries et piles usagées. Pour cela, vous devez respecter les dispositions locales et nationales en vigueur. Informez-vous sur les modes d'élimination actuels auprès de votre revendeur spécialisé.



Points de collecte sur www.quefairedemesdechets.fr
Privilégiez la réparation ou le don de votre appareil !

Descrizione prodotto

Questo prodotto è adatto al collegamento dei seguenti accessori:

- Protezione ottica del bordo di chiusura
- Contatto porta pedonale
- Interruttore di allentamento fune

Installazione

È possibile utilizzare fino a 5 pressacavi (**M16**) nell'alloggiamento (parte inferiore). Le aperture per i pressacavi sono già impresse e possono essere aperte ad es. utilizzando un cacciavite.

Un'ulteriore apertura si trova sul coperchio dell'alloggiamento. Dopo l'apertura è possibile inserire nell'alloggiamento il cavo a spirale. Per proteggere il cavo dal rischio di schiacciamento, utilizzare una vite a spirale (**M16**).



NOTA

- Se la presa è già equipaggiata di fabbrica con un cavo a spirale, questa operazione non deve essere eseguita.



INFORMAZIONE

- Prima di aprire le parti impresse è necessario estrarre la scheda!

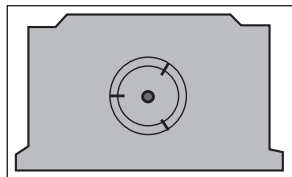
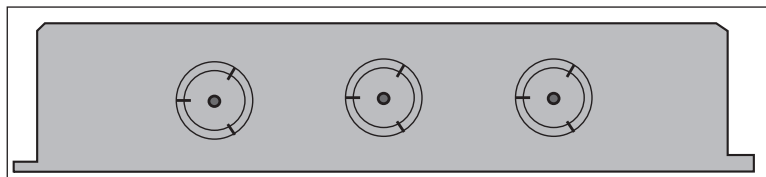

➔ **NOTA**

Per mantenere la classe di protezione IP54 (senza guarnizione nel coperchio) o IP65 (con guarnizione nel coperchio), osservare quanto segue:

- Fissare le viti dell'alloggiamento con i rispettivi controdati. All'interno dell'alloggiamento sono presenti dei listelli nei quali è possibile inserire i controdati.
- Applicare le prese in modo tale che le viti sui lati longitudinali dell'alloggiamento siano rivolte verso il basso.
- Serrare in modo uniforme il coperchio dell'alloggiamento con le 4 viti in dotazione.

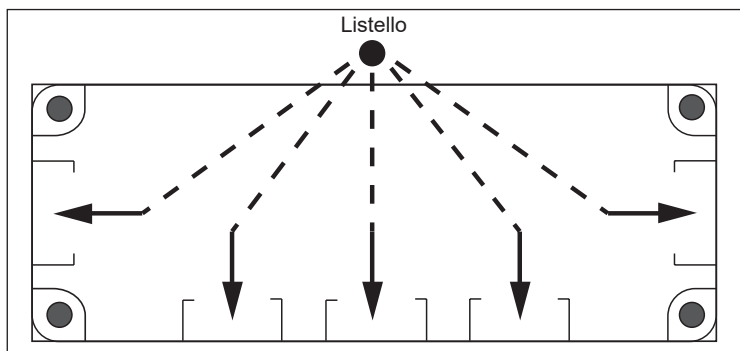
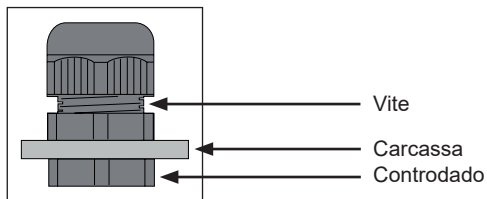

Distanza fori

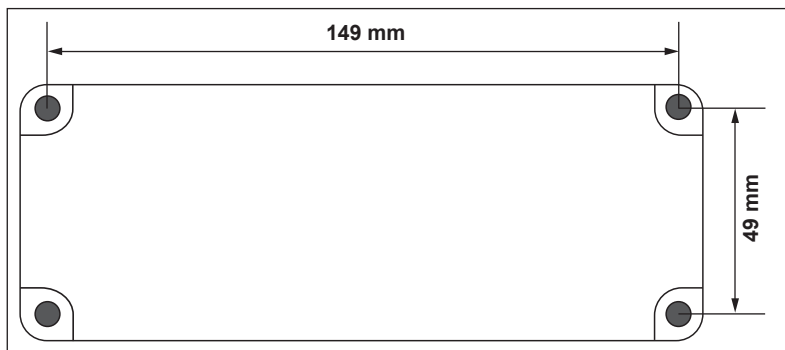

Schema scheda

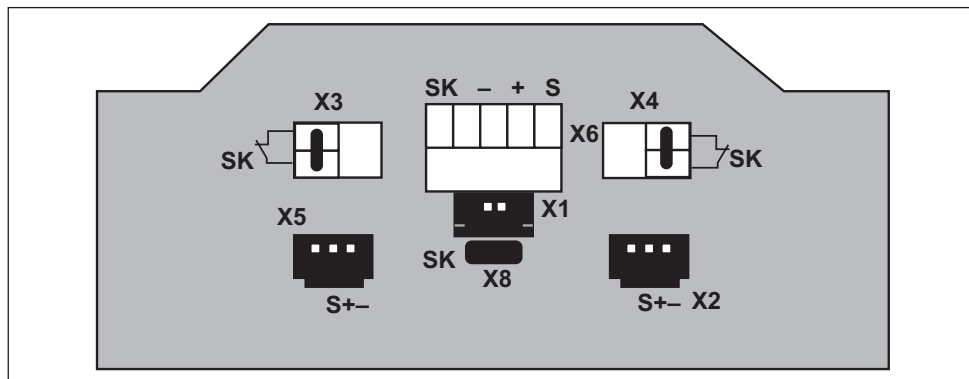

- X1 = Collegamento alla scatola 2
- X2 = OSE
- X3 = Circuito di sicurezza
- X4 = Circuito di sicurezza
- X5 = OSE
- X6 = Cavo spirale/Ingresso da scatola 1
- X8 = Modalità singola/2a scatola (SW2)

Installazione con una scatola di derivazione

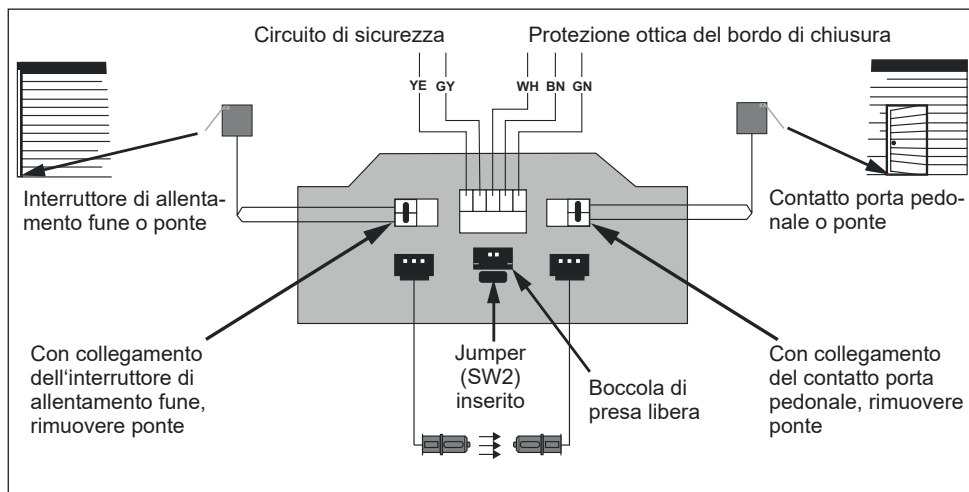

➔ **NOTA**

Il jumper SW2 chiude il circuito di sicurezza. Deve essere inserito se non è collegata una seconda scatola di derivazione!

Installazione con due scatole di derivazione

Cavo spirale a 5 fili

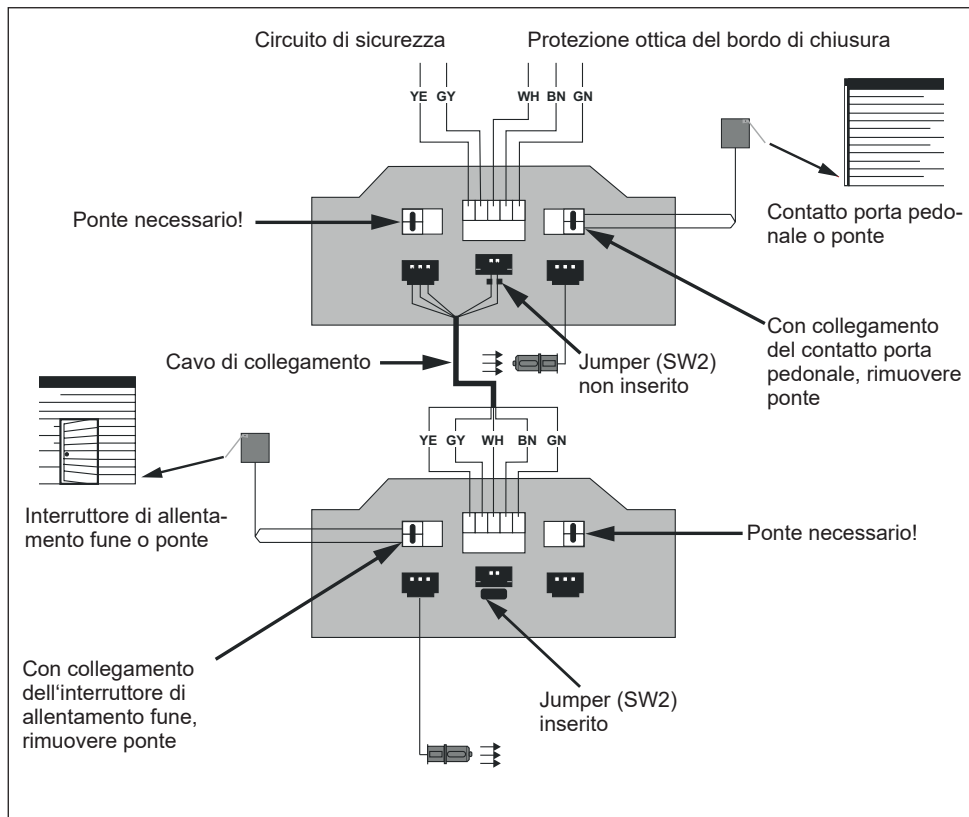

GIGAcontrol A

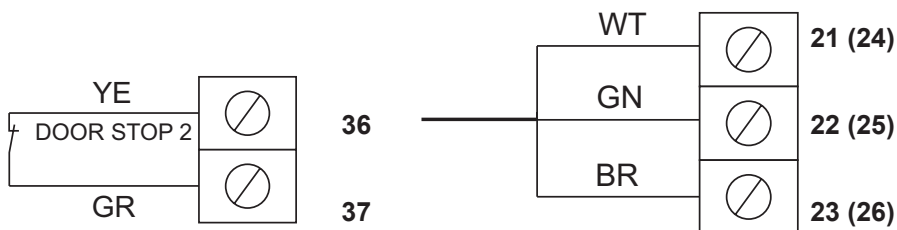

Smaltimento

AVVERTENZA



Pericolo a causa di sostanze inquinanti!

Una conservazione, un utilizzo o uno smaltimento improprio di batterie ricaricabili, batterie monouso e componenti dell'automazione può mettere in pericolo l'incolumità di persone e animali.

Pericolo di lesioni gravi o morte.

- ▶ Tenere batterie ricaricabili e monouso lontano dalla portata di bambini e animali.
- ▶ Tenere batterie ricaricabili e monouso al riparo da agenti chimici, meccanici e termici.
- ▶ Le batterie possono contenere sostanze chimiche pericolose che inquinano l'ambiente e mettono in pericolo la salute umana e animale. In particolare, è necessario prestare attenzione quando si maneggiano batterie che contengono litio, in quanto possono anche incendiarsi facilmente se maneggiate in modo improprio.
- ▶ Le batterie monouso e ricaricabili contenute negli apparecchi elettrici che possono essere rimosse in modo non distruttivo devono essere smaltite separatamente.

NOTA

- ▶ Per prevenire danni all'ambiente, tutti i componenti devono essere smaltiti in conformità alle norme vigenti nel paese di installazione.
- ▶ Ove possibile, evitare di produrre rifiuti. Esplorare la possibilità di riciclare i componenti anziché smaltirli.



INFORMAZIONE

Questo apparecchio è progettato in conformità alla Direttiva Europea 2012/19/UE sui rifiuti di apparecchiature elettriche ed elettroniche (WEEE – waste electrical and electronic equipment).



Questa direttiva offre un quadro giuridico valido per tutta l'UE sul ritiro e il riciclaggio di vecchi dispositivi.

Tutti i componenti messi fuori uso, le batterie ricaricabili e le batterie monouso usate dell'automazione non devono essere smaltiti insieme ai rifiuti domestici. Smaltire correttamente componenti non più utilizzati, batterie ricaricabili e batterie monouso usate. A tal proposito, attenersi alle normative locali e nazionali vigenti. Informarsi sui metodi di smaltimento attuali vigenti presso il proprio rivenditore specializzato.



FR

Cet appareil, ses accessoires et cordons se recyclent

À DÉPOSER EN MAGASIN

À DÉPOSER EN DÉCHÈTERIE



OU

Points de collecte sur www.quefairedemesdechets.fr
Privilégiez la réparation ou le don de votre appareil !

Descripción del producto

Este producto es adecuado para la conexión de los siguientes accesorios:

- Protección óptica de los cantos de cierre
- Contacto de puerta peatonal
- Interruptor de cable flojo

Montaje

Pueden insertarse hasta 5 racores para cables (**M16**) en la carcasa (parte inferior). Los orificios para los racores están pretoquelados y pueden abrirse, por ejemplo, con un destornillador.

Otra zona pretoquelada se encuentra en la tapa de la carcasa. Después de abrir el orificio podrá introducirse el cable en espiral en la carcasa. Deberá insertarse un racor en espiral (**M16**) a modo de protección contra dobleces.



INDICACIÓN

- Si la caja de conexión de puerta ya viene equipada de fábrica con un cable en espiral, no será necesario realizar este paso de trabajo.



INFORMACIÓN

- ¡Antes de perforar las zonas pretoqueladas deberá extraerse imprescindiblemente la tarjeta electrónica!

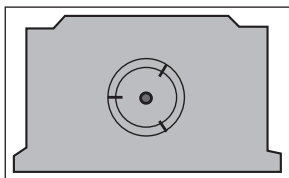
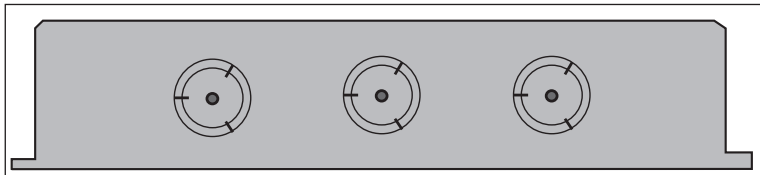

➔ INDICACIÓN

Para cumplir el grado de protección IP54 (sin junta en la tapa) o IP65 (con junta en la tapa), deberá observarse lo siguiente:

- Asegure los racores insertados en la carcasa con las contratuercas correspondientes. A tal efecto, el interior de la carcasa va provisto de unos nervios en cada orificio, en los que puede colocarse la contratuercas.
- Monte la caja de conexión de puerta de tal modo que los racores situados en el lado longitudinal de la carcasa señalen hacia abajo.
- Apriete uniformemente y con suficiente fuerza la tapa de la carcasa con los 4 tornillos suministrados.

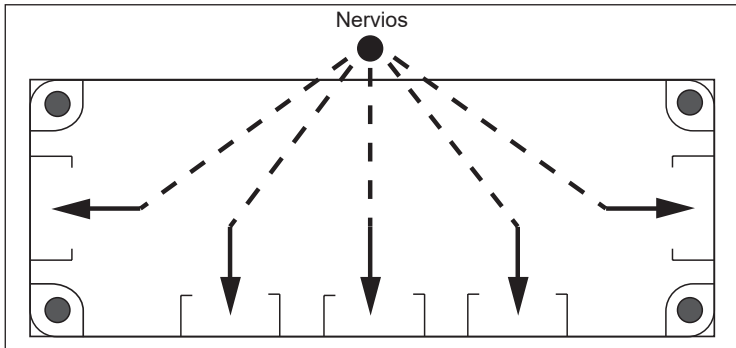
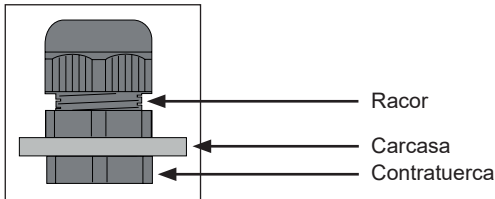

Distancias entre orificios

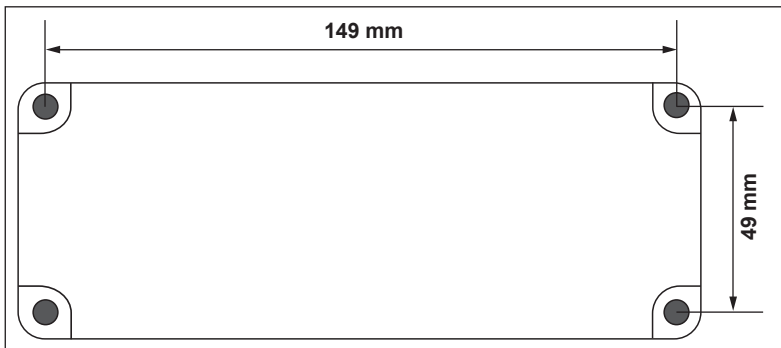

Vista general de la tarjeta electrónica

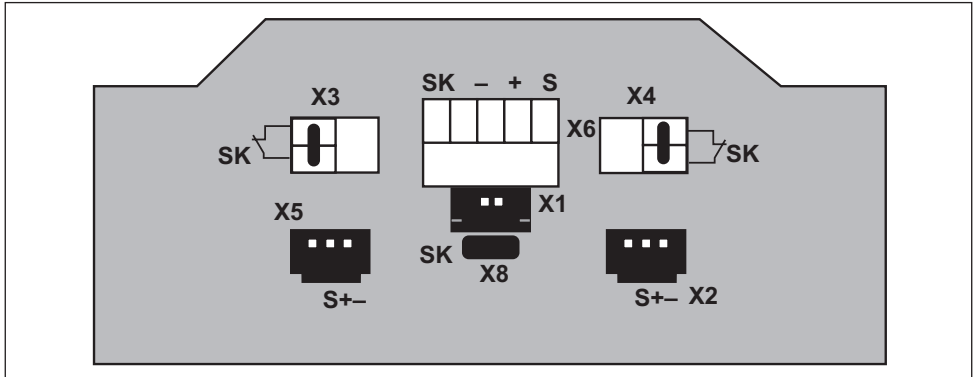

- X1 = Conexión a la caja de conexión de puerta 2
- X2 = Banda opt.
- X3 = Circuito de seguridad
- X4 = Circuito de seguridad
- X5 = Banda opt.
- X6 = Cable en espiral/entrada de la caja de conexión de puerta 1
- X8 = Funcionamiento individual/2.ª caja de conexión de puerta (SW2)

Instalación con una caja de conexión de puerta

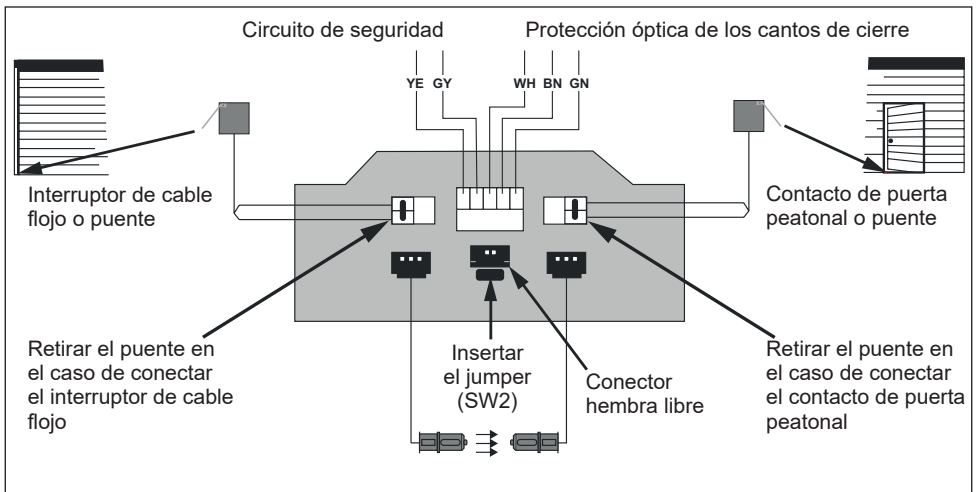

INDICACIÓN

El jumper SW2 cierra el circuito de seguridad si no se conecta ninguna segunda caja de conexión de puerta. ¡Este debe insertarse!

Instalación con dos cajas de conexión de puerta

Cable en espiral de 5 conductores

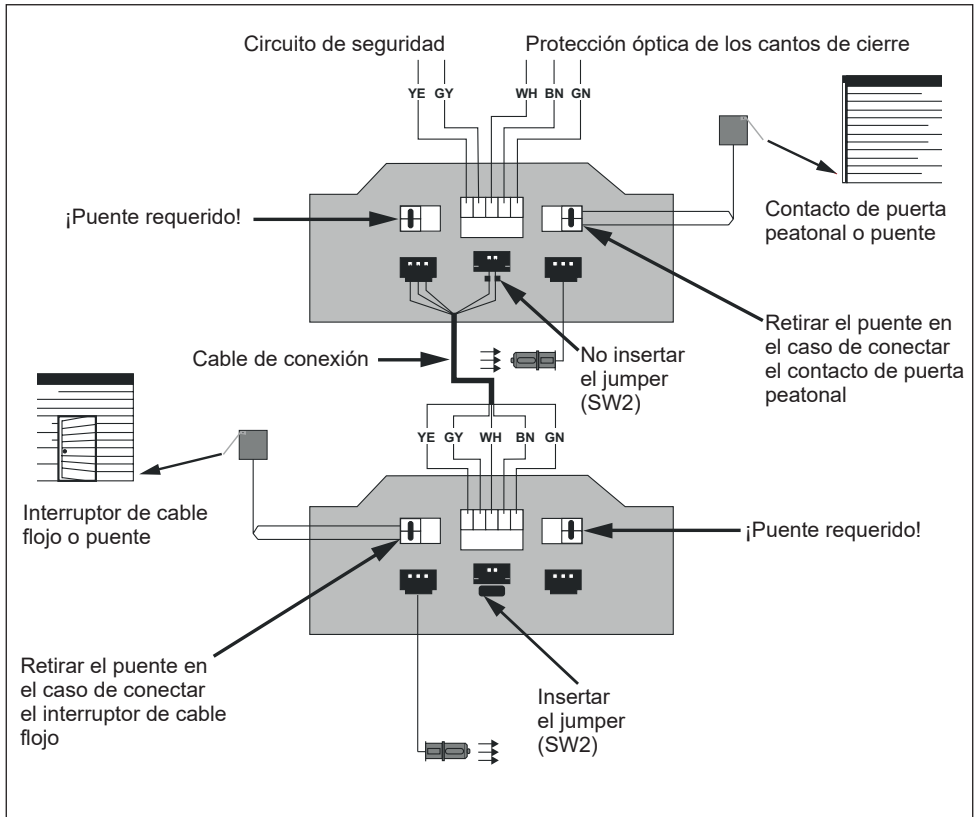

GIGAcontrol A

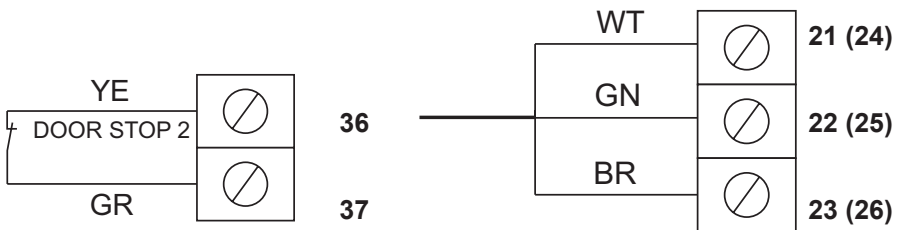

Eliminación

ADVERTENCIA



¡Peligro debido a sustancias tóxicas!

El almacenamiento, el uso o la eliminación indebidos de baterías, pilas y componentes del automatismo constituyen un peligro para la salud de las personas y de los animales. Se producen lesiones graves o letales.

- ▶ Mantenga las pilas y baterías guardadas fuera del alcance de niños y animales.
- ▶ Mantenga las pilas y baterías alejadas de influencias químicas, mecánicas y térmicas.
- ▶ Las pilas pueden contener sustancias químicas peligrosas que contaminan el medioambiente y ponen en peligro la salud de las personas y de los animales. Extreme la precaución, en especial, al manipular pilas que contengan litio ya que estas, además, pueden inflamarse fácilmente en caso de una manipulación indebida y provocar incendios.
- ▶ Las pilas y baterías incluidas en aparatos eléctricos y que se pueden extraer sin dañar deben eliminarse por separado de dichos aparatos.

INDICACIÓN

- ▶ Para evitar daños medioambientales, elimine todos los componentes conforme a las directrices locales y nacionales.
- ▶ Siempre que sea posible, evite generar residuos. Compruebe si existe la posibilidad de reutilizar componentes en lugar de eliminarlos.



INFORMACIÓN

Este equipo está identificado según la Directiva europea 2012/19/UE sobre residuos de aparatos eléctricos y electrónicos (RAEE).



Esta directiva define el marco para la devolución y la utilización de equipos usados vigente a nivel de la UE.



No arroje a la basura doméstica los componentes del automatismo puestos fuera de servicio ni las baterías o pilas gastadas del automatismo. Elimine los componentes que ya no utilice y las pilas y baterías gastadas de la forma prevista. Para ello, debe respetar las disposiciones locales y nacionales. Infórmese sobre las posibilidades de eliminación en vigor a través de su distribuidor especializado.



FR

Cet appareil,
ses accessoires
et cordons
se recyclent

À DÉPOSER
EN MAGASINÀ DÉPOSER
EN DÉCHÈTERIE

Points de collecte sur www.quefairedemesdechets.fr
Privilégiez la réparation ou le don de votre appareil !

Descrição do produto

Este produto é adequado para a conexão das seguintes peças acessórias:

- proteção ótica dos cantos de fecho
- contato da porta integrada
- interruptor de cabo frouxo

Montagem

Podem ser inseridos até 5 prensa-cabos (**M 16**) na caixa (parte inferior). As aberturas para os parafusos já são marcadas e podem, p. ex., ser furadas com uma chave de fendas.

Uma outra marcação encontra-se na tampa da caixa. Após a perfuração, aqui o cabo espiral pode ser inserido na caixa. Deve ser usado um parafuso espiral (**M16**) como proteção contra dobra.



NOTA

- ▶ Se a tomada de portão já vier da fábrica com um cabo espiral, esse passo de trabalho não é necessário.



INFORMAÇÃO

- É imprescindível retirar a platina antes de perfurar as marcações!

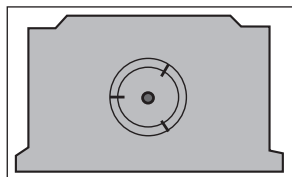
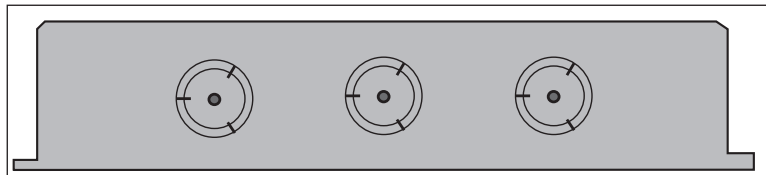

NOTA

Para manter o tipo de proteção IP54 (sem vedação na tampa) ou IP65 (com vedação na tampa), o seguinte deve ser observado:

- Proteger os parafusos usados na caixa com as respectivas contra-porcas. Para isso, são colocadas colunas em baixo da caixa, em cada abertura, nas quais as contra-porcas devem ser inseridas.
- Montar a tomada de portão de modo que os parafusos no lado longitudinal da caixa fiquem virados para baixo.
- Apertar suficiente e uniformemente a tampa da caixa com os 4 parafusos fornecidos.

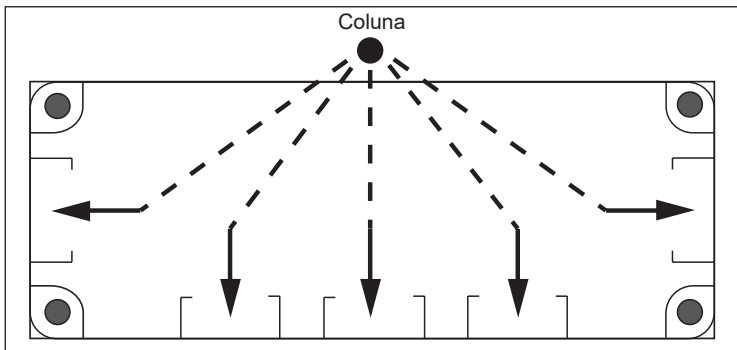
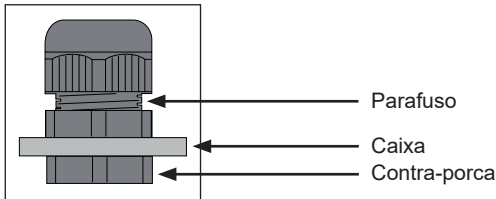

Distância entre os furos

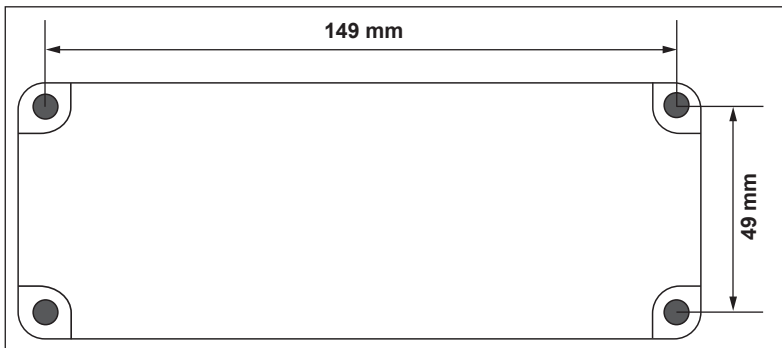

Vista geral da platina

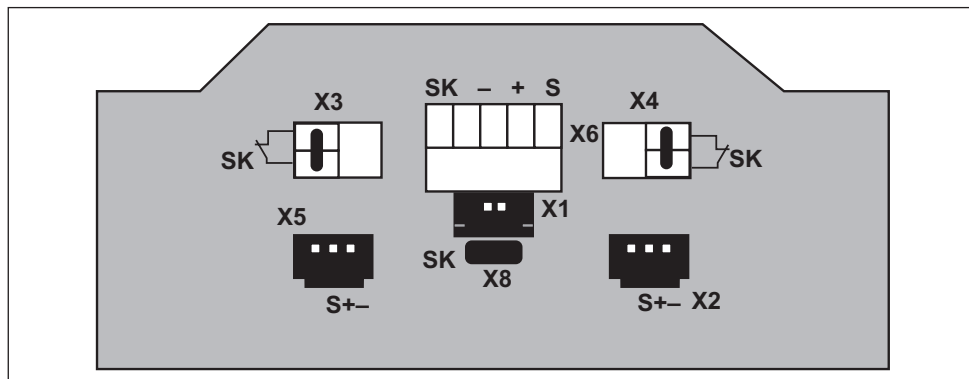

- X1 = Conexão com a tomada do portão 2
- X2 = OSE
- X3 = Circuito de segurança
- X4 = Circuito de segurança
- X5 = OSE
- X6 = Cabo espiral/entrada da tomada do portão 1
- X8 = Operação única/2ª tomada do portão (SW2)

Instalação com uma tomada de portão

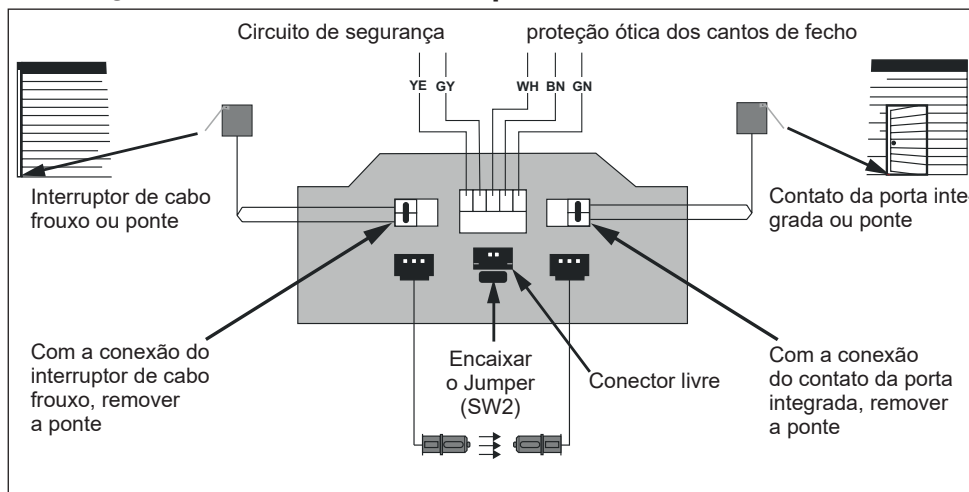

NOTA

O Jumper SW2 fecha o circuito de segurança se não for conectada uma segunda tomada de portão. Ele deve estar encaixado!

Instalação com duas tomadas de portão

Cabo espiral de 5 fios

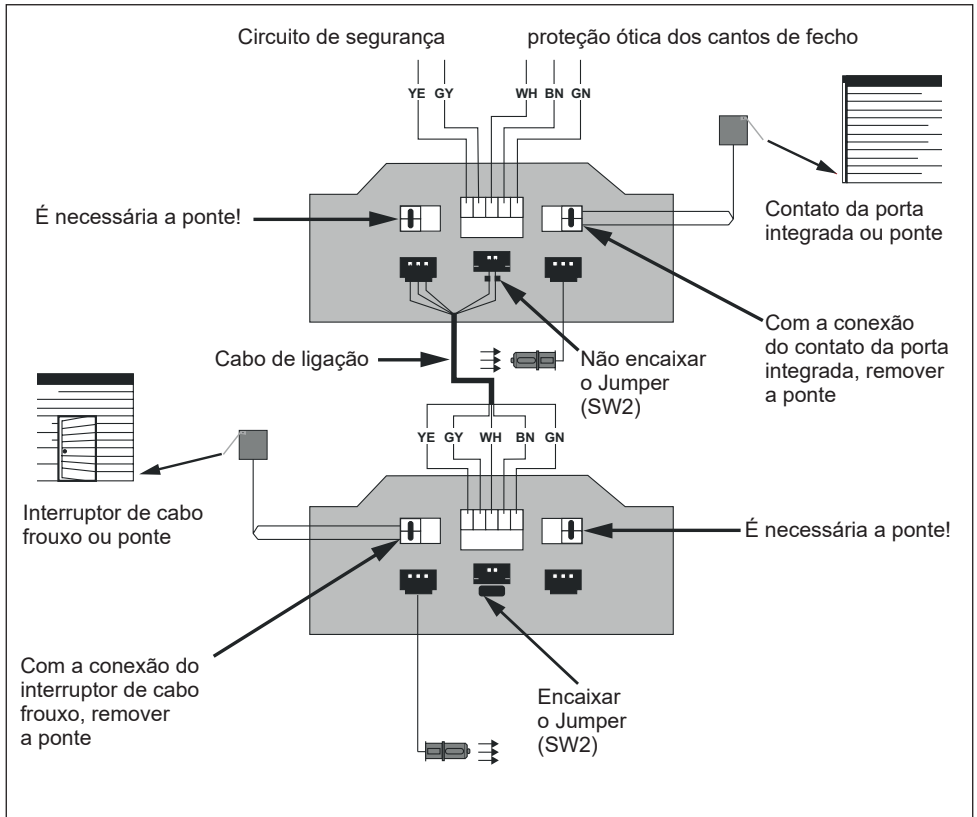

GIGAcontrol A

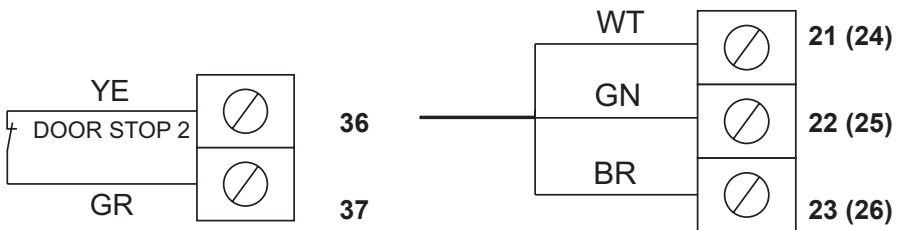

Eliminação

ADVERTÊNCIA



Perigo devido a substâncias nocivas!

O armazenamento, a utilização ou eliminação incorretos de pilhas ou baterias e componentes do automatismo representam perigo para a saúde de pessoas e animais. Podem ocorrer ferimentos graves ou a morte.

- ▶ Guarde as pilhas e baterias fora do alcance de crianças e animais.
- ▶ As pilhas e baterias devem ser mantidas afastadas de influências químicas, mecânicas e térmicas.
- ▶ As baterias podem conter substâncias químicas perigosas que poluem o ambiente e prejudicam a saúde de pessoas e animais.

Especialmente durante o manuseamento de baterias à base de lítio é necessário prestar muito cuidado, pois estas baterias podem inflamar-se facilmente e causar incêndios em caso de utilização incorreta.

- ▶ As baterias e pilhas recarregáveis que estão incluídas nos aparelhos elétricos e que podem ser removidas sem que sejam destruídas têm de ser eliminadas de forma separada.



NOTA

- ▶ Por forma a evitar danos no meio ambiente, elimine todos os componentes de acordo com as disposições locais e específicas do país.
- ▶ Sempre que possível, evite a produção de resíduos. Por favor, verifique se existe a possibilidade de entregar os componentes para a reciclagem, em vez da eliminação.



INFORMAÇÃO

Este aparelho está identificado de acordo com a diretiva europeia 2012/19/UE sobre equipamentos elétricos e eletrônicos (WEEE – waste electrical and electronic equipment).



Esta diretiva estipula o âmbito da recolha e reciclagem de resíduos válido para toda a UE.

Nenhum dos componentes e baterias/pilhas usadas do automatismo que tenham sido colocados fora de serviço podem ser eliminados juntamente com o lixo doméstico. Elimine corretamente os componentes e as baterias/pilhas usadas que já não serão reutilizados. Para o efeito, terá de cumprir as disposições locais e específicas do país. Informe-se sobre as vias de eliminação atuais junto do seu revendedor.



FR

Cet appareil, ses accessoires et cordons se recyclent

À DÉPOSER EN MAGASIN

À DÉPOSER EN DÉCHÈTERIE



OU



Points de collecte sur www.quefairedemesdechets.fr
Privilégiez la réparation ou le don de votre appareil !

Productomschrijving

Dit product is geschikt voor de aansluiting van de volgende accessoires:

- optische sluitrandbeveiliging
- Klinketdeurcontact
- Schakelaar voor slaphangende kabel

Montage

Er kunnen max. 5 kabelwartels (**M16**) in de behuizing (onderdeel) worden gebruikt. De openingen voor de kabelwartels zijn voorgestanst en kunnen bijv. met een schroevendraaier worden doorgestoten.

Een verdere voorgestante opening bevindt zich in het behuizingsdeksel. Na het doorstoten kan hier de spiraalkabel in de behuizing worden geleid. Er moet een spiraalwartel (**M16**) als knikbeschermer worden gebruikt.



OPMERKING

- Wanneer de deurdoos al vanaf fabriek is uitgerust met een spiraalkabel, dan vervalt deze handeling.



INFORMATIE

- Voor het doorstoten van de voorgestante openingen moet de printkaart worden verwijderd!

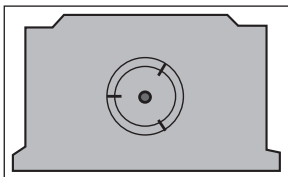
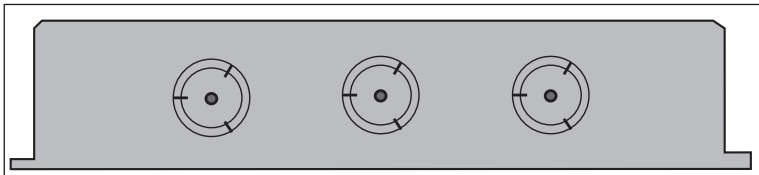



OPMERKING

Om te voldoen aan IP-klasse IP54 (zonder afdichting in deksel), resp. IP65 (met afdichting in deksel) moet op het volgende worden gelet:

- De in de behuizing gebruikte wartels met de bijbehorende contraemoeren borgen. Hiervoor zijn in de behuizing aan elke opening ribben aangebracht waarin de contraemoeren kunnen worden gelegd.
- De deurdoos zo aanbrengen, dat de kabelwartels, op de lange zijde van de behuizing naar onderen zijn gericht.
- Het deksel van de behuizing met de vier meegeleverde schroeven gelijkmatig en voldoende vast aanhalen.

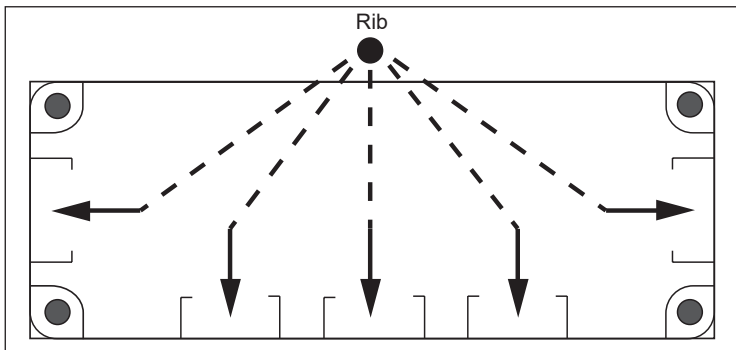
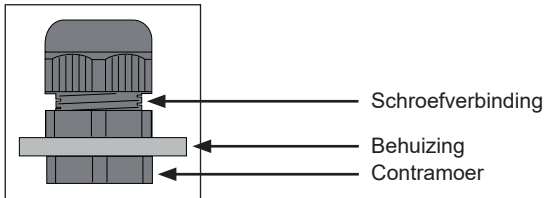

Afstanden tussen de gaten

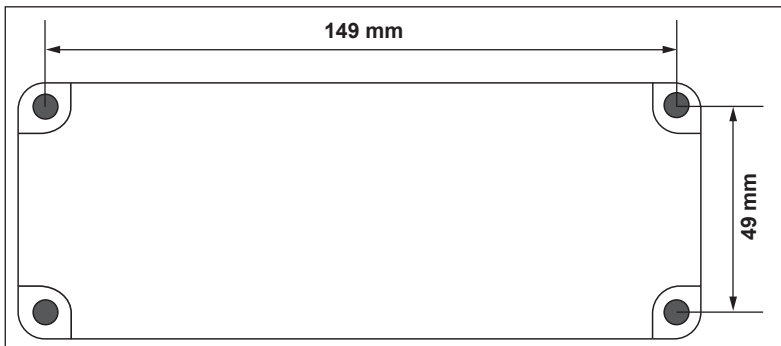

Overzicht printkaarten

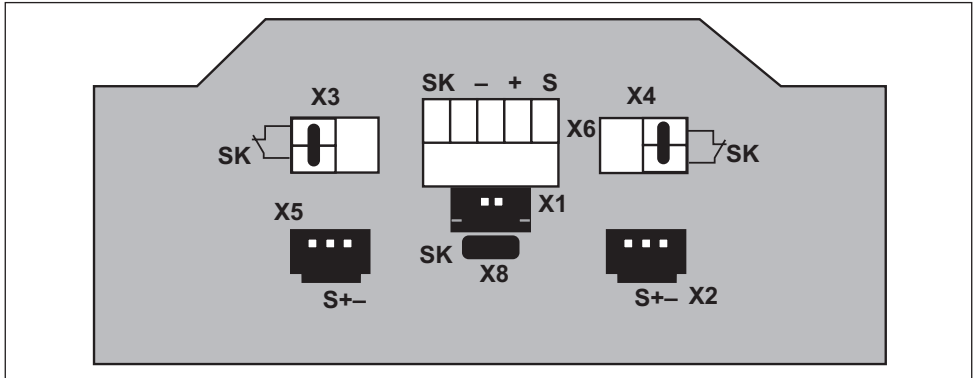

- X1 = Verbinding met deurdoos 2
- X2 = OSE
- X3 = veiligheidscircuit
- X4 = veiligheidscircuit
- X5 = OSE
- X6 = Spiraalkabel/ingang van deurdoos 1
- X8 = afzonderlijke werking/2e deurdoos (SW2)

Installatie met één deurdoos

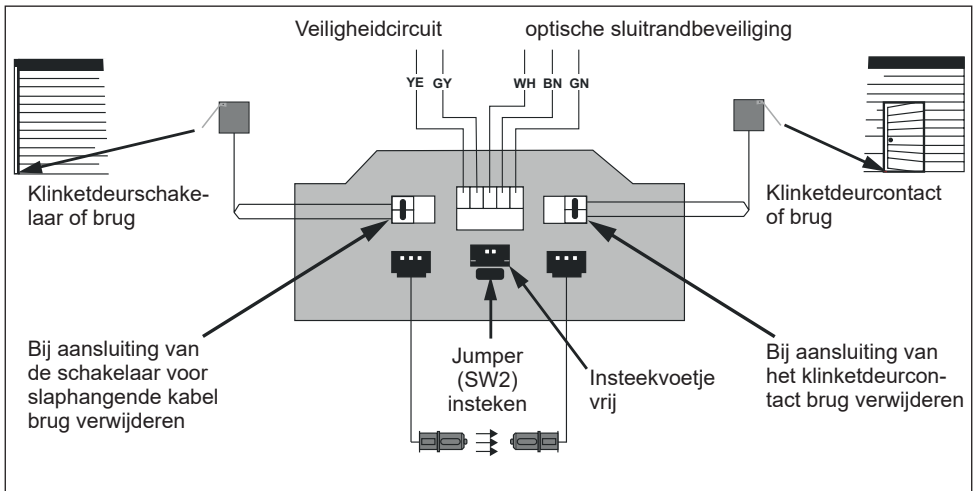

→ **OPMERKING**

Jumper SW2 sluit het veiligheidscircuit als geen tweede deurdoos is aangesloten. Hij moet worden ingestoken!

Installatie met twee deurdozen

5-aderige spiraalkabel

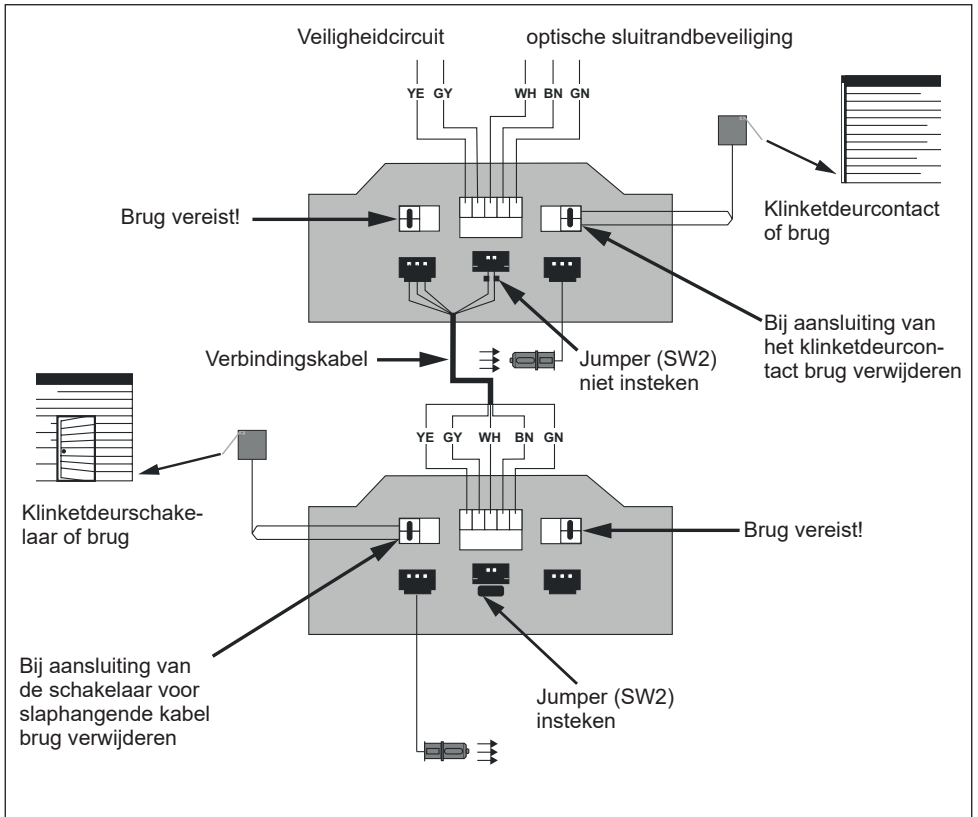

GIGAcontrol A

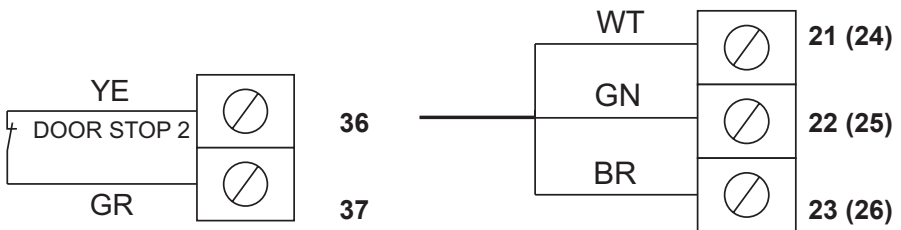

Afvoeren

WAARSCHUWING



Gevaar door schadelijke stoffen!

Onjuiste opslag, gebruik of afvoer van accu's, batterijen en componenten van de aandrijving vormen een gevaar voor de gezondheid van mensen en dieren. Ernstig of dodelijk letsel zijn het mogelijke gevolg.

- ▶ Accu's en batterijen moet u ontoegankelijk voor kinderen en dieren opbergen.
- ▶ Accu's en batterijen moet u uit de buurt van chemische, mechanische en thermische invloeden houden.
- ▶ Batterijen kunnen gevaarlijke chemische stoffen bevatten die het milieu vervuilen en de gezondheid van mens en dier in gevaar brengen. In het bijzonder moet voorzichtig worden omgegaan met batterijen die lithium bevatten, omdat deze ook gemakkelijk kunnen ontbranden en brand kunnen veroorzaken als ze niet op de juiste manier worden behandeld.
- ▶ Batterijen en accu's die zich in elektronische apparaten bevinden en kunnen worden verwijderd zonder ze te vernielen, moeten gescheiden worden afgevoerd.

OPMERKING

- ▶ Om milieuschade te voorkomen, alle componenten conform de regionale en nationale regelgeving afvoeren.
- ▶ Vermijd waar mogelijk het ontstaan van afval. Bekijk de mogelijkheden om componenten te recyclen in plaats van ze af te voeren als afval.



INFORMATIE

Dit apparaat is gelabeld in overeenstemming met de Europese Richtlijn 2012/19/EU betreffende gebruikte elektrische en elektronische apparatuur (WEEE – waste electrical and electronic equipment).



Deze richtlijn geeft de kaders aan voor een in de hele EU geldende terugname en recycling van afgedankte apparatuur.

Alle buiten bedrijf gestelde componenten, oude accu's en batterijen van de aandrijving mogen niet bij het huishoudelijke afval worden gegooid. Voer niet meer gebruikte componenten, oude accu's en batterijen op de juiste wijze af. Hiervoor moeten de lokale en nationale bepalingen worden nageleefd. Informeer bij uw vakdealer naar de actuele afvalverwerkingstrajecten.



FR

Cet appareil,
ses accessoires
et cordons
se recyclent

À DÉPOSER
EN MAGASIN

OU

À DÉPOSER
EN DÉCHÈTERIE

Points de collecte sur www.quefairemesdechets.fr
Privilégiez la réparation ou le don de votre appareil !

Termékleírás

Ez a termék az alábbi tartozék alkatrészek csatlakoztatására alkalmas:

- optikai záróél biztosítás
- személybejáró ajtó érintkező
- lazakötél-kapcsoló

Szerelés

A házba (annak alsó részébe) legfeljebb 5 kábelcsavarzat (**M16**) helyezhető be. A csavarzatok nyílása előre préselt, és pl. csavarhúzó segítségével kitörhető.

A ház fedelében egy további előpréselés található. A kitörés után ezen keresztül vezethető be a spirálkábel a házba. Megtörésvédőként spirálcsavarzatot (**M16**) kell alkalmazni.

➔ MEGJEGYZÉS

- ▶ Ha a kapu dugaszoló aljzatot már gyárilag felszerelték spirálkábellel, erre a munkalépésre nincs szükség.

i INFORMÁCIÓ

- Az előpréselés kitörése előtt feltétlenül vegye ki a panelt!

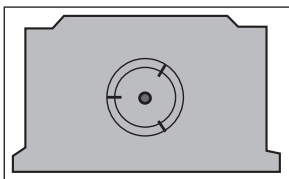
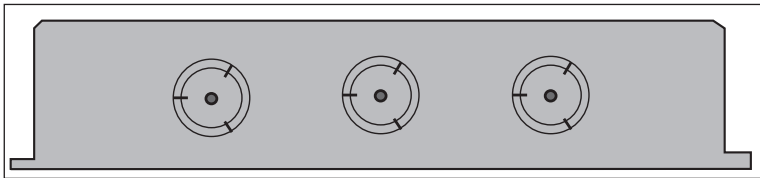

➔ MEGJEGYZÉS

Az IP54 (fedéltömítés nélkül), ill. az IP65 (fedéltömítéssel) védettség betartása érdekében figyelembe kell venni az alábbiakat:

- A házba behelyezett csavarokat rögzítse a hozzá tartozó ellenanyával. Erre a célra a ház belsejében minden nyílásnál bordák találhatók, melyekbe az ellenanya behelyezhető.
- A kapu dugaszoló aljzatot úgy kell felszerelni, hogy a csavarzatok a ház hosszanti oldalán lefelé nézzenek.
- A ház fedelét a 4 mellékelt csavarral egyenletesen, a kellő mértékben meghúzva rögzítse.

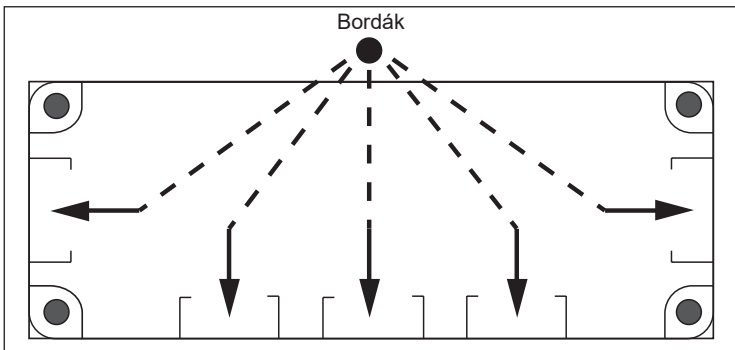
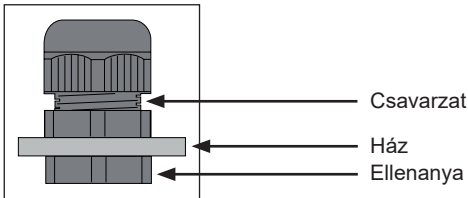

Furattávolságok

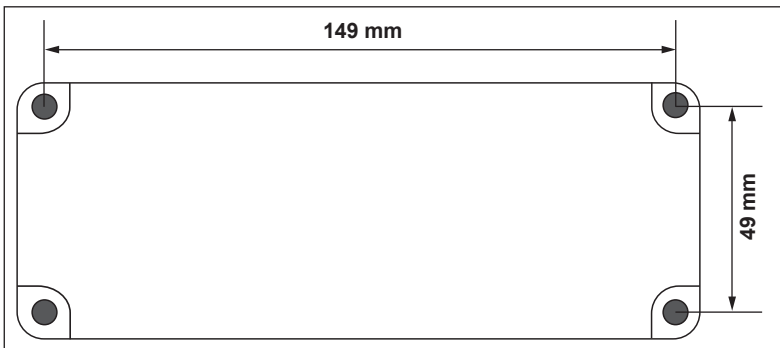

Paneláttekintés

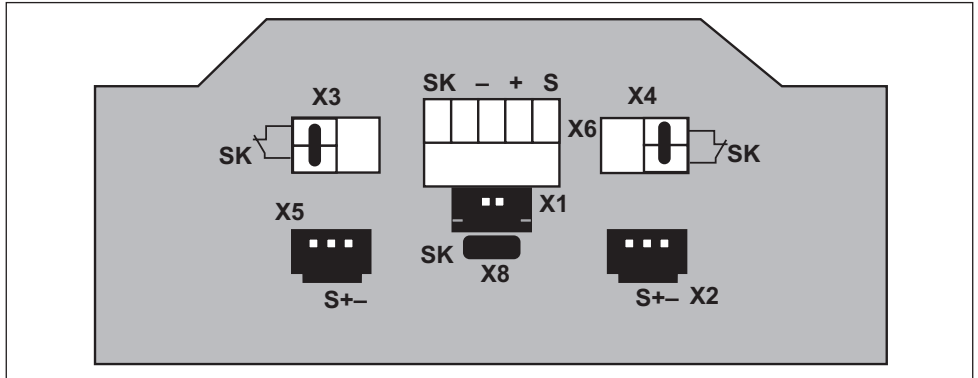

- X1 = csatlakozó az 2. kapu dugaszoló aljzathoz
- X2 = OSE (optikai biztonsági érintkezőléc)
- X3 = biztonsági áramkör
- X4 = biztonsági áramkör
- X5 = OSE (optikai biztonsági érintkezőléc)
- X6 = spirálkábel/1. kapu dugaszoló aljzat bemenet
- X8 = egyes üzem/2. kapu dugaszoló aljzat (SW2)

Egy csatlakozódoboz felszerelése

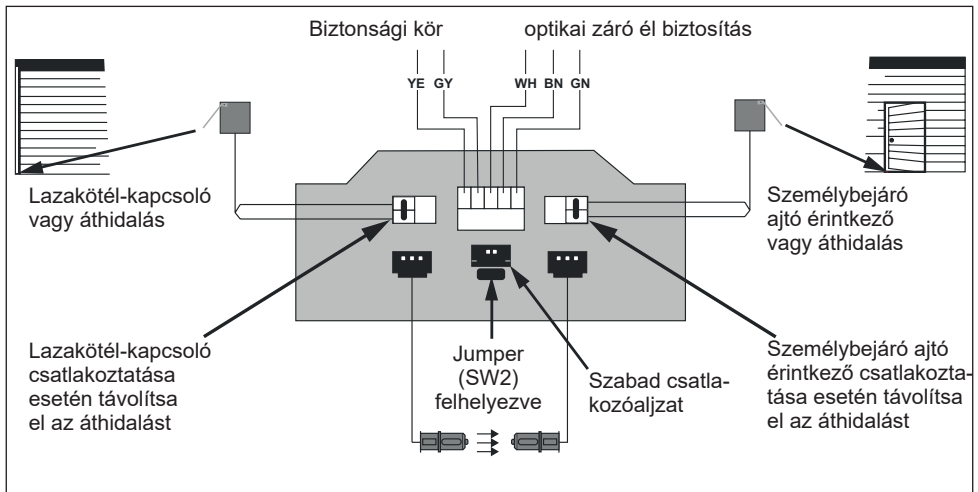

➔ MEGJEGYZÉS

Az SW2 jumper zárja a biztonsági áramkört, ha nem csatlakozik második kapu dugaszoló aljzat. A jumpert fel kell helyezni!

Két csatlakozódoboz felszerelése

5-eres spirálkábel

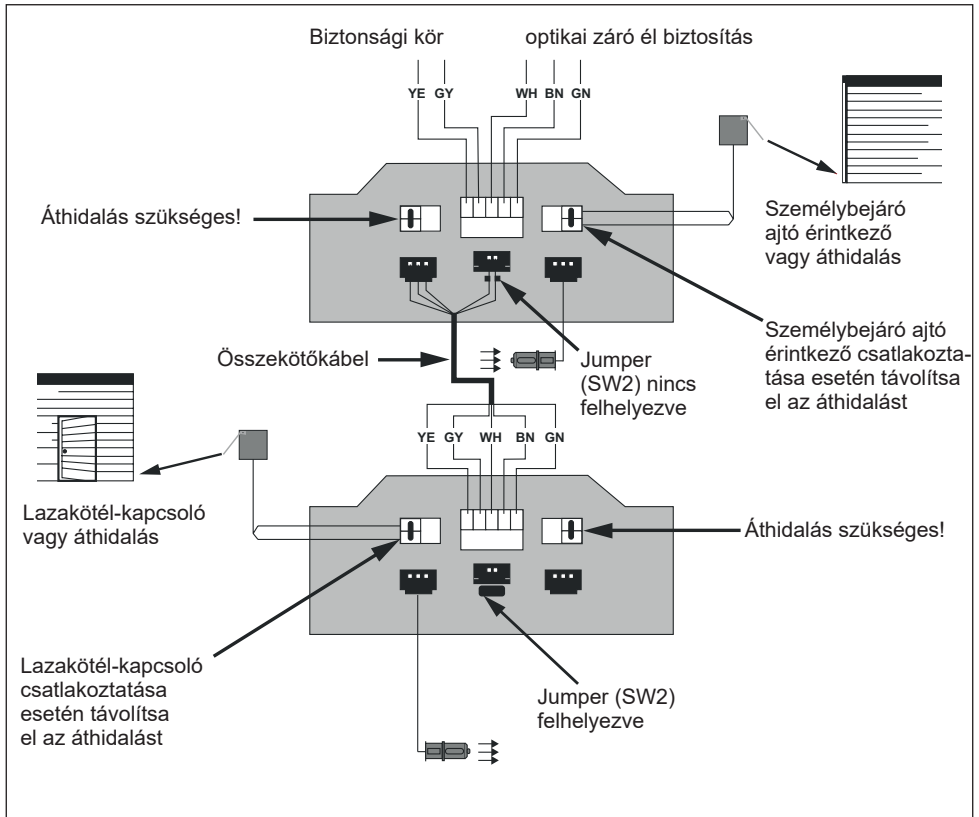

GIGAcontrol A

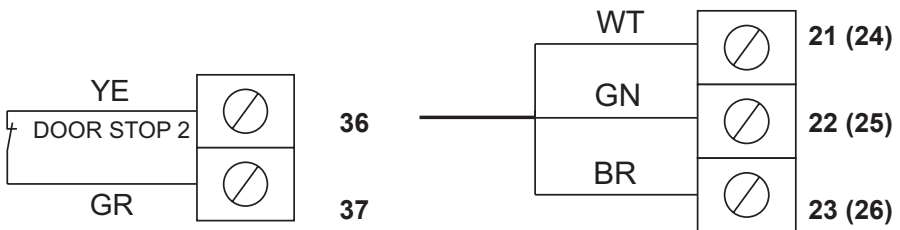

Ártalmatlanítás

FIGYELMEZTETÉS



Káros anyagok veszélye!

Az akkumulátorok, elemek és a meghajtás komponenseinek szakszerűtlen tárolása, használata vagy ártalmatlanítása egészségügyi veszélyt jelent az emberek és állatok számára. Súlyos sérülés vagy halál lehet a következmény.

- ▶ Az akkumulátorokat és elemeket a gyermekek és állatok elől elzárt helyen kell tárolni.
- ▶ Az elemeket és akkumulátorokat tartsa távol a vegyi, mechanikai és termikus hatásoktól.
- ▶ Az akkumulátorok veszélyes vegyi anyagokat tartalmazhatnak, amelyek szennyezik a környezetet és veszélyeztetik az emberek és állatok egészségét. Különösen ügyelni kell a lítiumot tartalmazó akkumulátorok kezelésére, mivel ezek könnyen meggyulladhatnak és tüzet okozhatnak, ha nem megfelelően kezelik azokat.
- ▶ Az elektromos készülékekben lévő, tönkretétel nélkül eltávolítható elemeket és akkumulátorokat azoktól elkülönítve kell ártalmatlanítani.

MEGJEGYZÉS

- ▶ A környezet károsodásának elkerülése érdekében az összes komponenst a helyi, és az adott országra vonatkozó rendelkezések szerint ártalmatlanítsa.
- ▶ Lehetőleg kerülje a hulladék keletkezését. Kérjük, nézzen utána az alkatrészek újrahasznosítási lehetőségeinek az ártalmatlanítás helyett.



INFORMÁCIÓ

Ez a készülék az elektromos és elektronikus berendezések hulladékairól szóló 2012/19/EU európai irányelvnek megfelelően van jelölve (WEEE – waste electrical and electronic equipment).



Ez az irányelv képezi a régi készülékek EU-szerte érvényes visszavételének és újrahasznosításának keretét.

A meghajtás üzemen kívül helyezett komponenseit, régi akkumulátorait és régi elemeit ne dobja a kommunális hulladékok közé. A továbbiakban már nem használt komponenseket, régi akkumulátorokat és régi elemeket előírászerűen ártalmatlanítsa. Ehhez az összes helyi, és az adott országra vonatkozó rendelkezéseket be kell tartani. Szakkereskedőjénél tájékozódjon az aktuális ártalmatlanítási módokról.



FR

Cet appareil,
ses accessoires
et cordons
se recyclent

À DÉPOSER
EN MAGASIN

À DÉPOSER
EN DÉCHÈTERIE



OU



Points de collecte sur www.quefairedemesdechets.fr
Privilégiez la réparation ou le don de votre appareil !

Opis produktu

Niniejszy produkt jest przeznaczony do podłączania następujących elementów wyposażenia:

- optyczne zabezpieczenie krawędzi zamykającej
- zestyk drzwi przejściowych
- wyłącznik napięcia linii

Montaż

W obudowie (w części dolnej) można umieścić maks. 5 przepustów kablowych (**M16**). Otwory przepustów są wstępnie wytłoczone i można je przebić np. wkrętakiem.

Kolejne wytłoczenie znajduje się w pokrywie obudowy. Po przebicciu można przez nie wprowadzić do obudowy kabel spiralny. Jako ochronę przed zagnieceniem należy zastosować przepust spiralny (**M16**).



WSKAZÓWKA

- ▶ Wykonanie tej czynności nie jest konieczne w przypadku fabrycznego wyposażenia puszek bramowej w kabel spiralny.



INFORMACJA

- Przed przebicciem wytłoczeń bezwzględnie wyjąć płytkę drukowaną!

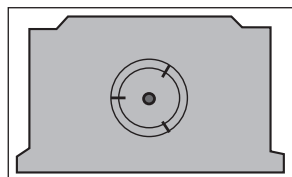
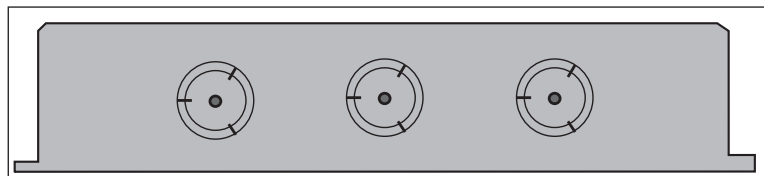

→ WSKAZÓWKA

Aby zachować stopień ochrony IP54 (wariant bez uszczelki w pokrywie) wzgl. IP65 (wariant z uszczelką w pokrywie), należy przestrzegać następujących zasad:

- Zabezpieczyć przepusty kablowe w puszcze przynależnymi przeciwnakrętkami. Przy każdym otworze w puszcze umieszczono do tego celu blaszki, w których można umieścić przeciwnakrętki.
- Puszczę zamocować w taki sposób, aby przepusty na dłuższym boku obudowy były skierowane do dołu.
- Zamocować równomiernie i dostatecznie mocno pokrywę obudowy 4 dostarczonymi w komplecie śrubami.

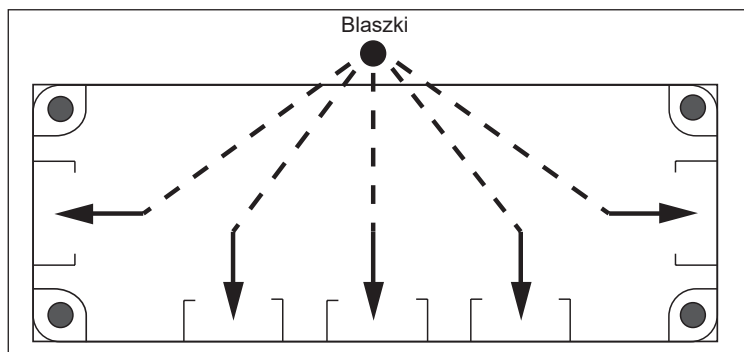
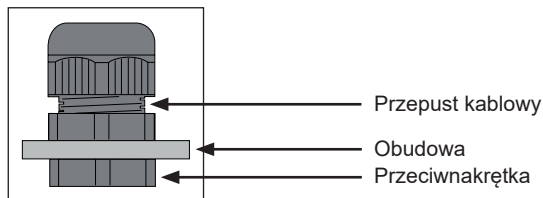

Rozstawy otworów

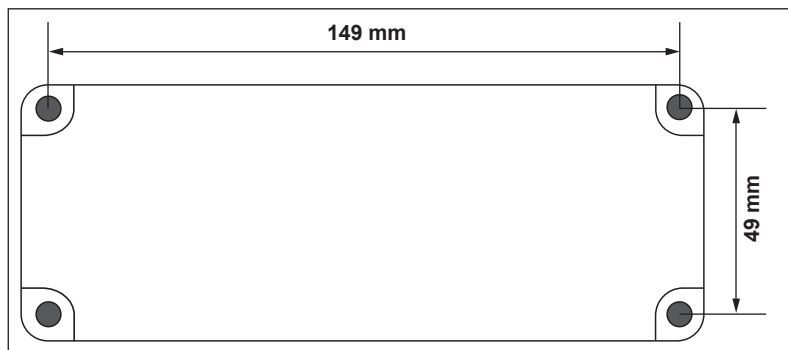

Widok płytki

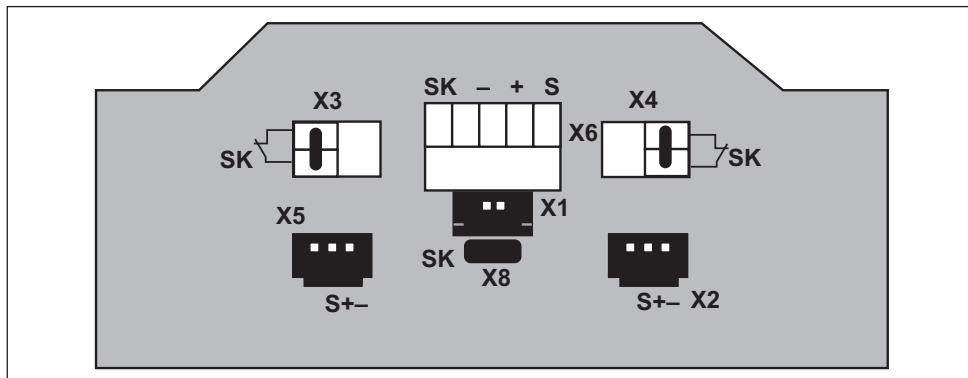

- X1 = połączenie z puszką bramową 2
- X2 = OSE (optyczna listwa zabezpieczająca)
- X3 = obwód bezpieczeństwa
- X4 = obwód bezpieczeństwa
- X5 = OSE (optyczna listwa zabezpieczająca)
- X6 = Przewód spiralny/wejście puszkibramowej 1
- X7 = Tryb pojedynczy/2. puszkabramowa (SW2)
- X8 = Tryb pojedynczy/2. puszkabramowa (SW2)

Instalacja z jedną puszką bramową

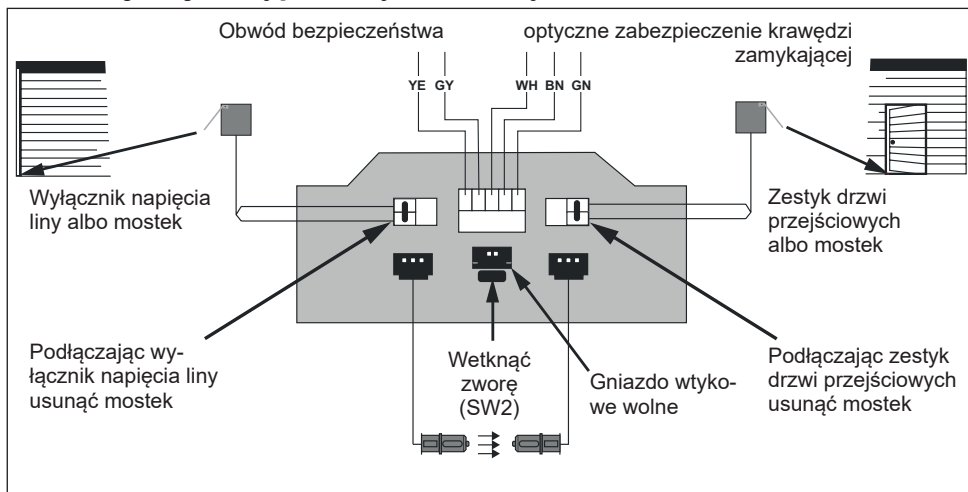

→ WSKAZÓWKA

Zwora SW2 zamyka obwód bezpieczeństwa, gdy nie jest podłączona druga puszkabramowa. Należy ją koniecznie założyć!

Instalacja z dwiema puszkami bramowymi

Pięcioletowy kabel spiralny

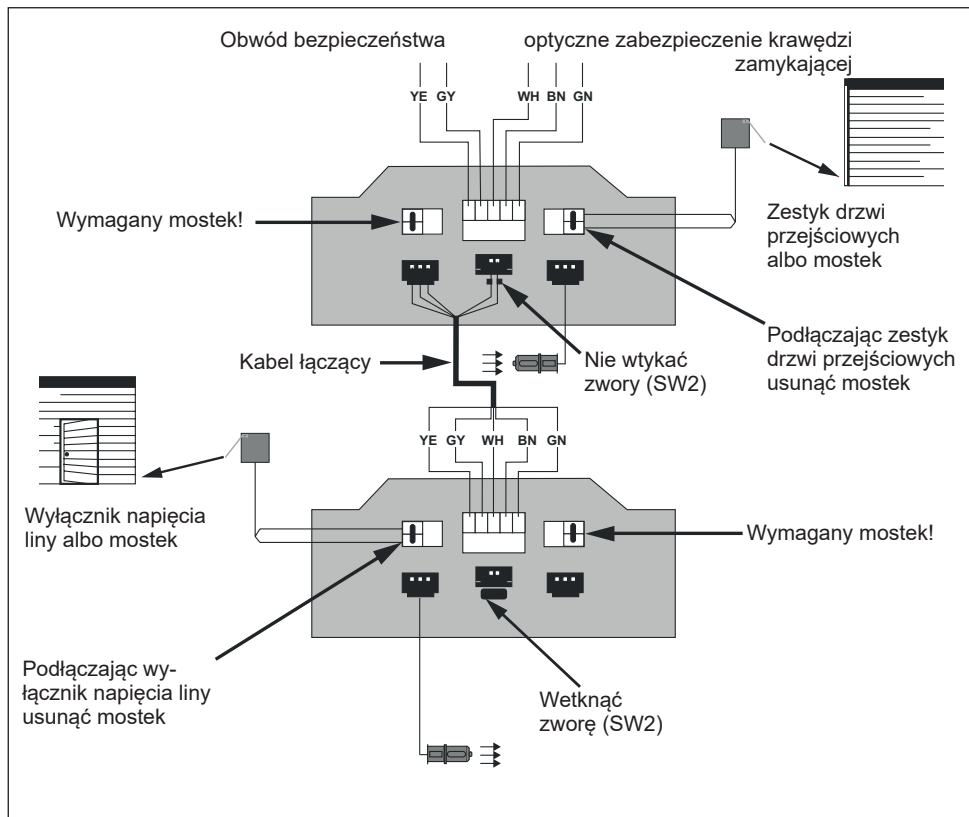

GIGAcontrol A

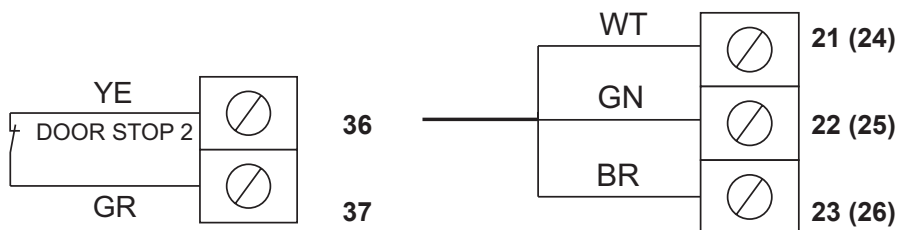

Utylizacja

OSTRZEŻENIE



Niebezpieczeństwo spowodowane substancjami szkodliwymi!

Nieprawidłowe magazynowanie, stosowanie lub utylizowanie akumulatorów, baterii lub komponentów napędu stanowi niebezpieczeństwo dla zdrowia ludzi i zwierząt. Skutkiem tego mogą być ciężkie obrażenia lub śmierć.

- ▶ Akumulatory i baterie muszą być przechowywane w miejscu niedostępnym dla dzieci i zwierząt.
- ▶ Akumulatory i baterie należy chronić przed wpływem czynników chemicznych, mechanicznych i termicznych.
- ▶ Baterie mogą zawierać niebezpieczne substancje chemiczne, które są szkodliwe dla środowiska oraz stanowią zagrożenie dla zdrowia ludzi i zwierząt. W szczególności podczas pracy z bateriami zawierającymi lit zaleca się zachowanie ostrożności, ponieważ przy nienależytej obsłudze mogą się dodatkowo łatwo zapalić i spowodować pożar.
- ▶ Baterie i akumulatory, które znajdują się w urządzeniach elektrycznych i które można wyjąć, nie powodując ich zniszczenia, należy utylizować osobno.

WSKAZÓWKA

- ▶ Aby uniknąć szkód w środowisku, utylizować wszystkie komponenty zgodnie z przepisami lokalnymi oraz krajowymi.
- ▶ W miarę możliwości należy unikać powstawania odpadów. Zamiast poddawać elementy utylizacji należy sprawdzić możliwości ich ponownego wykorzystania.



INFORMACJA

Niniejsze urządzenie jest oznaczone zgodnie z dyrektywą europejską 2012/19/UE w sprawie zużytego sprzętu elektrycznego i elektronicznego (WEEE – waste electrical and electronic equipment).



Dyrektywa ta stanowi ramy dla obowiązującego na terenie całej unii systemu zwrotów i wykorzystania zużytych urządzeń.

Elementów napędu wyłączonych z eksploatacji oraz zużytych akumulatorów i baterii nie wolno wyrzucać ze zwykłymi odpadami komunalnymi. Komponenty napędu oraz zużyte akumulatory i baterie muszą być prawidłowo utylizowane. Przestrzegać lokalnych przepisów obowiązujących w kraju użytkowania. Informacje o aktualnych metodach utylizacji można uzyskać u sprzedawcy.



FR

Cet appareil,
ses accessoires
et cordons
se recyclent

À DÉPOSER
EN MAGASINÀ DÉPOSER
EN DÉCHÈTERIE

OU

Points de collecte sur www.quefairedemesdechets.fr
Privilégiez la réparation ou le don de votre appareil !

Produktbeskrivning

Denna produkt är avsedd för anslutning av följande tillbehör:delar:

- optisk stängningskantsäkring
- gångdörrkontakt
- slaklinekontakt

Montering

Det går att sätta in upp till 5 kabelförskruvningar (**M16**) i kåpan (underdelen). Öppningarna för förskruvningarna är förpräglade och kan brytas igenom med t.ex. en skruvmejsel.

Ytterligare en förprägling finns på kåplocket. Efter att ha brutit igenom förpräglingarna kan spiralkabeln föras in i kåpan. Använd en spiralförskruvning (**M16**) som knäckskydd.

➔ ANVISNING

- ▶ Om portdosan redan har försetts med en spiralkabel från fabrik, bortfaller detta arbetssteg

i INFORMATION

- Innan man bryter igenom förpräglingarna, måste kretskortet ovillkorligen tas ut!

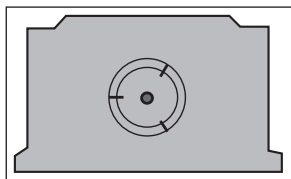
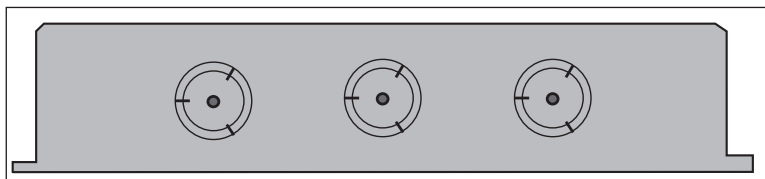

➔ ANVISNING

För att kunna iaktta kapslingsklass IP54 (utan tätning i locket) resp. IP65 (med tätning i locket), ska följande beaktas:

- Säkra förskruvningarna, som sätts in i kåpan, med tillhörande låsmutter. För detta ändamål, finns det vid varje öppning i kåpan upphöjningar mellan vilka låsmutterna kan placeras.
- Montera portdosan på sådant sätt att förskruvningarna på kåpans långsida pekar nedåt.
- Skruva fast kåpans lock, jämnt och tillräckligt hårt, med de 4 medlevererade skruvarna.

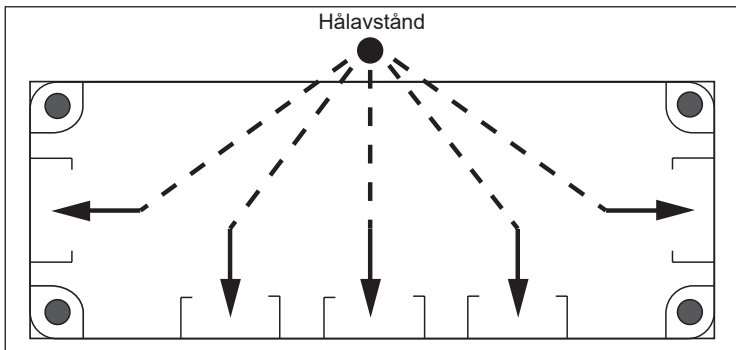
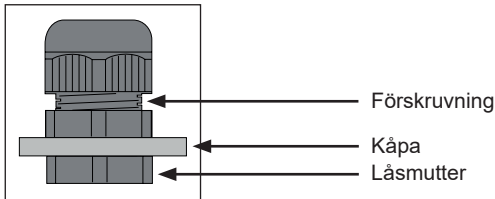

Hålavstånd

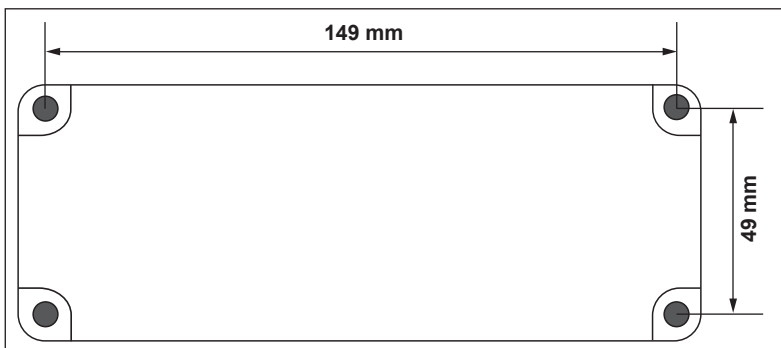

Kretskort – överblick

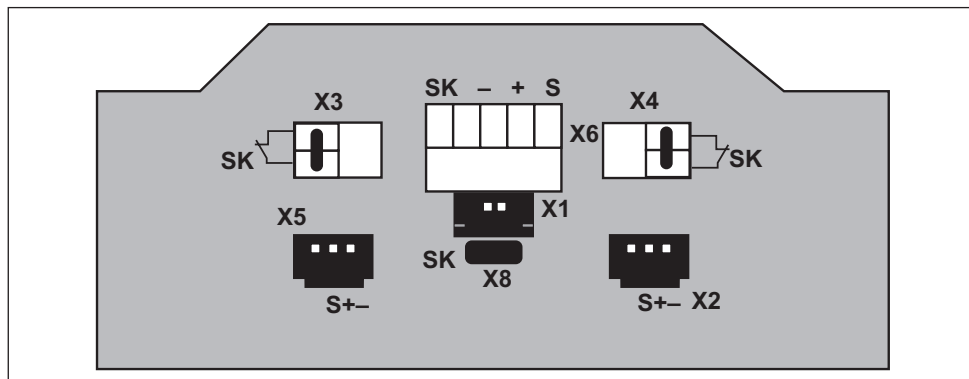

- X1 = Anslutning till portdosa 2
- X2 = OPTO
- X3 = Säkerhetskrets
- X4 = Säkerhetskrets
- X5 = OPTO
- X6 = Spiralkabel/ingång från portdosa 1
- X8 = Enkeldrift/2. Portdosa (SW2)

Installation med en portdosa

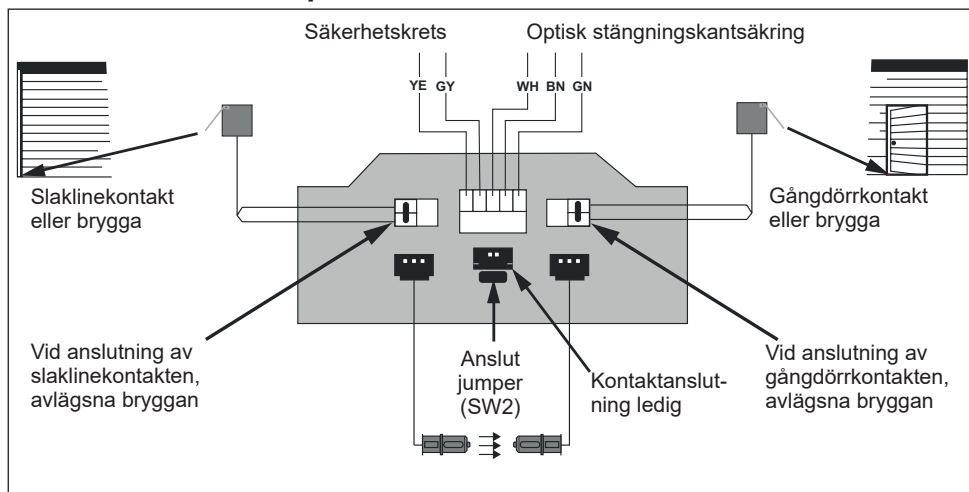

➔ ANVISNING

Jumper SW2 sluter säkerhetskretsen om inte en andra portdosa ansluts. Den måste klämmas fast!

Installation med två portdosor

5-trådig spiralkabel

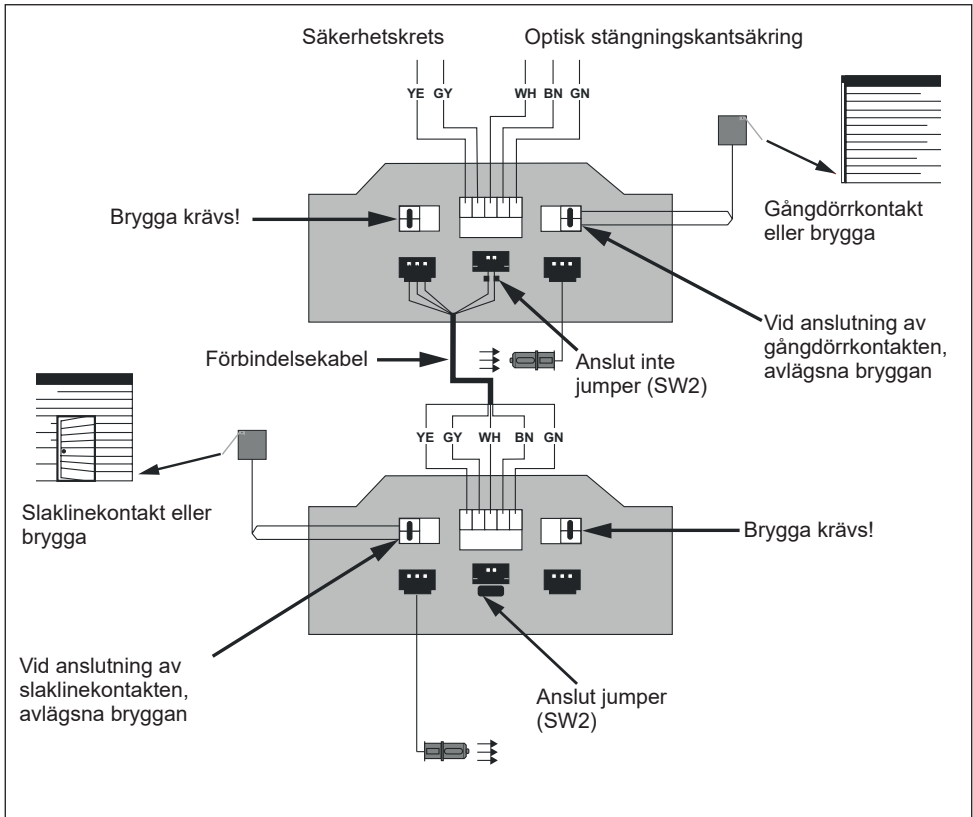

GIGAcontrol A

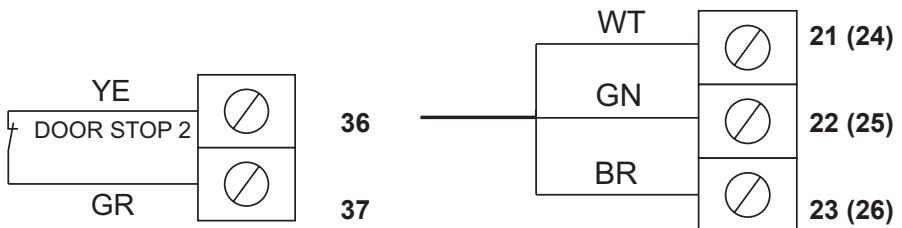

Bortskaffning

VARNING



Risker med farliga ämnen!

Felaktig förvaring, användning eller avfallshantering av batterier och komponenter till automatiken utgör en hälsofara för människor och djur. Det leder till svåra skador eller dödsfall.

- ▶ Batterier måste förvaras oåtkomliga för barn och djur.
- ▶ Håll batterier borta från kemisk, mekanisk och termisk påverkan.
- ▶ Batterier kan innehålla farliga kemikalier som belastar miljön och utgör en hälsofara för människor och djur. Uppmärksamhet krävs särskilt vid hantering av litiumbatterier eftersom de kan antändas och orsaka bränder vid felaktig hantering.
- ▶ Batterier som sitter i elektriska apparater och som kan tas bort utan att förstöras måste avfallshanteras separat från dessa.

ANVISNING

- ▶ För att undvika skador på miljön, avfallshanterar respektive komponent enligt lokala och landsspecifika föreskrifter.
- ▶ Undvik att ge upphov till avfall om det är möjligt. Kontrollera möjligheten att lämna komponenterna till återanvändning istället för att skrota dem.



INFORMATION

Denna produkt är märkt enligt EU-direktivet 2012/19/EU om avfall från elektrisk och elektronisk utrustning (WEEE – waste electrical and electronic equipment).



Detta direktiv föreskriver återlämning och återvinning av uttjänta produkter, vilket gäller i hela EU.

Alla automatikens komponenter och batterier som har tagits ur drift, får inte slängas bland hushållsavfallet.

Avfallshandera uttjänta komponenter och batterier enligt gällande bestämmelser. Lokala och landsspecifika bestämmelser måste följas.

Ta reda på de aktuella avfallsbestämmelserna hos återförsäljaren.



FR

Cet appareil, ses accessoires et cordons se recyclent

À DÉPOSER EN MAGASIN



À DÉPOSER EN DÉCHÈTERIE



OU

Points de collecte sur www.quefairedemesdechets.fr
Privilégiez la réparation ou le don de votre appareil !

Описание изделия

Данное изделие предназначено для подключения следующих принадлежностей:

- оптическая защита замыкающей кромки
- контакт калитки
- выключатель слабины троса

Монтаж

Можно использовать до 5 резьбовых фитингов кабеля (**M16**) на корпус (нижняя часть). Места для отверстий под резьбовые фитинги предварительно намечены, их можно пробить, например, с помощью отвертки.

Еще одно намеченное место для отверстия имеется на крышке корпуса. После пробивки отверстия можно вставить через него спиральный провод внутрь корпуса. В качестве защиты от перегиба следует использовать резьбовой фитинг для спирального провода (**M16**).



УКАЗАНИЕ

- ▶ Если распределительная коробка ворот уже оснащена на заводе спиральным проводом, этот шаг отпадает.



ИНФОРМАЦИЯ

- Прежде чем пробивать намеченные отверстия, следует в обязательном порядке извлечь плату!

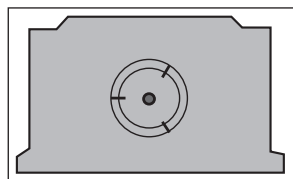
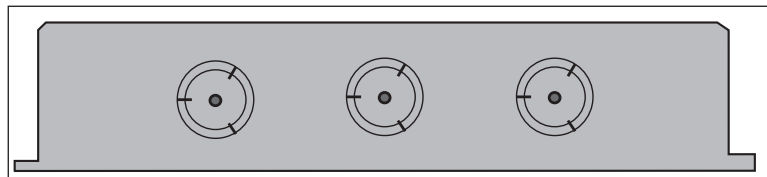

→ УКАЗАНИЕ

Для соблюдения требований степени защиты IP54 (без уплотнения в крышке) или IP65 (с уплотнением в крышке) необходимо выполнить следующее:

- зафиксировать контргайками резьбовые фитинги, вставленные в корпус. Для этого следует устроить в корпусе у каждого отверстия гнезда, в которые можно будет вставить контргайки.
- закрепить распределительную коробку ворот таким образом, чтобы резьбовые фитинги на продольной стороне корпуса указывали книзу.
- равномерно и достаточно плотно затянуть 4 винта крепления крышки, которые входят в комплект поставки.

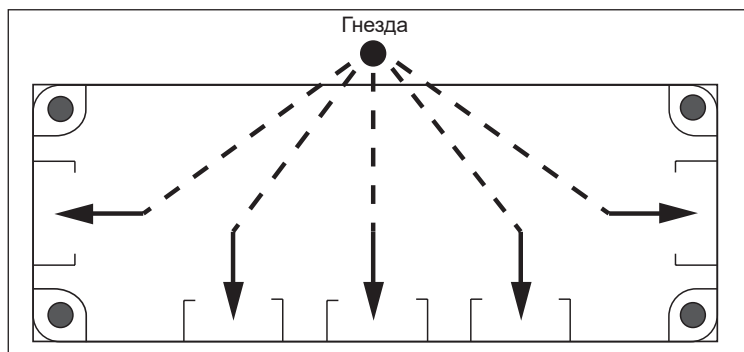
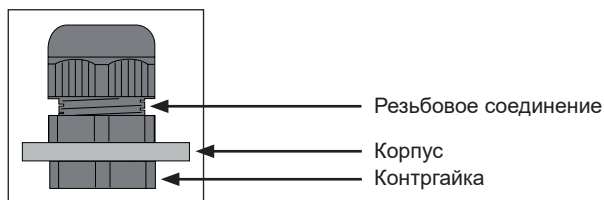

Расстояние между отверстиями

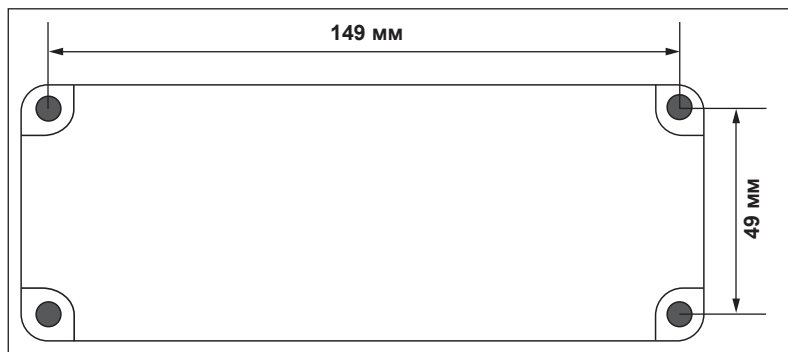

Обзор платы

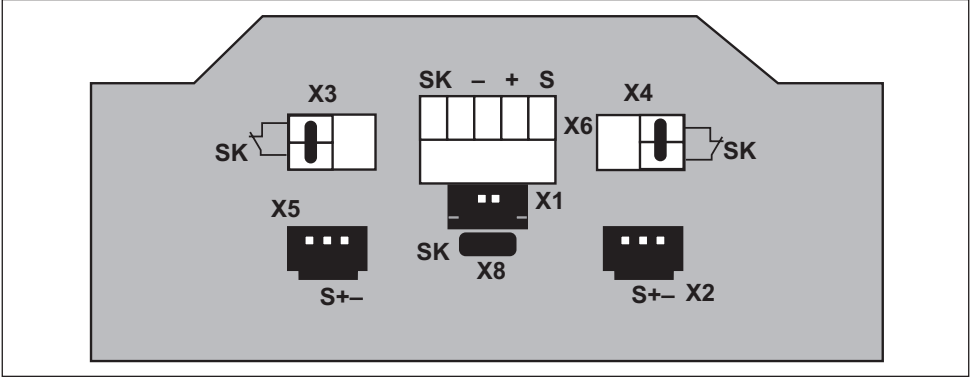

- X1 = подключение распределительной коробки ворот 2
- X2 = оптическая предохранительная планка OSE
- X3 = цепь безопасности
- X4 = цепь безопасности
- X5 = оптическая предохранительная планка OSE
- X6 = спиральный провод/вход распределительной коробки ворот 1
- X8 = индивидуальный режим/2-я распределительная коробка ворот (перемычка SW2)

Монтаж с одной распределительной коробкой ворот

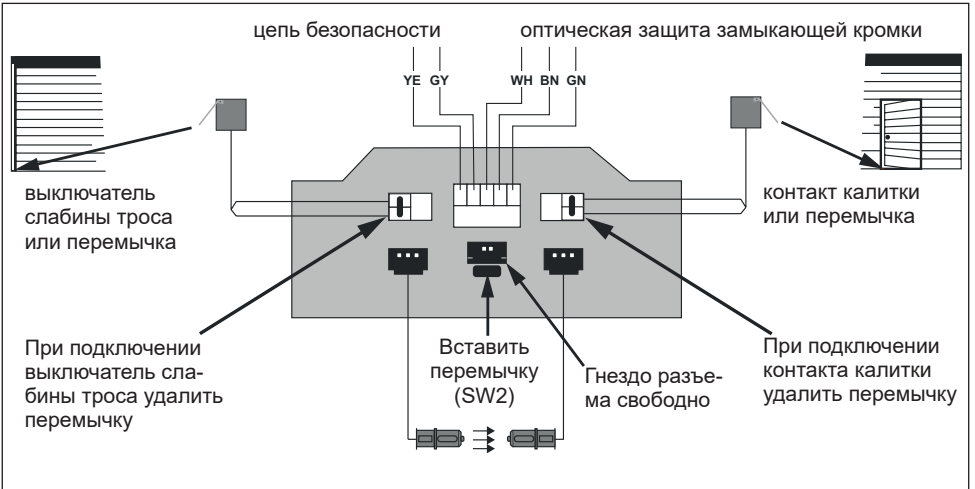

УКАЗАНИЕ

Перемычка SW2 замыкает цепь безопасности, если не подключена вторая распределительная коробка ворот. Она должна быть вставлена!

Монтаж с двумя распределительными коробками ворот

5-жильный спиральный провод

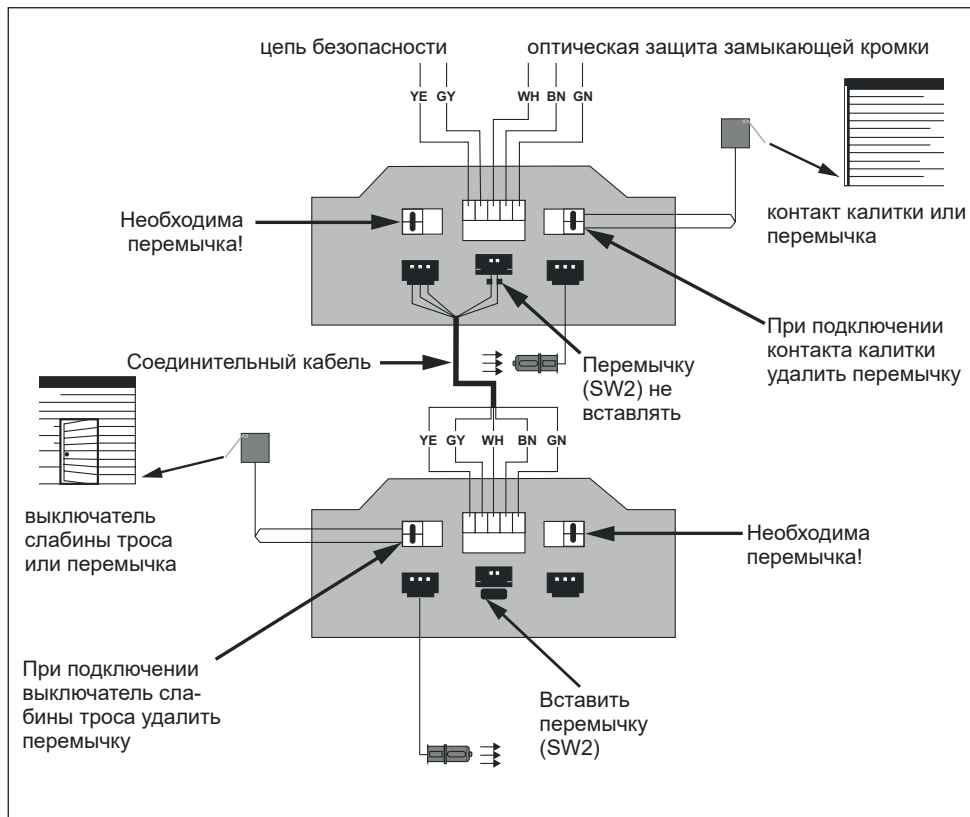

GIGAcontrol A

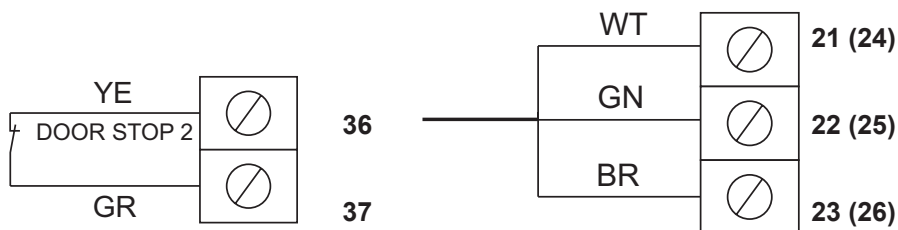

Утилизация

ПРЕДУПРЕЖДЕНИЕ



Опасность от вредных веществ!

Неправильное хранение, использование или утилизация аккумуляторов, батарей и компонентов привода представляют опасность для здоровья людей и животных. Это может привести к тяжелым последствиям для здоровья или к смертельному исходу.

- ▶ Храните аккумуляторы и батареи вне зоны доступа детей и животных.
- ▶ Оберегайте аккумуляторы и батареи от химического, механического или термического воздействия.
- ▶ Батареи могут содержать опасные вещества, которые наносят вред окружающей среде и угрожают здоровью людей и животных. В частности, особую осторожность следует проявлять в отношении батарей с содержанием лития, поскольку при неподобающем обращении они могут легко воспламениться и становиться причиной пожаров.
- ▶ Батареи и аккумуляторы, установленные в электрические приборы и свободно извлекаемые из них, подлежат отдельной утилизации.

УКАЗАНИЕ

- ▶ Чтобы не допустить загрязнения окружающей среды, утилизацию всех компонентов следует производить в соответствии с местными и национальными предписаниями.
- ▶ Избегайте образования отходов там, где это возможно. Проверяйте возможность повторного использования компонентов вместо их утилизации.



ИНФОРМАЦИЯ

Данное устройство имеет маркировку в соответствии с европейской директивой 2012/19/EU об отходах электрического и электронного оборудования (WEEE – waste electrical and electronic equipment).



Эта директива устанавливает рамки для возврата и переработки старых приборов, действующие на всей территории ЕС.

Компоненты привода, выведенные из эксплуатации, старые аккумуляторы и батареи нельзя утилизировать вместе с бытовыми отходами.

Больше не используемые компоненты, старые аккумуляторы и батареи должны утилизироваться в установленном порядке.

При этом необходимо соблюдать местные и национальные предписания. Запросите информацию об имеющихся способах утилизации у дилера.



FR

Cet appareil, ses accessoires et cordons se recyclent

À DÉPOSER EN MAGASIN

À DÉPOSER EN DÉCHÈTERIE



OU



Points de collecte sur www.quefairedemesdechets.fr
Privilégiez la réparation ou le don de votre appareil !

Popis výrobku

Tento výrobek je vhodný pro připojení následujících dílů příslušenství:

- optické zajištění zavíracích hran
- kontakt pro průchozí dveře
- kontrolní spínač napnutí lana

Montáž

Do krytu (spodní díl) lze vložit až 5 kabelových průchodek (**M16**). Otvory pro šroubové spoje jsou předvyražené a lze je propíchnout např. šroubovákem.

Další předvyražený otvor se nachází ve víku krytu. Po propíchnutí zde lze do krytu zavést vinutý kabel. Jako ochranu před zlomením je nutno použít spirálové šroubení (**M16**).

➔ UPOZORNĚNÍ

- ▶ Pokud byla krabice vrat vybavena vinutým kabelem již z výroby, tento pracovní krok odpadá.

i INFORMACE

- Před propíchnutím předvyražených otvorů je bezpodmínečně nutno vyjmout základní desku!

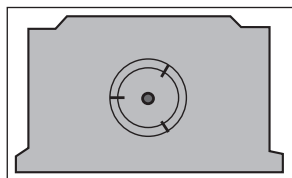
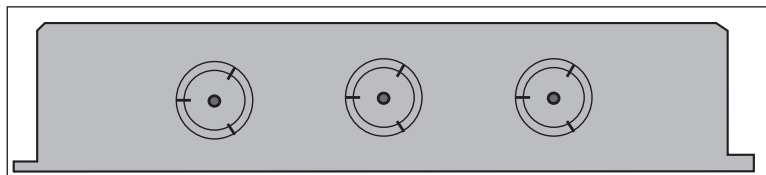

UPOZORNĚNÍ

Pro dodržení stupně krytí IP54 (bez těsnění ve víku) nebo IP65 (s těsněním ve víku) je nutno dodržet následující body:

- Šroubové spoje, použité v krytu, je nutno zajistit pojistnými maticemi. Proto jsou v krytu u každého otvoru umístěny výztuhy, do nichž lze pojistné matice vložit.
- Umístěte krabici vrat tak, aby šroubové spoje na podélné straně krytu směřovaly dolů.
- Víko krytu rovnoměrně a dostatečně pevně utáhněte pomocí 4 přibalených šroubů.

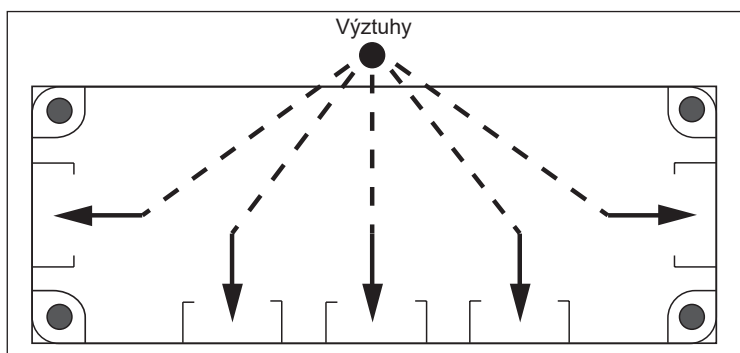
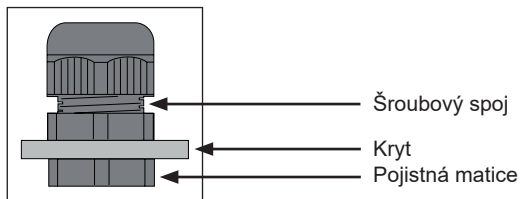

Rozteče otvorů

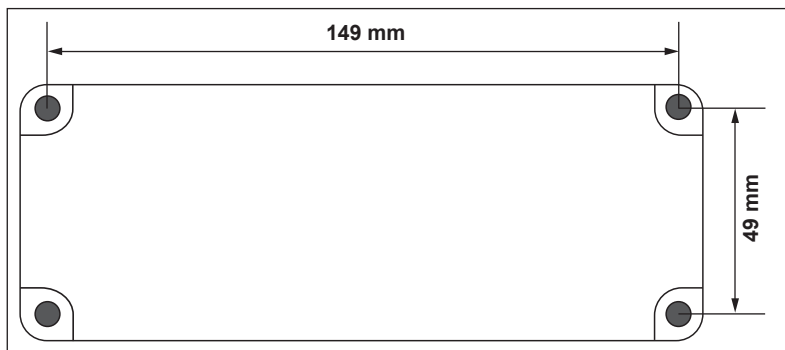

Přehled základní desky

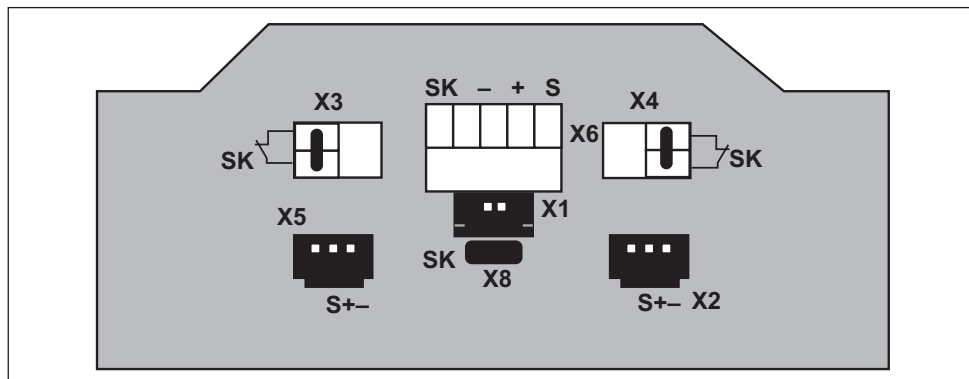

- X1 = spojení s krabicí vrat 2
- X2 = OSE
- X3 = bezpečnostní obvod
- X4 = bezpečnostní obvod
- X5 = OSE
- X6 = vinutý kabel/vstup z krabice vrat 1
- X8 = samostatný provoz/2. krabice vrat (SW2)

Instalace s krabicí vrat

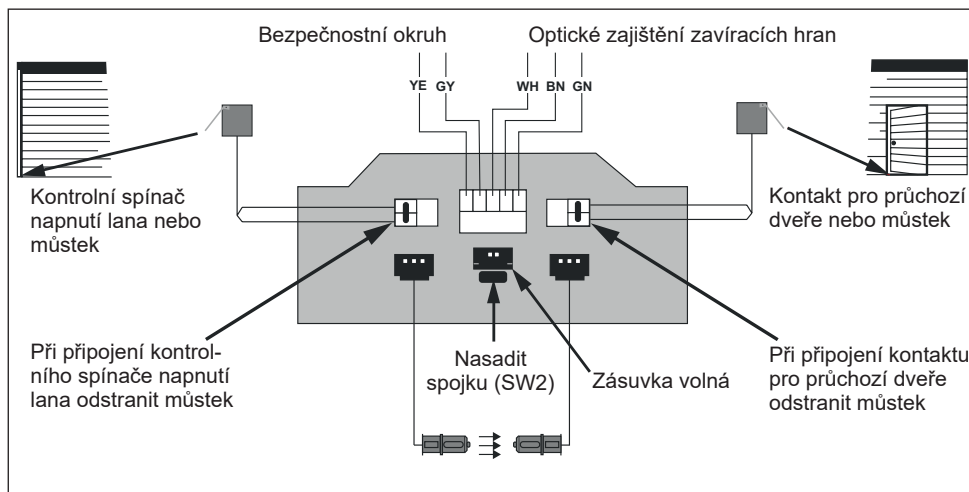

→ UPOZORNĚNÍ

Spojka SW2 uzavře bezpečnostní obvod, pokud není připojena druhá krabice vrat. Spojka musí být nasazená!

Instalace se dvěma krabicemi vrat

5žilový vinutý kabel

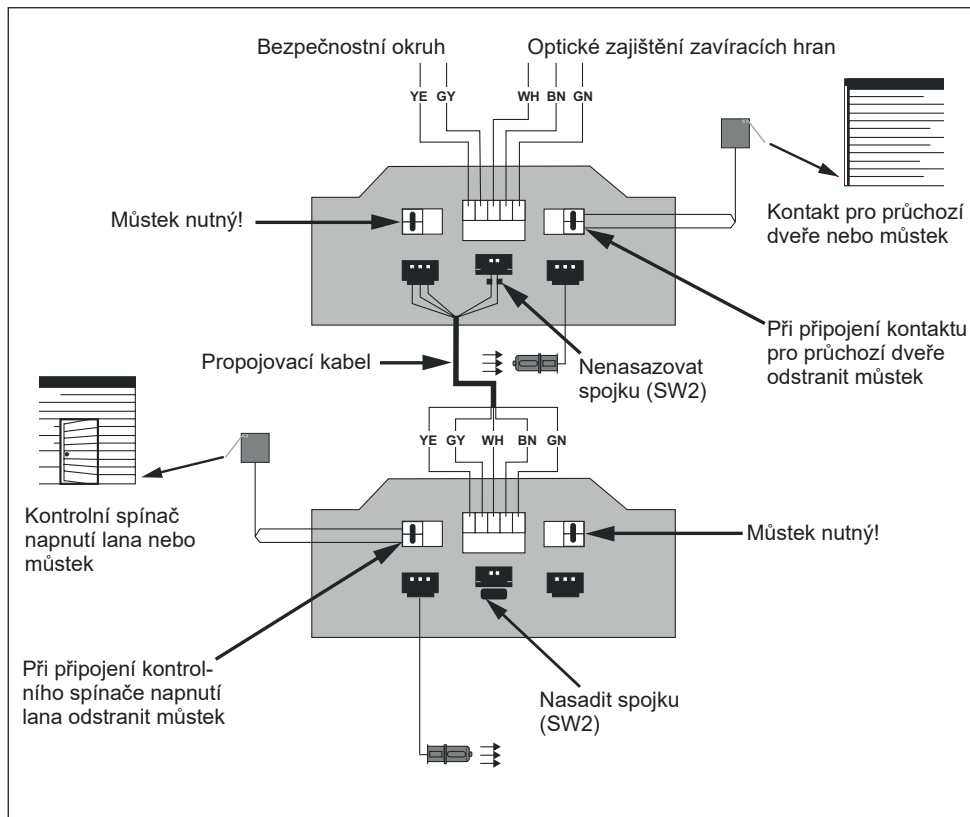

GIGAcontrol A

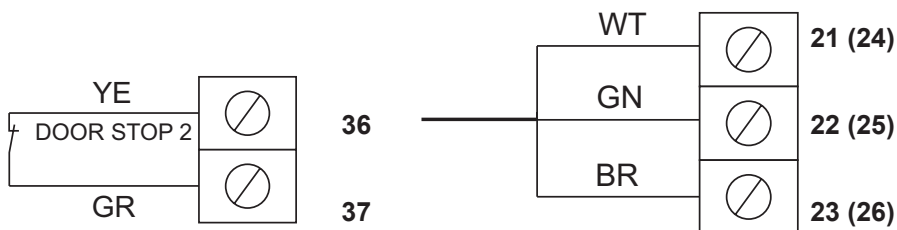

Likvidace

VÝSTRAHA



Nebezpečí v důsledku škodlivých látek!

Neodborné skladování, použití nebo likvidace akumulátorů, baterií a komponent pohonu představují ohrožení zdraví osob a zvířat. Dojde k závažnému poranění nebo smrti.

- ▶ Akumulátory a baterie musíte uchovávat na místě nepřístupném dětem a zvířatům.
- ▶ Nevystavujte akumulátory a baterie chemickým, mechanickým a termickým vlivům.
- ▶ Baterie mohou obsahovat nebezpečné chemické látky, které znečišťují životní prostředí a ohrožují zdraví lidí a zvířat. Zejména při manipulaci s bateriemi obsahujícími lithium je třeba dbát zvýšené opatrnosti, protože se mohou při nesprávné manipulaci snadno vznítit a způsobit požár.
- ▶ Baterie a akumulátory, které jsou obsaženy v elektrických spotřebičích a lze je vyjmout, aniž by se přitom zničily, musí být zlikvidovány odděleně od těchto spotřebičů.



UPOZORNĚNÍ

- ▶ Pro zabránění ekologickým škodám zlikvidujte všechny komponenty podle místních a národních předpisů.
- ▶ Pokud je to možné, zamezte vzniku odpadu. Prověřte možnosti opětovného použití komponentů namísto jejich likvidace.



INFORMACE

Tento přístroj je označen v souladu s evropskou směrnicí 2012/19/EU o odpadních elektrických a elektronických zařízeních (WEEE – waste electrical and electronic equipment).



Tato směrnice stanovuje rámec pro zpětný odběr a zhodnocení starých zařízení s platností pro celou EU.

Žádné komponenty vyřazené z provozu, staré akumulátory a staré baterie pohonu nesmí přijít do domovního odpadu. Již nepoužívané komponenty, staré akumulátory a staré baterie řádně zlikvidujte. V této věci musíte dodržet místní a národní ustanovení.

O aktuálních způsobech likvidace se informujte u svého specializovaného prodejce.



FR

Cet appareil, ses accessoires et cordons se recyclent

À DÉPOSER EN MAGASIN

À DÉPOSER EN DÉCHÈTERIE



OU



Points de collecte sur www.quefairedemesdechets.fr
Privilégiez la réparation ou le don de votre appareil !

产品说明

该产品适用于连接下述配件：

- 门光幕保护系统
- 滑动门触点
- 松绳开关

安装

外壳（下部件）上最多可使用5个电缆螺纹接口(M16)。接口的开孔已预制好、可以用螺丝刀等工具打通。

另一个预制开孔位于外壳盖上。打通后、可由此将螺旋电缆引入外壳中。为了防止电缆扭结、须使用螺旋螺纹接口(M16)。

提示

- ▶ 若门插座在出厂时已装好螺旋电缆、则无需执行该操作步骤。

信息

- 在打通预制孔前、务必将控制板取出！

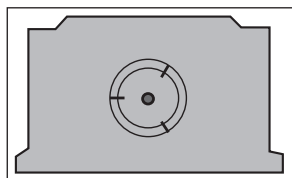
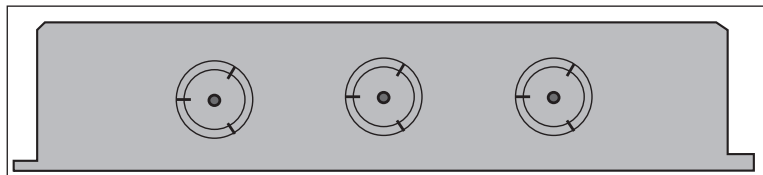

提示

要确保达到IP54（盖板中无密封件）或IP65（盖板中有密封件）防护等级、须如下操作：

- 用产品附带的背紧螺母将螺纹接口锁紧在外壳中。为此，须在外壳内每个孔旁安装支撑体、用于插入背紧螺母。
- 安装门插座时、确保外壳长边的螺纹接口指向下方。
- 用产品附带的4个螺钉拧紧外壳盖板、拧紧力要均匀且足够大。

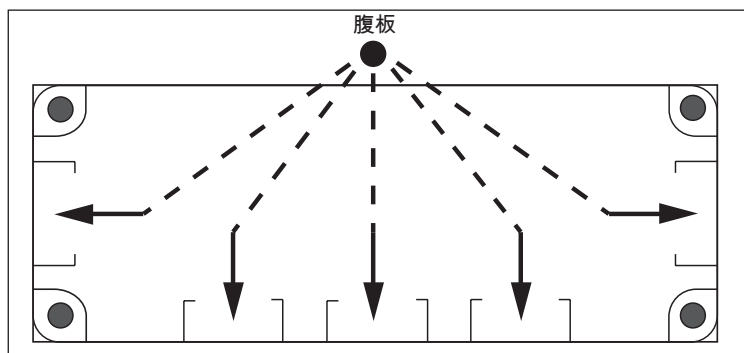
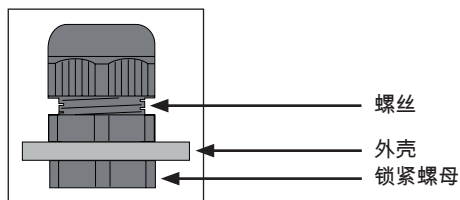

孔距

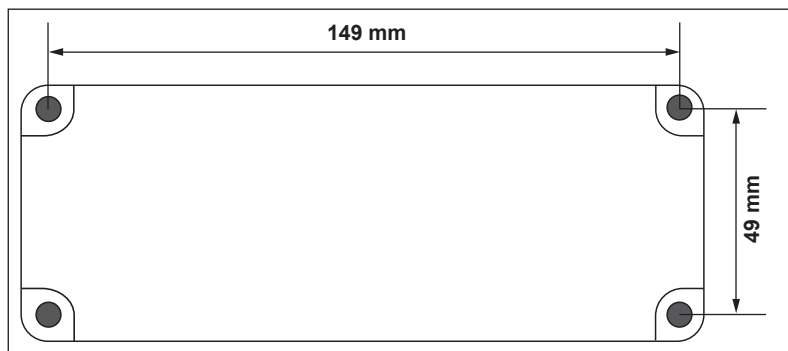

控制板概览

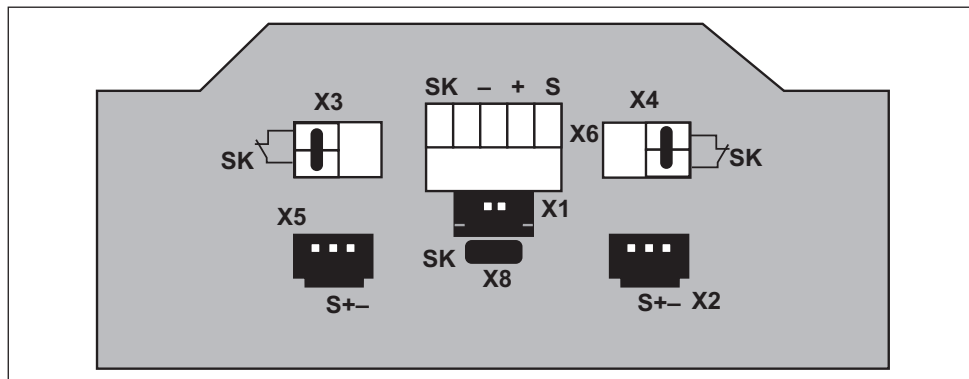

- X1 = 门插座 2连接器
- X2 = 光学安全触边
- X3 = 安全回路
- X4 = 安全回路
- X5 = 光学安全触边
- X6 = 螺旋电缆/门插座1进线
- X8 = 独立回路/2.门插座 (SW2)

安装门插座

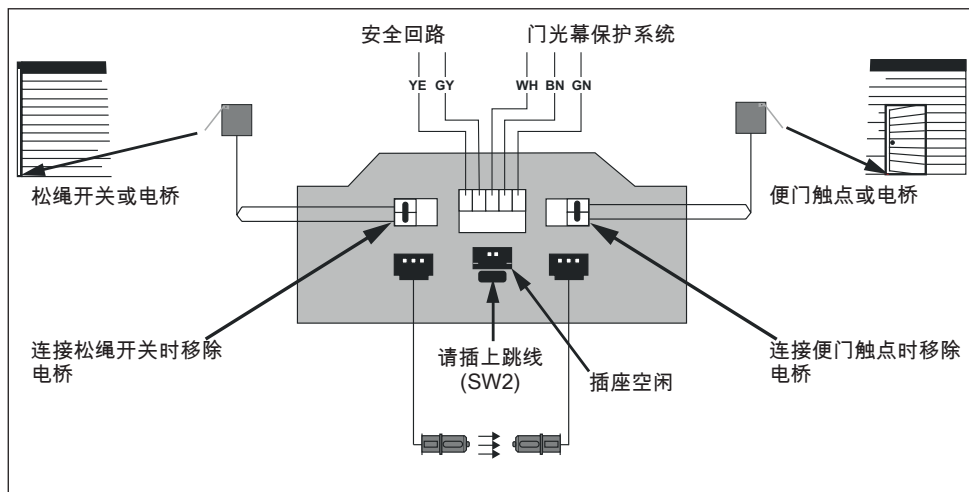

提示

当未连接第二个门插座时、跳线SW2将使安全回路闭合。必须将其插上！

安装两个门插座

5线螺旋电缆I

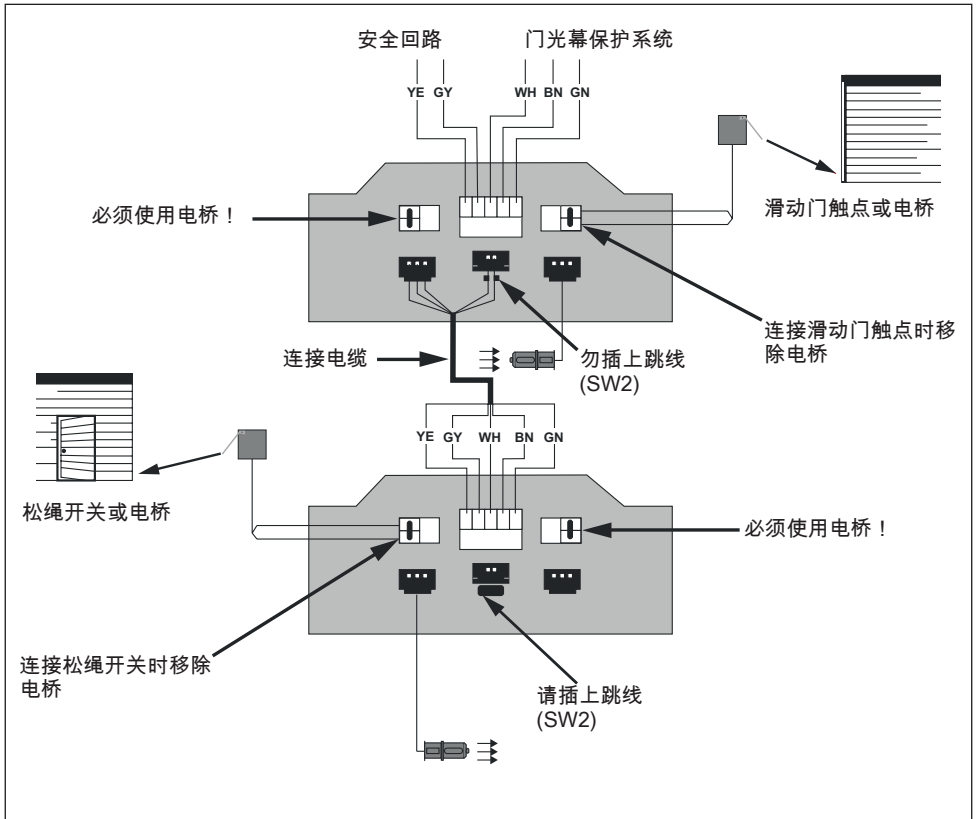

GIGAcontrol A

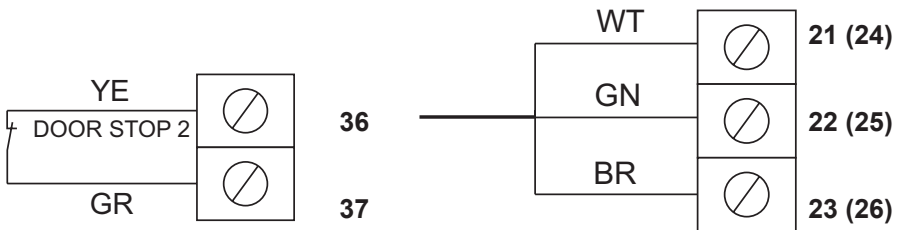

废弃处理



警告



有害物质导致危险！

错误存放、使用和废弃处理驱动装置的蓄电池、干电池和组件、会对人和动物的健康造成危害。导致重伤或死亡。

- ▶ 妥善保管蓄电池和干电池、防止儿童和动物接触。
- ▶ 蓄电池和干电池不得受到化学、机械和热力影响。
- ▶ 干电池可能含有污染环境且危害人类和动物健康的有害化学物质。在处理锂电池时必须格外小心，否则会因处理不当而导致着火并引发火灾。
- ▶ 在未破坏的情况下取出的电气设备中的干电池和蓄电池、必须单独进行废弃处理。

提示

- ▶ 为了避免对环境造成损害、必须按照当地和国家特定的规定对所有组件进行废弃处理。
- ▶ 尽可能避免产生废弃物。请尝试通过回收再利用组件来代替废弃处理。



信息

本设备的标签符合关于电气和电子设备的欧盟指令 2012/19/EU (WEEE – waste electrical and electronic equipment) 。



该指令为欧盟范围内的废旧设备回收和再利用给出了指导框架。



所有停用的驱动装置组件、旧蓄电池和旧干电池都禁止丢入家庭垃圾中。按规定对不再使用的组件、旧蓄电池和旧干电池进行废弃处理。为此必须遵守当地和国家特定的规定。请联系专业经销商了解最新的废弃处理方式。



Points de collecte sur www.quefairedemesdechets.fr
Privilégiez la réparation ou le don de votre appareil !

SOMMER Antriebs- und Funktechnik GmbH

Hans-Böckler-Straße 27
73230 Kirchheim/Teck
Germany

www.sommer.eu

© Copyright 2022 All rights reserved.