



Instrukcja montażu

ELEKTROMAT

SIK 25.10 WS-30,00

Wykonanie: 10004000 00012

-pl-

Stan: 15.03.2023



GfA ELEKTROMATEN GmbH & Co. KG
Wiesenstraße 81
D-40549 Düsseldorf
🌐 www.gfa-elektromaten.de
✉ info@gfa-elektromaten.de

Spis treści

1	Ogólne wskazówki bezpieczeństwa	4
2	Dane techniczne	6
3	Zintegrowane urządzenie chwytające.....	7
4	Montaż mechaniczny	8
5	Montaż elektryczny	12
6	Ustawienie wyłącznika krańcowego	14
7	Przyłącze silnika	16
8	Przyłącze wyłącznika krańcowego	16
9	Ręczne uruchomienie awaryjne SK (szybki łańcuch).....	17
10	Zakończenie uruchomienia / kontrola	19
11	Usuwanie	21
12	Deklaracja włączenia / Deklaracja zgodności	22
13	UKCA: Declaration of incorporation / Declaration of conformity	23

Symbole



Ostrzeżenie - Możliwe obrażenia lub zagrożenie życia !



Ostrzeżenie - Zagrożenie życia przez prąd elektryczny !



Wskazówka - Ważne informacje !



Żądanie - Konieczna czynność !

Ilustracje rysunkowe bazują na produktach przykładowych. Możliwe są odchylenia w stosunku do dostarczonego produktu.

1 Ogólne wskazówki bezpieczeństwa

Zastosowanie zgodne z przeznaczeniem

Napęd jest przeznaczony do bram poruszających się pionowo, które wymagają kontrolowanego opadnięcia. W przekładni jest zintegrowane urządzenie chwytające. Montaż napędu musi odbywać się bezpośrednio na wale bramy.

Napęd należy chronić przed wilgocią i agresywnym środowiskiem (np. substancje żrące). Napędy nadają się tylko do użytku w pomieszczeniach, a w przypadku montażu na zewnątrz należy podjąć odpowiednie środki ochronne. Napęd nie jest przeznaczony do obszarów zagrożonych wybuchem. Nie wolno przekraczać wartości podanych w danych technicznych napędu. Bezpieczeństwo pracy jest zagwarantowane wyłącznie pod warunkiem zastosowania zgodnego z przeznaczeniem.

Grupa docelowa tej instrukcji montażu

Ta instrukcja montażu jest skierowana do wykwalifikowanych osób z wykształceniem w zakresie obsługi konstrukcji bramowych. Wykwalifikowane osoby kwalifikują się dzięki ich wiedzy, umiejętnościom i praktycznemu doświadczeniu. Są one w stanie bezpiecznie przeprowadzić montaż, konserwację i modernizację zgodnie z instrukcją.

Bezpieczeństwo pracy

Bezpieczeństwo pracy tego produktu jest zagwarantowane wyłącznie pod warunkiem zastosowania zgodnego z przeznaczeniem. Uwzględnić instrukcję montażu. Wszystkie informacje, a zwłaszcza ostrzeżenia, muszą być przestrzegane podczas instalacji produktu w całym urządzeniu. Firma GfA nie odpowiada za szkody spowodowane nieprzestrzeganiem instrukcji montażu. Całe powstałe urządzenie musi zostać ponownie ocenione pod kątem jego bezpieczeństwa zgodnie z obowiązującymi normami i wytycznymi (np. oznakowanie CE). Niniejsza instrukcja montażu odnosi się tylko do części całego urządzenia. Nie wystarcza ona jako jedyna instrukcja dla całego urządzenia. Instrukcja dla całego urządzenia musi zostać opracowana przez instalatora urządzenia. Zalecamy wchodzenie do strefy zagrożenia urządzenia tylko wtedy, gdy napęd jest w stanie przestoju.



Ostrzeżenie - Nieprzestrzeganie tej instrukcji montażu może spowodować poważne obrażenia ciała lub śmierć!

- Przeczytać tę instrukcję przed używaniem produktu.
- Przechowywać tę instrukcję w zasięgu ręki.
- Przekazując ten produkt osobom trzecim należy również przekazać tę instrukcję.



Ostrzeżenie - Niebezpieczeństwo wynikające z niewłaściwego użytkowania produktu!

- Nie pozwalać dzieciom obsługiwać tego produktu bez nadzoru ani też bawić się nim.



Ostrzeżenie - Zagrożenie życia z powodu nieprawidłowego montażu!

Nieprawidłowe wykonane prace mogą spowodować śmierć lub stanowić ryzyko poważnych obrażeń ciała przez prąd elektryczny lub spadające części.

- Zlecać wykonanie tych prac wyłącznie kompetentnym osobom.
- Odłączyć wszystkie przewody od napięcia.
- Przestrzegać obowiązujących przepisów i norm.
- Używać odpowiednich narzędzi.



Ostrzeżenie! Zagrożenie życia przez spadające przedmioty w przypadku niedopuszczalnego działania siły na napęd!

Niedopuszczalne działanie siły (przykłady: kolizja z wózkiem widłowym, spadnięcie napędu, szarpanie lub ciągnięcie za silnik) prowadzą do uszkodzenia napędu.

Istnieje ryzyko poważnych obrażeń ciała lub śmierci przez spadające przedmioty.

- Unikać niedopuszczalnego oddziaływania siły na napęd.
- Sprawdzić napęd pod kątem uszkodzeń, jeśli wystąpiły niedopuszczalne oddziaływania siły. Zwrócić uwagę także na drobne uszkodzenia. Podczas tej kontroli zablokować bramę.
- Skontaktować się z serwisem, jeśli istnieją trudności z oceną szkody.

2 Dane techniczne

Oznaczenie		Jednostka
Prędkość obrotowa odbioru mocy	10	min ⁻¹
Moment obrotowy odbioru mocy	250 (160) ¹⁾	Nm
Wał odbioru mocy / wał drążony	30,00	mm
Typoszereg	SG 63FK	-
Zakres wyłącznika krańcowego (maksymalne obroty wału odbioru mocy / drążonego)	10	-
Napięcie robocze	1N~ 230	V
Prąd roboczy	4,50	A
Częstotliwość robocza	50	Hz
Współczynnik mocy cos φ	0,99	-
Obwód bezpieczeństwa	24	V
Stopień ochrony	IP 54	-
Zakres temperatury	-10 / +40 (+60) ²⁾	°C
Stały poziom ciśnienia akustycznego	< 70	dB(A)
Cykle na godzinę	8 (2,2) ¹⁾	h ⁻¹
Maksymalny moment oporowy	250	Nm
Kondensator roboczy	50	μF
Moment chwytający	510	Nm
Urządzenie chwytające (instytut badawczy / numer badania)	14-003612-PR02	-
Siła ręczna w trybie awaryjnym	198	N

1) Specyfikacja w () zgodnie z EN 60335-2-103.

2) W przypadku stosowania zakresu temperatur + 40 °... + 60 ° C zmniejsz maksymalną liczbę cykli na godzinę o połowę.



Ostrożnie - uszkodzenie elementów konstrukcyjnych !

- Maksymalny prąd, który może być przełączany poprzez wyłączniki krańcowe, wynosi przy 230V AC 1A, a przy 24V DC 0,4A

3 Zintegrowane urządzenie chwytające

Przekładnia tego ELEKTROMATEN posiada zintegrowane urządzenie chwytające. Zapewnia ono ochronę przed opadnięciem bramy z powodu pęknięcia lub zużycia uzębienia przekładni. Urządzenie chwytające działa niezależnie od pozycji montażu, prędkości obrotowej i kierunku obrotów. Urządzenie chwytające nie wymaga konserwacji. Specyfikację momentu chwytającego i numer badania urządzenia chwytającego można znaleźć w danych technicznych niniejszej instrukcji.



Ostrzeżenie - Niebezpieczeństwo spowodowane opadnięciem bramy!

Jeżeli do wprawiania bramy w ruch za pomocą ręcznego uruchomienia awaryjnego trzeba użyć większej siły niż wartość dopuszczalna 390N (zgodnie z DIN EN 12604/DIN EN 12453), wówczas wskazuje to na blokadę przy napędzie lub przy bramie. Odblokowanie blokady może doprowadzić do opadnięcia bramy.

- Zająć bezpieczne stanowisko.
- W przypadku napędów z hamulcem ręczne uruchomienie awaryjne musi odbywać się przy zamkniętym hamulcu.

4 Montaż mechaniczny

Warunki

Dopuszczalne obciążenia ścian, mocowań, elementów łączących i przekazujących nie mogą zostać przekroczone również w przypadku maksymalnych momentów zatrzymujących lub chwytających (► przestrzegać danych technicznych).

Elementy łączące

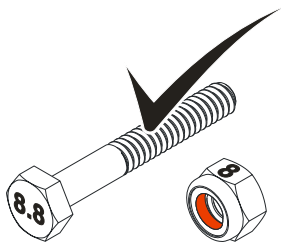
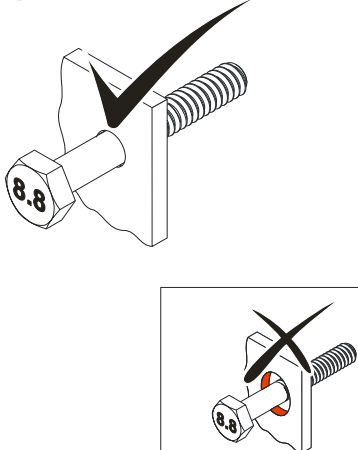
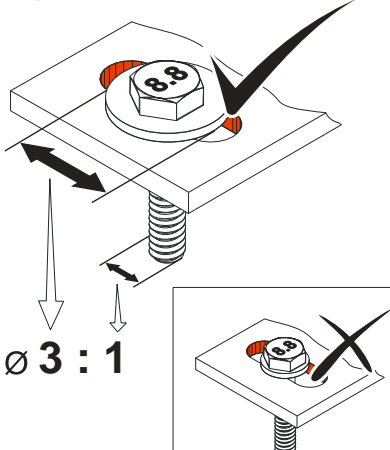
<p>Stosować samozabezpieczające się elementy łączące z wytrzymałością minimalną 800 N/mm^2 (8.8).</p>	<p>Maksymalnie wykorzystywać średnicę otworu.</p>	<p>W przypadku otworów wzdłużnych stosować odpowiednio zwymiarowane podkładki.</p>
<p><small>BAGAB00001_2002</small></p>  <p>$\geq 800 \text{ N/mm}^2$</p>	<p><small>BAGAB00002_2002</small></p> 	<p><small>BAGAB00003_2002</small></p>  <p>$\text{Ø } 3 : 1$</p>

Dopuszczalne położenia montażowe

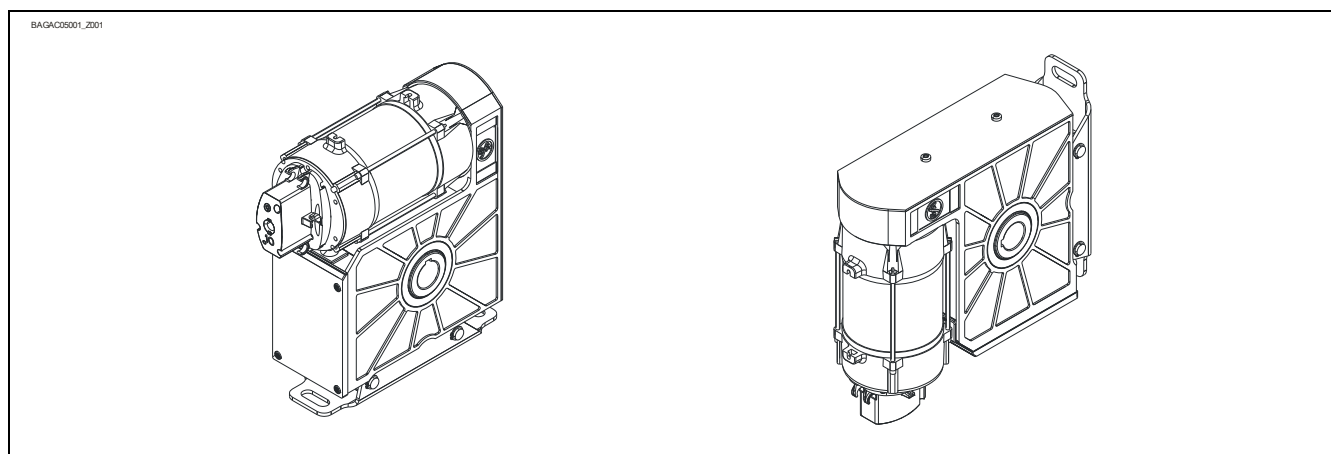

Mocowanie

Do mocowania są do dyspozycji 2 otwory wzdłużne.

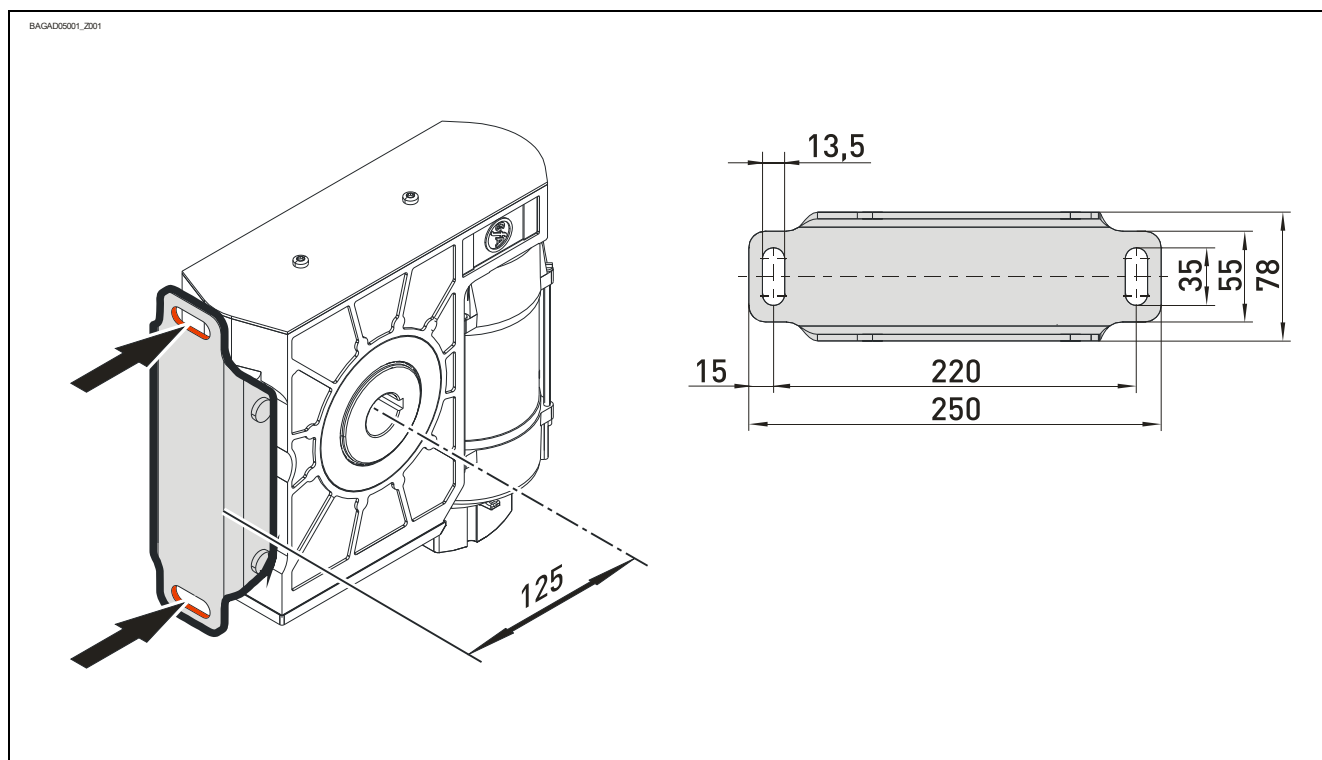

Montaż

Kolejne opisy odnoszą się do nieokreślonej bliżej bramy. Do montażu dodatkowo należy przestrzegać informacji producenta bramy.



Ostrzeżenie - Możliwe obrażenia lub zagrożenie życia !

- Do montażu używać podnośnika o wystarczającej sile udźwigu.

Trzpień wału bramy kompletnie nasmarować.

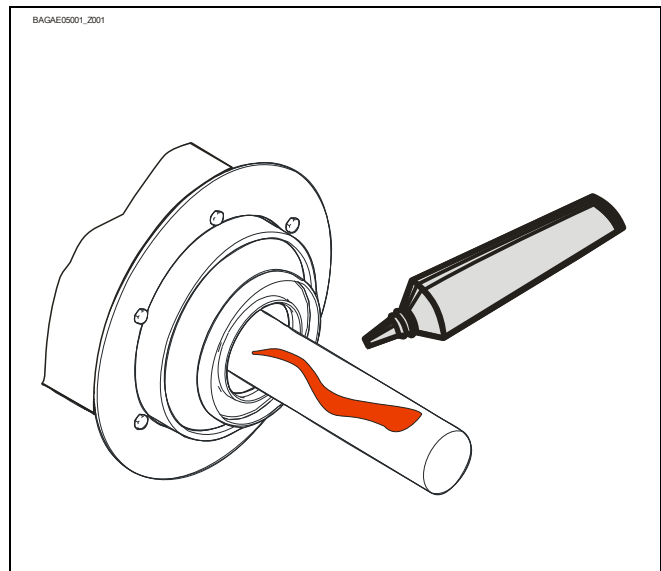

Zamontować klin.

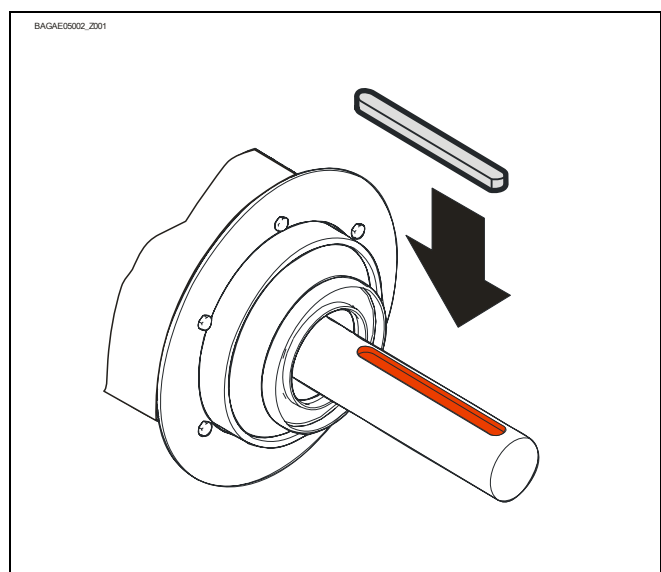

Nałożyć napęd.

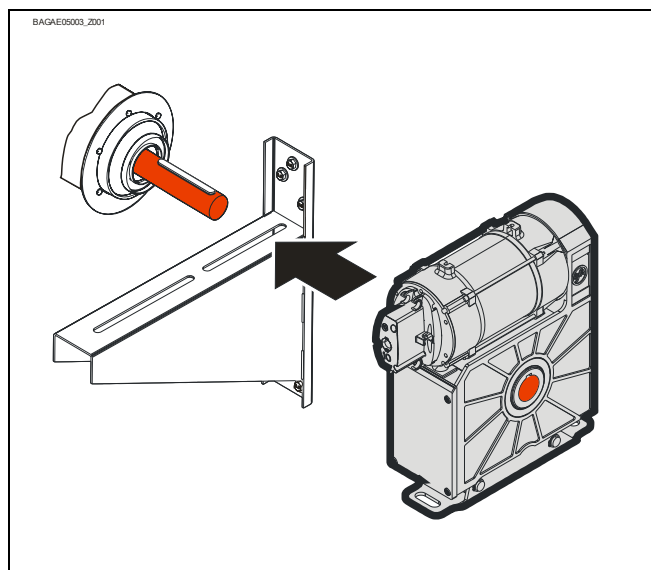

Wszystkie elementy łączące (M12) dociągnąć z siłą 75 Nm. Wszystkie pozostałe elementy łączące zamontować zgodnie z zaleceniami producenta bramy.

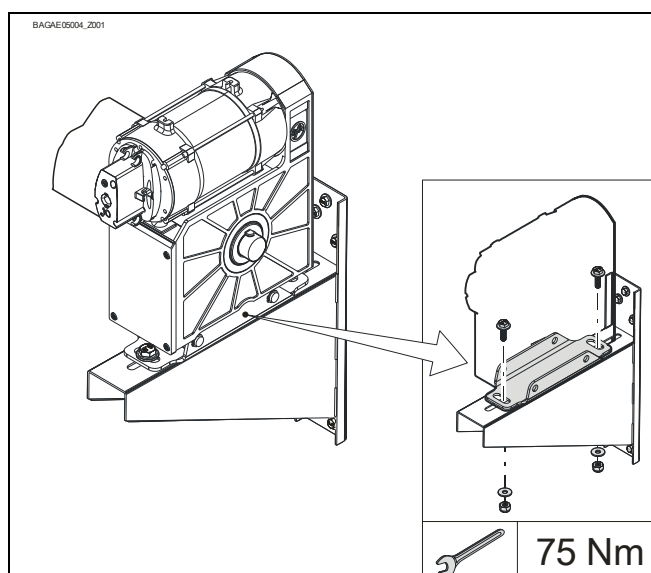

5 Montaż elektryczny



Ostrzeżenie - Zagrożenie życia przez prąd elektryczny !

- Przewody odłączyć od napięcia i sprawdzić pod względem braku napięcia
- Przestrzegać obowiązujących przepisów i norm
- Poprawnie wykonać przyłączenie elektryczne
- Użyć odpowiedniego narzędzia

- Zdemontować osłonę.

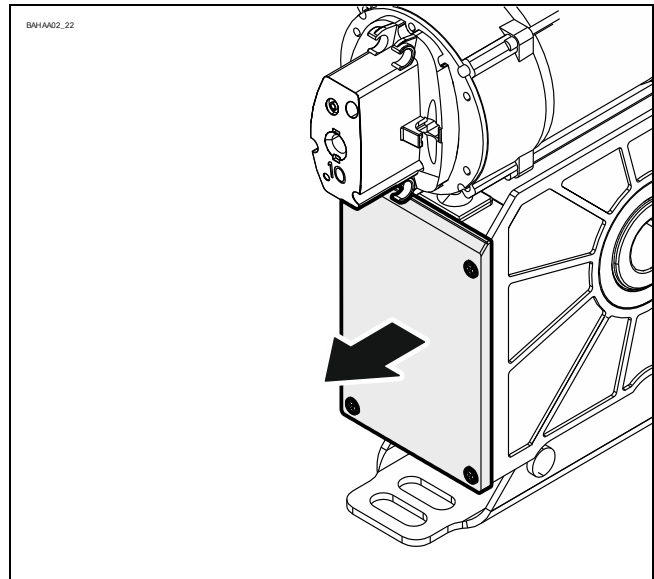

- Wetknąć wtyczkę silnika.

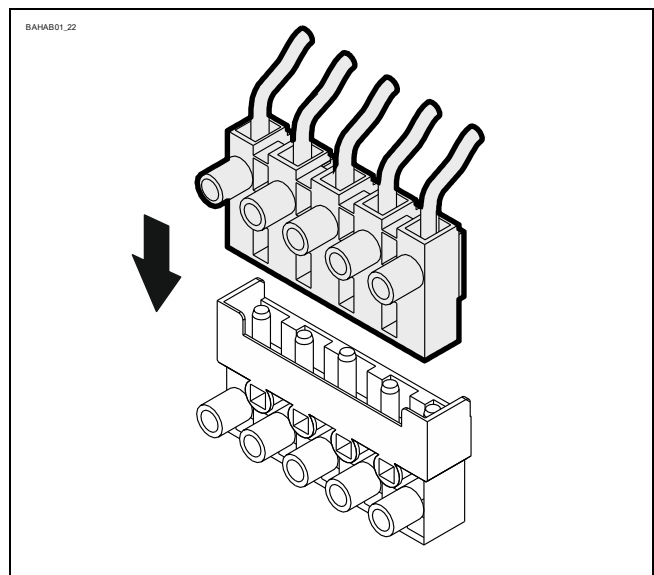

- Wetknąć wtyczkę wyłącznika krańcowego.

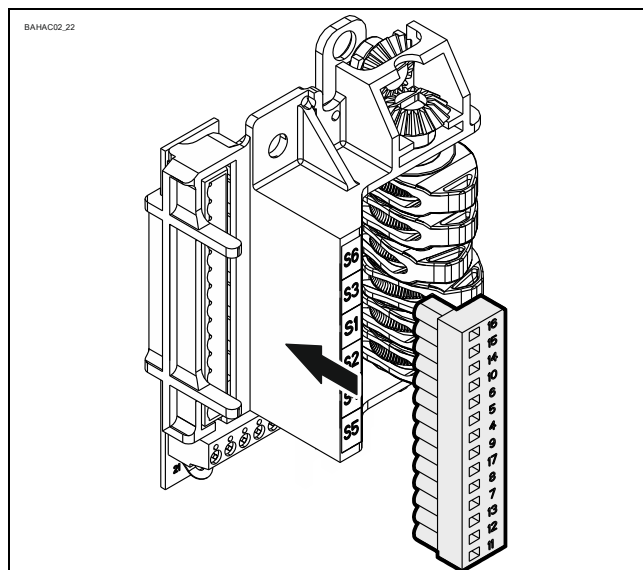

Zakończenie montażu elektrycznego

Zamontować przepusty kablowe i/lub złącza śrubowe kabli.

6 Ustawienie wyłącznika krańcowego

Za pomocą ustawienia wyłącznika krańcowego położenia krańcowe są ustawiane na OTW. i ZAMKN.

Warunek

Za pomocą przycisku OTW. sterowania brama musi otwierać się. Jeśli brama zamykałaby się, w stanie bezprądowym należy zamienić U1 i U2 na przyłączy silnika.

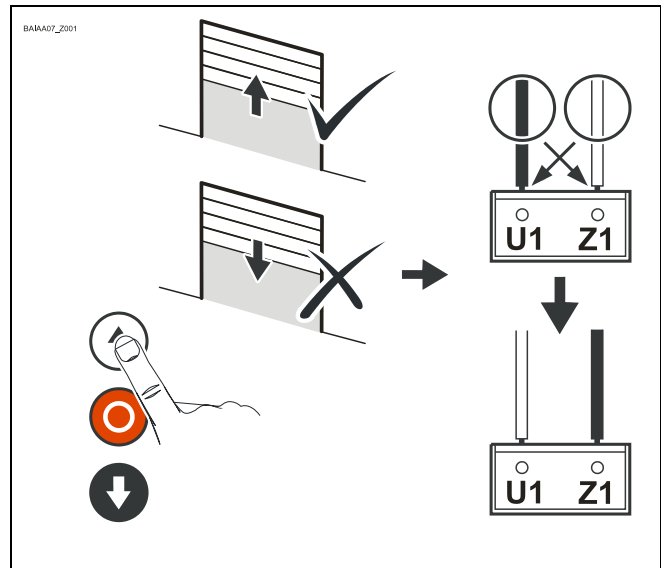

Ustawienie położenia krańcowego OTW.

Za pomocą przycisku OTW. otworzyć w pożądane położenie krańcowe OTW.

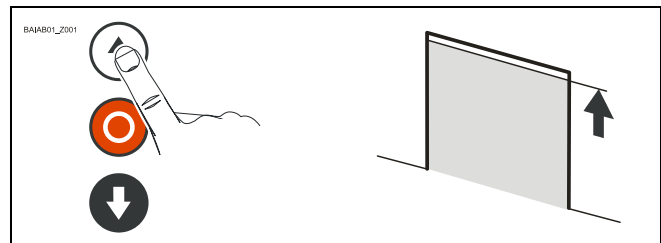

Krzywkę wyłącznika krańcowego OTW. S3 obrócić na środek suwaka przełączającego ①.

Mocno dociągnąć śrubę krzywki ②.

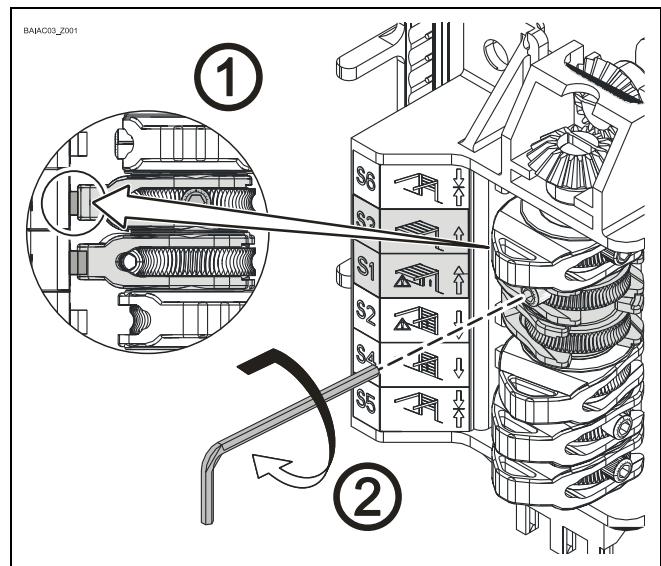

Sprawdzić pozycję bramy:

Zamknąć bramę ①, aż krzywka będzie wolna, ponowne otwarcie ② w położenie krańcowe OTW.

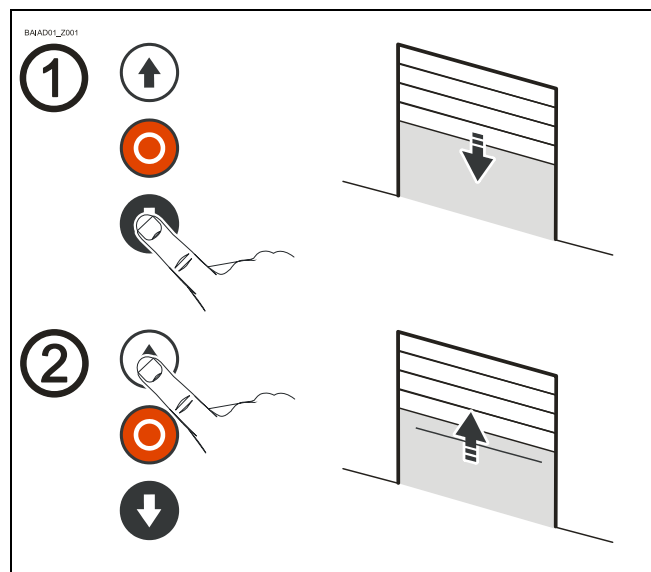

Położenie krańcowe OTW. można skorygować przez ustawienie dokładne. Po korekcie sprawdzić pozycję bramy.

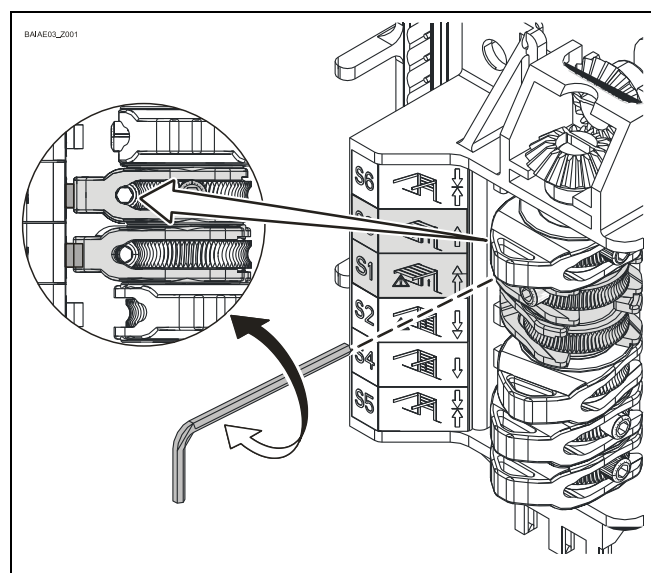

Wyłącznik krańcowy AWAR. OTW. S1 jest wstępnie ustawiony przez ustawienie położenia krańcowego OTW. Przy złym kierunku obrotu lub zawodnego działania wyłącznika krańcowego OTW. S3 brama musi zatrzymać się bez ryzyka. W danym wypadku punkt przełączenia wyłącznika krańcowego skorygować poprzez ustawienie dokładne.

Ustawienie położenia krańcowego ZAMKN. i dodatkowego wyłącznika krańcowego

Ustawienie odbywa się jak w przypadku położenia krańcowego OTW.

7 Przyłącze silnika

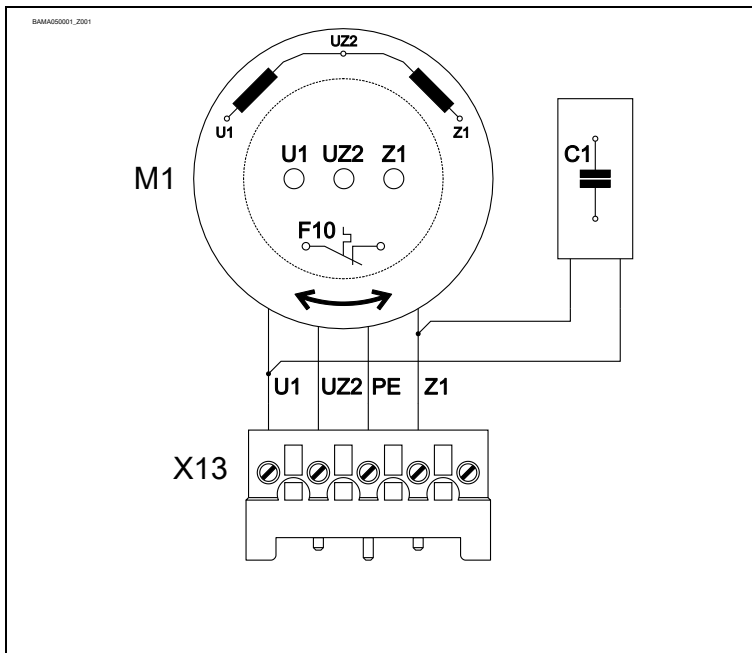

C1	Kondensator roboczy
M1	Silnik
X13	Wtyczka silnika

8 Przyłącze wyłącznika krańcowego

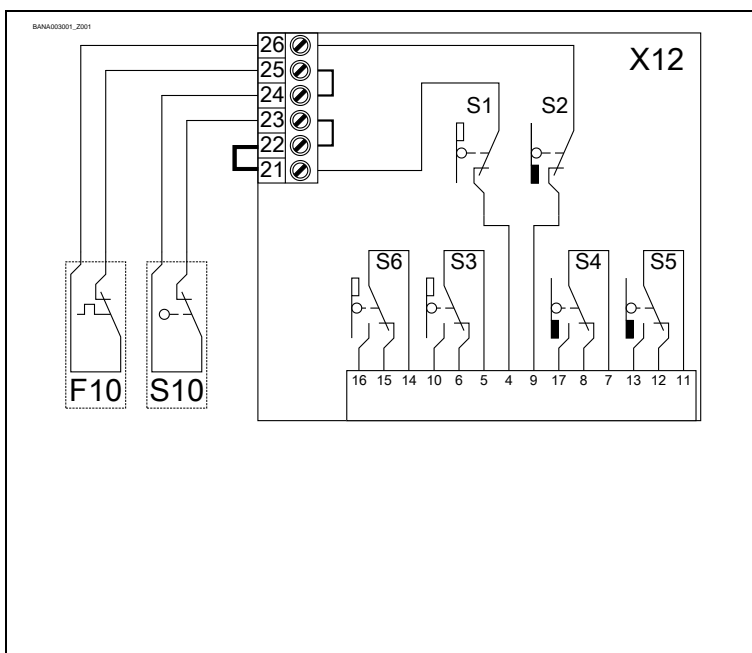

F10	Kontakt termiczny
S10	Ręczne uruchomienie awaryjne
X12	Płytki wyłącznika krańcowego
S1	Wył. krańcowy awar. OTW.
S2	Wył. krańcowy awar. ZAM.
S3	Wyłącznik krańcowy OTW
S4	Wyłącznik krańcowy ZAM.
S5	Dodatkowy wyłącznik krańcowy
S6	Dodatkowy wyłącznik krańcowy

9 Ręczne uruchomienie awaryjne SK (szybki łańcuch)

Ręczne uruchomienie awaryjne jest przewidziane do otwierania lub zamykania bramy bez zasilania energią elektryczną. Aktywowanie to przerywa napięcie sterownicze. Praca elektryczna nie jest już możliwa.



Ostrzeżenie - Obrażenie wskutek błędnej obsługi !

- Wyłączyć napięcie.
- Zająć bezpieczne stanowisko.
- W przypadku napędów z hamulcem ręczne uruchomienie awaryjne musi odbywać się przy zamkniętym hamulcu.



Ostrzeżenie - Niebezpieczeństwo spowodowane opadnięciem bramy!

Jeżeli do wprawiania bramy w ruch za pomocą ręcznego uruchomienia awaryjnego trzeba użyć większej siły niż wartość dopuszczalna 390N (zgodnie z DIN EN 12604/DIN EN 12453), wówczas wskazuje to na blokadę przy napędzie lub przy bramie. Odblokowanie blokady może doprowadzić do opadnięcia bramy.

- Zająć bezpieczne stanowisko.
- W przypadku napędów z hamulcem ręczne uruchomienie awaryjne musi odbywać się przy zamkniętym hamulcu.



Ostrożnie - Uszkodzenie komponentów !

- Nie przesuwaj bramy poza pozycje krańcowe.

Włączenie przez pociągnięcie za czerwony uchwyt. Otwarcie lub zamknięcie przez pociągnięcie łańcucha. Wyłączenie przez pociągnięcie za zielony uchwyt.

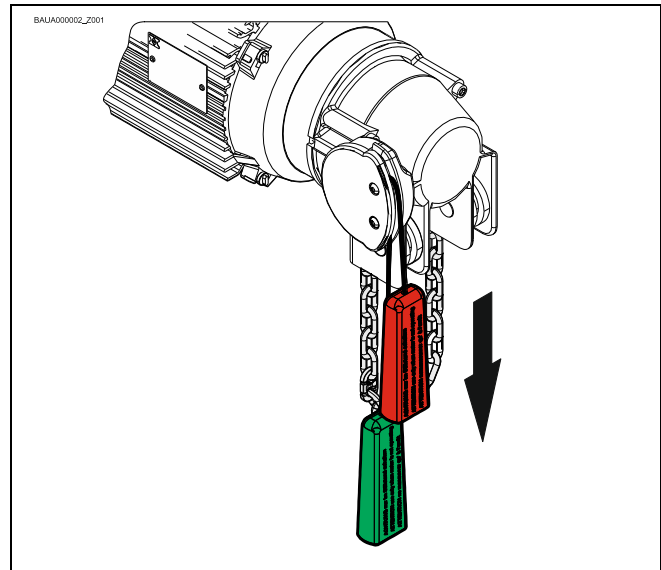

10 Zakończenie uruchomienia / kontrola

Skontrolować następujące komponenty, a następnie zamontować wszystkie osłony.

Przekładnia

Skontrolować napęd pod względem strat oleju (kilka kropli nie budzi obaw). Wał odbioru mocy stale chronić przed korozją.

Urządzenie chwytające w przekładni

Urządzenie chwytające nie wymaga konserwacji i nie potrzebuje żadnej kontroli.



Ostrzeżenie – Niebezpieczeństwo spowodowane opadnięciem bramy

W przypadku uszkodzenia przekładni uruchamiane jest wewnętrzne urządzenie chwytające, jako ochrona przed opadnięciem bramy. Przekładnia blokuje.

Odblokowanie blokady może doprowadzić do opadnięcia bramy!

- Zablokować bramę dla osób i ruchu samochodowego.
- Nie zwalniać blokady. Nie wolno używać ręcznego uruchomienia awaryjnego.
- Zabezpieczyć bramę przed opadnięciem. Należy mieć na uwadze informacje producenta bramy.
- Napęd musi zostać wymieniony. Należy mieć na uwadze informacje producenta bramy.

Zamocowanie

Wszystkie elementy mocujące (konsole, podpory momentu obrotowego, śruby, pierścienie zabezpieczające, itd.) skontrolować pod względem mocnego osadzenia i stanu bez zakłóceń.

Okablowanie elektryczne

Przewody łączące i kable skontrolować pod względem uszkodzeń lub zgnieceń. Połączenia śrubowe i złącza wtykowe skontrolować pod względem prawidłowego osadzenia i kontaktu elektrycznego.

Ręczne uruchomienie awaryjne

Skontrolować funkcję w stanie bezprądowym. Kontrolę funkcji wykonywać tylko między pozycjami krańcowymi.

Wyłącznik krańcowy

Kontrola pozycji krańcowych przez całkowite otwarcie i zamknięcie. Nie wolno zbliżać do obszaru bezpieczeństwa.

Cały napęd



Wskazówka !

- Raz w roku zlecać kontrolę napędu przez fachowców.
- Krótszy odstęp między badaniami w przypadku często używanych bram.
- Przestrzegać obowiązujących przepisów i norm.

11 Usuwanie

Usuwanie opakowania

Usuwać materiał opakowaniowy zgodnie z lokalnymi przepisami prawnymi lub poddać recyklingowi.

Usuwanie starych urządzeń

Usuwać stare urządzenia zgodnie z lokalnymi przepisami prawnymi. Oddawać stare urządzenia do dostępnych systemów zwrotu i zbiórki. Produkty GfA można również bezpłatnie odsyłać z powrotem. Opłacić wystarczająco przesyłkę zwrotną i oznakować napisem „stare urządzenia”.



NOTYFIKACJA- Zanieczyszczenie środowiska!

Przekładnia zawiera olej.

- Zapewnić prawidłowe usuwanie zgodnie z lokalnymi przepisami prawnymi.

Deklaracja włączenia

w rozumieniu dyrektywy Maszynowej 2006/42/WE
dla niekompletnej maszyny, załącznik II część B



GfA ELEKTROMATEN GmbH & Co. KG
Wiesenstraße 81 - 40549 Düsseldorf
Germany

Deklaracja zgodności

w rozumieniu dyrektywy w sprawie zgodności
elektromagnetycznej 2014/30/UE,
w rozumieniu dyrektywy RoHS 2011/65/UE

My, firma

GfA ELEKTROMATEN GmbH & Co. KG

niniejszym deklarujemy na wyłączną
odpowiedzialność, że niżej wymieniony produkt
spełnia wymagania podanych powyżej dyrektyw i
jest przeznaczony wyłącznie do zamontowania w
konstrukcji bramowej.

Napęd

SIK 25.10 WS-30,00

Nr. kat.: 10004000 00012

Zobowiązujemy się, na uzasadnione żądanie,
przekazać organom nadzorczym specjalną
dokumentację dotyczącą niekompletnej
maszyny.

Produkt ten może zostać oddany do użytku
dopiero wtedy, gdy maszyna finalna, do której
ma on zostać wbudowany, uzyska deklarację
zgodności z przepisami powyższej dyrektywy.

Osoba upoważniona do skompletowania
dokumentacji technicznej jest niżej podpisany.

Düsseldorf, 10.08.2018

Stephan Kleine

Prezes Zarządu

Podpis

Spełnione są następujące wymagania z
załącznika I Dyrektywy Maszynowej
2006/42/WE:

1.1.2, 1.1.3, 1.1.5, 1.2.2, 1.2.3, 1.2.6, 1.3.2,
1.3.3, 1.3.9, 1.5.1, 1.5.2, 1.5.4, 1.5.6, 1.5.7,
1.5.8, 1.5.9, 1.5.10, 1.5.11, 1.5.13, 1.6.1, 1.6.2,
1.6.4, 1.7.2, 1.7.3, 1.7.4.3.

Zastosowane normy:

EN 12453:2001

Bramy -. Bezpieczeństwo użytkowania bram z
napędem - Wymagania.

EN 12604:2017

Bramy - Aspekty mechaniczne - Wymagania

EN 60335-1:2012

Elektryczny osprzęt do użytku domowego i
podobnego - Bezpieczeństwo użytkowania
Część 1: Wymagania ogólne.

EN 61000-6-2:2005

Kompatybilność elektromagnetyczna (EMC) -
Część 6-2: Normy ogólne – odporność w
środowiskach przemysłowych.

EN 61000-6-3:2007

Kompatybilność elektromagnetyczna (EMC) -
Część 6-3: Normy ogólne – Norma emisji w
środowiskach: mieszkalnym, handlowym i lekko
uprzemysłowym.

Declaration of incorporation

within the meaning of Supply of Machinery (Safety) Regulations 2008
for partly completed machinery, Appendix II Part B



Declaration of conformity

within the meaning of Electromagnetic Compatibility Regulations 2016
within the meaning of Restriction of the Use of Certain Hazardous Substances in
Electrical and Electronic Equipment Regulations 2012



We,

GfA ELEKTROMATEN GmbH & Co. KG

declare under our sole responsibility that the
following product complies with the above
directives and is only intended for installation in a
door system.

Drive unit

SIK 25.10 WS-30,00

Part no.: 10004000 00012

We undertake to transmit in response to a
reasoned request by the appropriate regulatory
authorities the special documents on the partly
completed machinery.

This product must only be put into operation
when it has been determined that the complete
machine/system in which it has been installed
complies with the provisions of the above-
mentioned directives.

Authorised representative:

Andrew Collett

GfA ELEKTROMATEN UK Ltd

Tournament Fields Business Park,

Agincourt Rd,

Warwick CV34 6XZ

Düsseldorf, 01.11.2022

Stephan Kleine

CEO

Signature

The following requirements from Appendix I of
the Supply Machinery (Safety) Regulations 2008
are met:

1.1.2, 1.1.3, 1.1.5, 1.2.2, 1.2.3, 1.2.6, 1.3.2,
1.3.3, 1.3.9, 1.5.1, 1.5.2, 1.5.4, 1.5.6, 1.5.7,
1.5.8, 1.5.9, 1.5.10, 1.5.11, 1.5.13, 1.6.1, 1.6.2,
1.6.4, 1.7.2, 1.7.3, 1.7.4.3.

Applied Standards:

BS EN 12453:2017+A1:2021

Industrial, commercial and garage doors and
gates - Safety in use of power operated doors -
Requirements

BS EN 60335-2-103:2015

Household and similar electrical appliances -
Safety - Part 2-103: Particular requirements for
drives for gates, doors and windows

BS EN 61000-6-2:2005

Electromagnetic compatibility (EMC) Part 6-2
Generic standards – Immunity standard for
industrial environments

BS EN 61000-6-3:2007

Electromagnetic compatibility (EMC) Part 6-3
Generic standards – Emission standard for
residential, commercial and light-industrial
environments