

## Napędy do bram przesuwnych

FA01442-PL



**BXV04AGS BXV06AGS BXV08AGS**  
**BXV10AGS BXV04RGS BXV06RGS**  
**BXV08RGS BXV10RGS BXV06AGM**  
**BXV10AGM BXV04ALS BXV06ALS**  
**BXV08ALS BXV10ALS**

INSTRUKCJA INSTALACJI

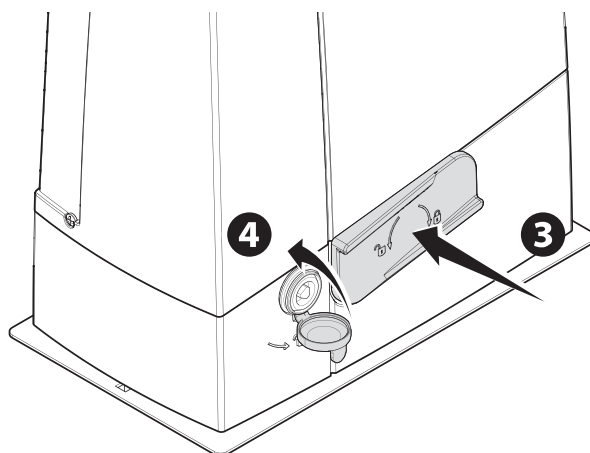
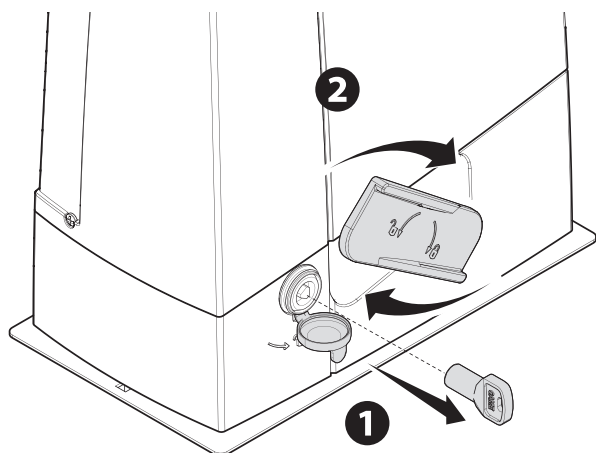
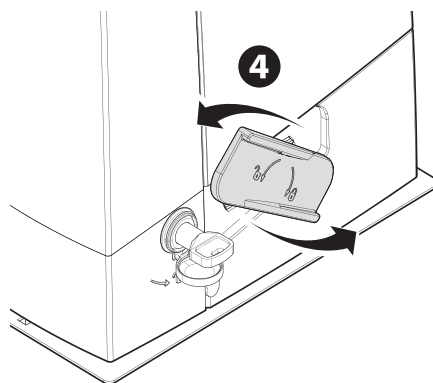
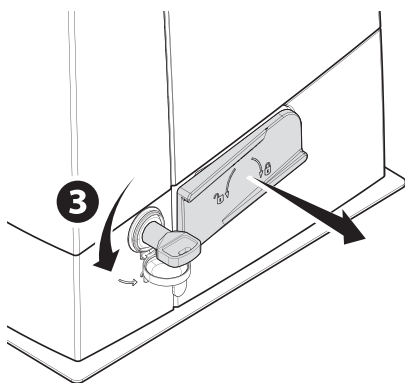
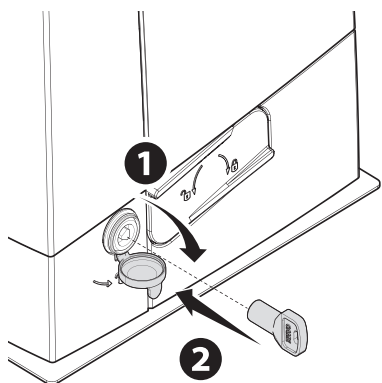

**△ Ważne instrukcje dotyczące bezpieczeństwa.**

**△ Postępować zgodnie z wszystkimi instrukcjami, ponieważ nieprawidłowo przeprowadzona instalacja może prowadzić do poważnych obrażeń.**

**△ Przed przystąpieniem do dalszych działań, należy przeczytać również ostrzeżenia ogólne kierowane do użytkownika.**

Urządzenie należy wykorzystywać wyłącznie do celu, do jakiego zostało jednoznacznie przeznaczone; wszelkie inne użycie jest uważane za niebezpieczne. • Producent nie ponosi odpowiedzialności za ewentualne szkody spowodowane błędnym, niewłaściwym lub nieracjonalnym użytkowaniem. • Produkt omawiany w niniejszej instrukcji jest, zgodnie z Dyrektywą Maszynową 2006/42/WE, maszyną nieukończoną. • Maszyna nieukończona oznacza zespół elementów, który jest prawie maszyną, ale nie może samodzielnie służyć do konkretnego zastosowania. • Jedynym przeznaczeniem maszyny nieukończonej jest włączenie do innej maszyny lub maszyny nieukończonej lub wyposażenia bądź połączenie z nimi, co pozwala stworzyć maszynę, do której ma zastosowanie Dyrektywa Maszynowa 2006/42/WE. • Montaż końcowy musi zostać przeprowadzony zgodnie z Dyrektywą maszynową 2006/42/WE oraz obowiązującymi normami europejskimi. • Producent zrzeka się wszelkiej odpowiedzialności związanej ze stosowaniem nieoryginalnych produktów; oznacza to także wygaśnięcie gwarancji. • Wszystkie czynności wymienione w niniejszej instrukcji mogą być przeprowadzane wyłącznie przez doświadczonych i wykwalifikowanych pracowników oraz w pełnej zgodności z obowiązującymi przepisami. • Przygotowanie przewodów, montaż, podłączenie i testowanie musi być przeprowadzone zgodnie z zasadami poprawnego i bezpiecznego wykonywania prac technicznych oraz obowiązującymi przepisami. • Podczas każdego etapu montażu należy się upewnić, że prace są wykonywane przy odłączonym napięciu. • Sprawdzić, czy podany zakres temperatur jest odpowiedni dla danego miejsca instalacji. • Nie instalować w miejscach, które są usytuowane na pochyłym podłożu (nachylonych względem poziomu). • Nie montować napędu na elementach, które mogłyby się zgiąć pod jego ciężarem. Jeśli jest to konieczne, należy odpowiednio wzmocnić punkty mocowania. • Upewnić się, że w miejscu instalacji produkt nie jest narażony na zmoczenie bezpośrednimi strumieniami wody (spryskiwacze, myjki ciśnieniowe itd.). • Zgodnie z normami technicznymi dotyczącymi montażu, należy wyposażyć sieć zasilania w odpowiedni wyłącznik wielobiegunowy, który umożliwi całkowite odłączenie zasilania w warunkach III kategorii przepięcia. • Odpowiednio ograniczyć cały obszar, aby uniemożliwić dostęp osób nieupoważnionych, zwłaszcza osób niepełnoletnich i dzieci. • W przypadku ręcznego przemieszczania wyznaczyć jedną osobę na każde 20 kg podnoszonego ładunku; w przypadku przemieszczania innego niż ręczne zastosować odpowiednie urządzenia podnośnikowe i zabezpieczenia. • Zaleca się stosowanie odpowiednich zabezpieczeń w celu uniknięcia ewentualnych zagrożeń mechanicznych wynikających z obecności osób w zasięgu działania napędu. • Przewody elektryczne należy poprowadzić w odpowiednich rurach osłonowych, kanałach kablowych oraz przez przepusty kablowe w celu zapewnienia odpowiedniej ochrony przed uszkodzeniami mechanicznymi. • Przewody elektryczne nie mogą się stykać z częściami, które mogą się nagrzewać podczas pracy (na przykład silnik i transformator). • Przed przystąpieniem do instalacji należy sprawdzić, czy sterowana część jest w dobrym stanie technicznym oraz czy prawidłowo się otwiera i zamyka. • Produkt nie może być używany do automatyzacji części sterowanej wyposażonej w furtkę dla pieszych, chyba że napęd może być aktywowany tylko w przypadku furtki znajdującej się w pozycji bezpieczeństwa. • Upewnić się, że zapobieżono możliwości uwięzienia pomiędzy częścią sterowaną a sąsiadującymi z nią elementami stałymi w wyniku ruchu części sterowanej. • Zapewnić dodatkową ochronę, aby zapobiec zmiążdżeniu palców pomiędzy kołem zębatym a zębatką. • Wszystkie stałe elementy sterownicze muszą być dobrze widoczne po zakończeniu montażu i znajdować się w takim położeniu, które umożliwi ich obsługę i jednoczesną bezpośrednią obserwację sterowanej części przy zachowaniu bezpiecznej odległości od części w ruchu. Jeśli element sterowniczy wymaga podtrzymywania, należy go zainstalować na minimalnej wysokości 1,5 m od podłoża i zadbać, aby nie był dostępny dla osób postronnych. • W pobliżu mechanizmu wysprzęglania ręcznego umieścić na stałe etykietę (jeśli nie jest już ona założona) objaśniającą sposób jego obsługi. • Upewnić się, że napęd została odpowiednio wyregulowany, a urządzenia zabezpieczające i system ręcznego wysprzęglania działają poprawnie. • Przed przekazaniem urządzenia użytkownikowi sprawdzić zgodność systemu z normami zharmonizowanymi oraz z zasadniczymi wymaganiami Dyrektywy Maszynowej 2006/42/WE. • Umieścić w dobrze widocznym miejscu piktogramy ostrzegające przed potencjalnym ryzykiem resztkowym i zapoznać z nimi użytkownika końcowego. • Umieścić tabliczkę identyfikacyjną urządzenia w dobrze widocznym miejscu po zakończeniu montażu. • Uszkodzony przewód zasilający musi być wymieniony przez producenta, autoryzowany serwis techniczny lub odpowiednio wykwalifikowanego pracownika, co pozwoli uniknąć zaistnienia jakiegokolwiek niebezpiecznej sytuacji. • Przechowywać niniejszą instrukcję wraz z dokumentacją techniczną oraz instrukcjami innych urządzeń wykorzystanych do realizacji systemu automatyki. • Zaleca się, aby wszystkie instrukcje obsługi produktów wchodzących w skład maszyny finalnej zostały przekazane użytkownikowi końcowemu.

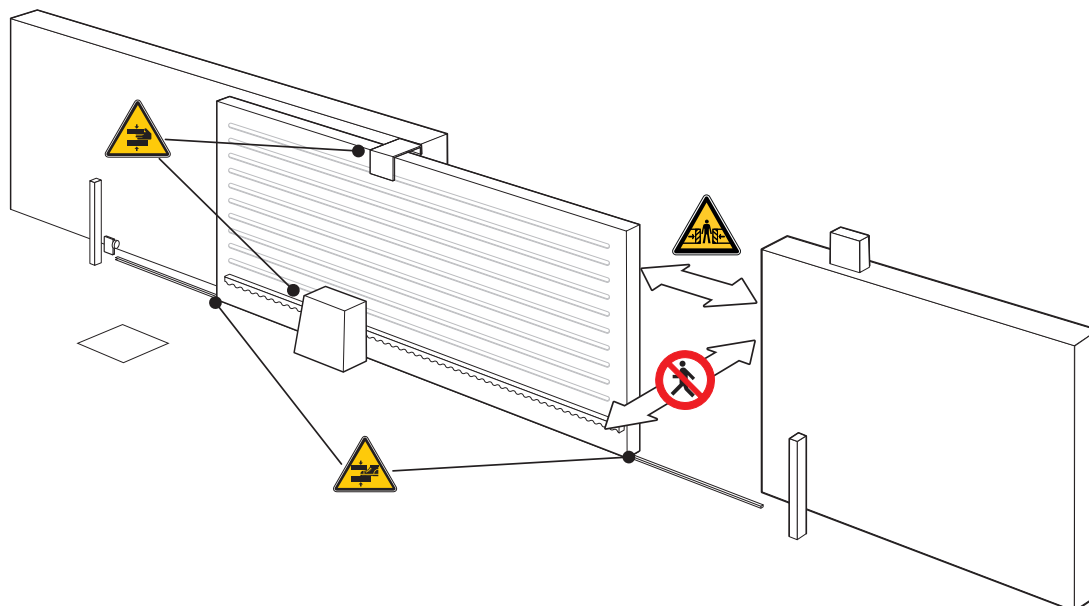

 Zakaz przechodzenia podczas manewru.

 Ryzyko uwięzienia.

 Ryzyko pochwylenia rąk.

 Ryzyko pochwylenia stóp.

## WYCOFANIE Z UŻYTKU I UTYLIZACJA

 CAME S.p.A. wprowadziła w swoich zakładach certyfikowany System Zarządzania Środowiskowego, zgodnie z normą UNI EN ISO 14001, w celu zagwarantowania poszanowania i ochrony środowiska. Prosimy o kontynuowanie prac związanych z ochroną środowiska, które CAME uważa za jeden z fundamentów rozwoju swoich strategii operacyjnych i rynkowych, poprzez zwykłe przestrzeganie krótkich wskazówek dotyczących utylizacji:

### UTYLIZACJA OPAKOWANIA

Elementy opakowania (karton, plastik itd.) są traktowane jak stałe odpady komunalne i mogą być utylizowane bez żadnych trudności przy zastosowaniu selektywnej zbiórki w celu recyklingu.

Przed przystąpieniem do dalszych działań, zaleca się sprawdzenie szczegółowych przepisów obowiązujących w miejscu montażu urządzenia.

**NIE PORZUCAĆ W ŚRODOWISKU!**

### UTYLIZACJA PRODUKTU

Nasze wyroby są wykonane z różnych materiałów. Większość z nich (aluminium, plastik, żelazo, kable elektryczne) jest traktowana jak stałe odpady komunalne. Po selektywnej zbiórce mogą zostać przekazane do wyznaczonego punktu w celu ponownego przetworzenia.

Inne elementy (płytki elektroniczne, baterie nadajnika itp.) mogą natomiast zawierać substancje zanieczyszczające.

W związku z tym muszą one zostać wyjęte i przekazane przedsiębiorstwom upoważnionym do ich zbiórki i utylizacji.

Przed przystąpieniem do prac zaleca się sprawdzenie szczegółowych przepisów obowiązujących w miejscu utylizacji.

**NIE PORZUCAĆ W ŚRODOWISKU!**

## Legenda

 Ten symbol oznacza części instrukcji, które należy uważnie przeczytać.

 Ten symbol oznacza części instrukcji dotyczące bezpieczeństwa.

 Ten symbol oznacza uwagi, które należy przekazać użytkownikowi.

 Wszystkie wymiary są podane w milimetrach, o ile nie określono inaczej.

## Opis

### 801MS-0150

BXV04AGS – Automatyka z silnikiem zasilanym napięciem 24 V, wyposażonym w płytę elektroniczną z wyświetlaczem, wbudowany dekodery radiowy, urządzenie do kontroli ruchu i wykrywania przeszkód do bram o wadze do 400 kg i długości do 14 m. Pokrywa kolor szary RAL7024.

### 801MS-0180

BXV06AGS – Automatyka z silnikiem zasilanym napięciem 24 V, wyposażonym w płytę elektroniczną z wyświetlaczem, wbudowany dekodery radiowy, urządzenie do kontroli ruchu i wykrywania przeszkód do bram o wadze do 600 kg i długości do 18 m. Pokrywa kolor szary RAL7024.

### 801MS-0210

BXV08AGS – Automatyka z silnikiem zasilanym napięciem 24 V, wyposażonym w płytę elektroniczną z wyświetlaczem, wbudowany dekodery radiowy, urządzenie do kontroli ruchu i wykrywania przeszkód do bram o wadze do 800 kg i długości do 20 m. Pokrywa kolor szary RAL7024.

### 801MS-0230

BXV10AGS – Automatyka z silnikiem zasilanym napięciem 24 V, wyposażonym w płytę elektroniczną z wyświetlaczem, wbudowany dekodery radiowy, urządzenie do kontroli ruchu i wykrywania przeszkód do bram o wadze do 1000 kg i długości do 20 m. Pokrywa kolor szary RAL7024.

### 801MS-0260

BXV04RGS – Automatyka z silnikiem zasilanym napięciem 24 V, wyposażonym w płytę elektroniczną z wyświetlaczem, wbudowany dekodery radiowy, urządzenie do kontroli ruchu i wykrywania przeszkód do bram o wadze do 400 kg i długości do 14 m. Pokrywa kolor szary RAL7024.

### 801MS-0270

BXV06RGS – Automatyka z silnikiem zasilanym napięciem 24 V, wyposażonym w płytę elektroniczną z wyświetlaczem, wbudowany dekodery radiowy, urządzenie do kontroli ruchu i wykrywania przeszkód do bram o wadze do 600 kg i długości do 18 m. Pokrywa kolor szary RAL7024.

### 801MS-0280

BXV08RGS – Automatyka z silnikiem zasilanym napięciem 24 V, wyposażonym w płytę elektroniczną z wyświetlaczem, wbudowany dekodery radiowy, urządzenie do kontroli ruchu i wykrywania przeszkód do bram o wadze do 800 kg i długości do 20 m. Pokrywa kolor szary RAL7024.

### 801MS-0290

BXV10RGS – Automatyka z silnikiem zasilanym napięciem 24 V, wyposażonym w płytę elektroniczną z wyświetlaczem, wbudowany dekodery radiowy, urządzenie do kontroli ruchu i wykrywania przeszkód do bram o wadze do 1000 kg i długości do 20 m. Pokrywa kolor szary RAL7024.

### 801MS-0380

BXV06AGM – Napęd z silnikiem zasilanym napięciem 24 V, wyposażony w kartę elektroniczną z wyświetlaczem, wbudowany dekodery radiowy, urządzenie do kontroli ruchu i wykrywania przeszkód do bram o wadze do 600 kg i maksymalnej długości do 18 m. Pokrywa kolor szary RAL7024.

### 801MS-0390

BXV10AGM – Napęd z silnikiem zasilanym napięciem 24 V, wyposażony w kartę elektroniczną z wyświetlaczem, wbudowany dekodery radiowy, urządzenie do kontroli ruchu i wykrywania przeszkód do bram o wadze do 1000 kg i maksymalnej długości do 20 m. Pokrywa kolor szary RAL7024.

### 801MS-0151

BXV04ALS – Automatyka z silnikiem zasilanym napięciem 24 V, wyposażonym w płytę elektroniczną z wyświetlaczem, wbudowany dekodery radiowy, urządzenie do kontroli ruchu i wykrywania przeszkód do bram o wadze do 400 kg i długości do 14 m. Pokrywa kolor szary RAL 7040.

### 801MS-0181

BXV06ALS – Automatyka z silnikiem zasilanym napięciem 24 V, wyposażonym w płytę elektroniczną z wyświetlaczem, wbudowany dekodery radiowy, urządzenie do kontroli ruchu i wykrywania przeszkód do bram o wadze do 600 kg i długości do 18 m. Pokrywa kolor szary RAL7040.

### 801MS-0211

BXV08ALS – Automatyka z silnikiem zasilanym napięciem 24 V, wyposażonym w płytę elektroniczną z wyświetlaczem, wbudowany dekodery radiowy, urządzenie do kontroli ruchu i wykrywania przeszkód do bram o wadze do 800 kg i długości do 20 m. Pokrywa kolor szary RAL7040.

### 801MS-0231

BXV10ALS – Automatyka z silnikiem zasilanym napięciem 24 V, wyposażonym w płytę elektroniczną z wyświetlaczem, wbudowany dekodery radiowy, urządzenie do kontroli ruchu i wykrywania przeszkód do bram o wadze do 1000 kg i długości do 20 m. Pokrywa kolor szary RAL7040.

## Przeznaczenie

Rozwiązanie przeznaczone do bram przesuwanych w domach jednorodzinnych i budynkach wielomieszkaniowych

 Montaż i użytkowanie niezgodne z zalecanymi w niniejszej instrukcji są uznawane za zabronione.

## Opis części składowych

### Napęd

- ❶ Pokrywa
- ❷ Wspornik podstawy dla płyty sterującej
- ❸ Motoreduktor
- ❹ Płyta mocująca
- ❺ Gniazdo na 2 akumulatory awaryjne
- ❻ Transformator
- ❼ Mechaniczny wyłącznik krańcowy
- ❽ Otwór na przepuszczenie linki wysprzęglającej
- ❾ Obsada do modułu RGP1
- ❿ Gniazdo termostatu z wkładem
- ⓫ Pokrywa zabezpieczająca płytę
- ⓬ Płyta elektroniczna
- ⓭ Suport do płyty elektronicznej
- ⓮ Obsada do karty RLB
- ⓯ Gniazdo dla modułu UR042
- ⓰ Oprawa dla czujnika SMA i RGSM001
- ⓱ Dźwignia wysprzęglająca
- ⓲ Zamek
- ⓳ Łopatkę do mechanicznego ogranicznika krańcowego
- ⓴ Ogranicznik magnetyczny
- ⓵ Łopatkę do magnetycznego ogranicznika krańcowego

\*Tylko dla BXV06AGM i BXV10AGM

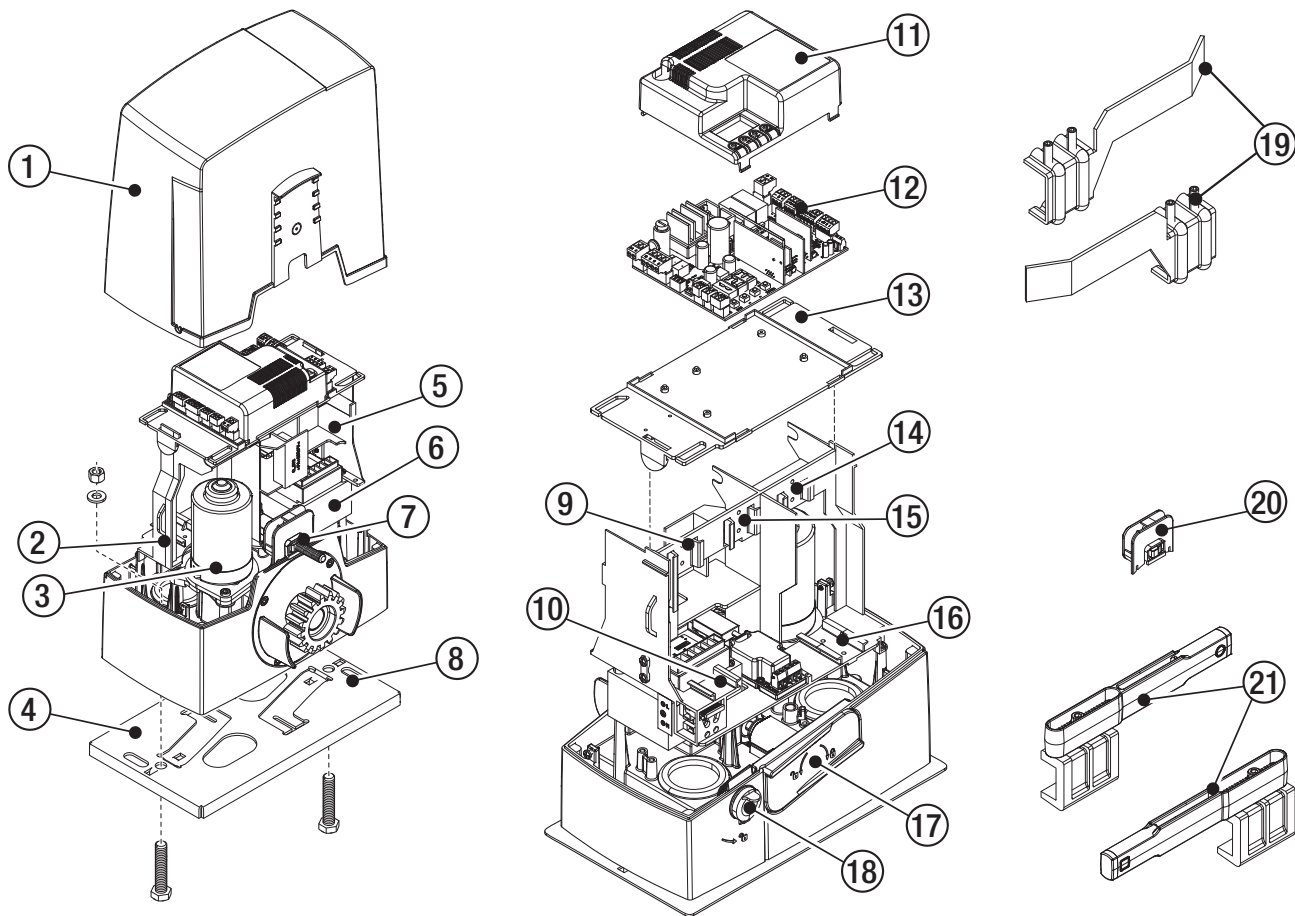

## Płyta elektroniczna

📖 Funkcje na stykach wejściowych i wyjściowych, regulacje czasów i zarządzanie użytkownikami są ustawiane i wyświetlane na wyświetlaczu.

📖 Wszystkie obwody są chronione przez bezpieczniki szybkie.

⚠️ Aby zapewnić prawidłowe funkcjonowanie, przed wpięciem jakiegokolwiek płytki, **KONIECZNE JEST ODŁĄCZENIE ZASILANIA SIECIOWEGO** i ewentualnych baterii.

⚠️ Przed rozpoczęciem prac na panelu sterowania należy odłączyć napięcie sieciowe oraz ewentualne baterie.

- ❶ Listwa zaciskowa do podłączenia motoreduktora
- ❷ Tabliczka zaciskowa do podłączenia enkodera
- ❸ Tabliczka zaciskowa do podłączenia ograniczników krańcowych
- ❹ Listwa zaciskowa do podłączenia urządzeń sterujących i zabezpieczających
- ❺ Listwa zaciskowa do podłączenia anteny
- ❻ Gniazdo do wpinanej karty częstotliwości radiowych (AF)
- ❼ Gniazdo karty Memory Roll
- ❽ Gniazdo do karty dekodującej R700 lub R800
- ❾ Gniazdo karty RSE
- ❿ Złącze modułu RIOCN8WS
- ⓫ Wyświetlacz
- ⓫⓪ Przyciski do programowania
- ⓫⓫ Listwa zaciskowa do podłączenia funkcji sprzężonej lub CRP
- ⓫⓬ Listwa zaciskowa do podłączenia klawiatury
- ⓫⓭ Listwa zaciskowa do podłączenia czytnika kart zbliżeniowych
- ⓫⓮ Gniazdo dla modułu GSM
- ⓫⓯ Listwa zaciskowa do podłączenia modułu RGP1
- ⓫⓰ Listwa zaciskowa do podłączenia urządzeń sygnalizacyjnych
- ⓫⓱ Bezpiecznik do akcesoriów
- ⓫⓲ Tabliczka zaciskowa do zasilania płyty elektronicznej
- ⓫⓳ Bezpiecznik sieciowy
- ⓫⓴ Listwa zaciskowa do podłączenia zasilania

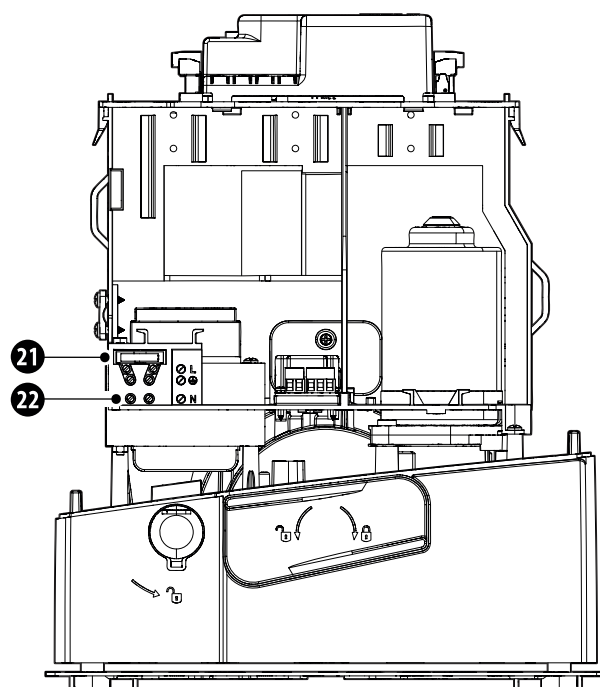
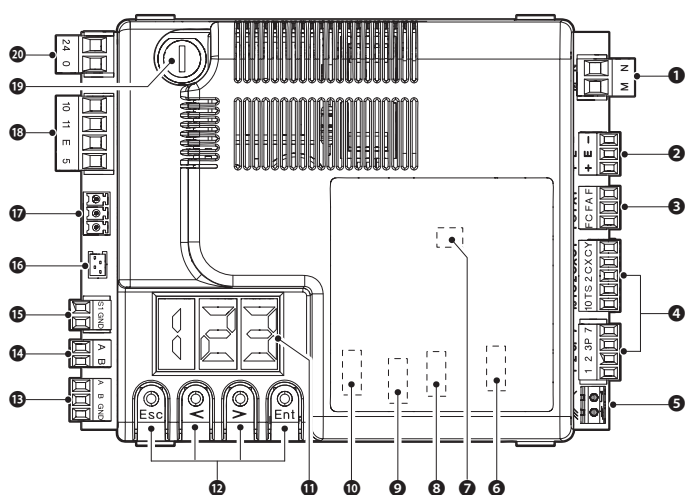

📖 Aby móc wprowadzić wpinane karty do dedykowanych złączy, należy usunąć pokrywę karty.

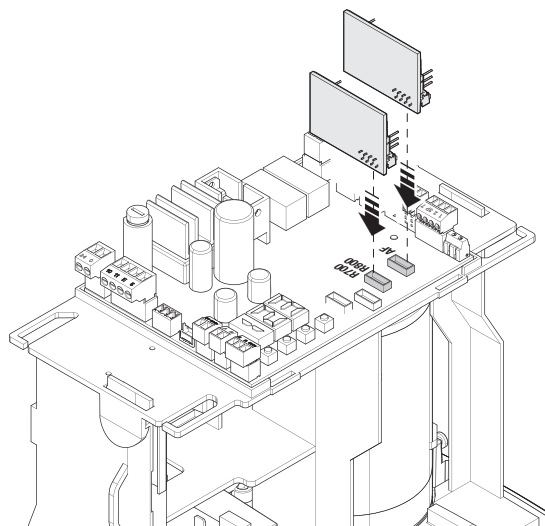
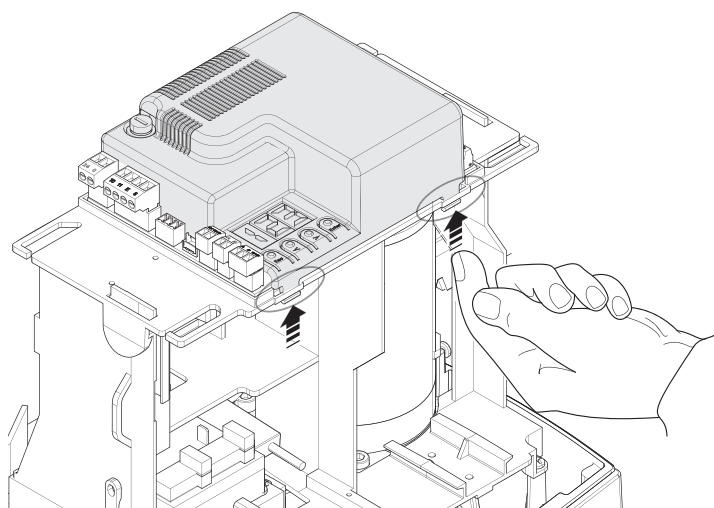

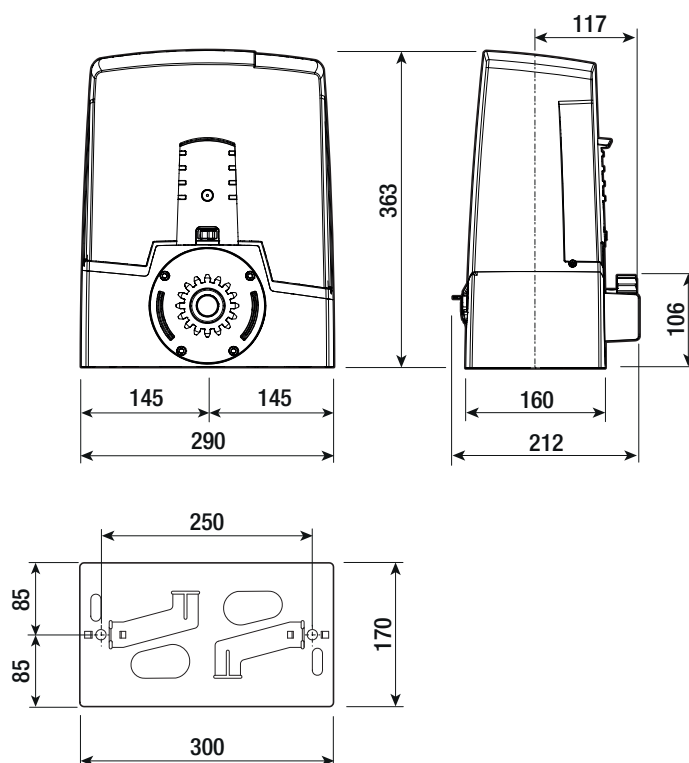

**Zakres zastosowania**

MODELE	BXV04AGS	BXV06AGS	BXV08AGS	BXV10AGS	BXV04RGS	BXV06RGS	BXV08RGS	BXV10RGS
Moduł koła zębatego	4	4	4	4	4	4	4	4
Maksymalna długość skrzydła (m)	14	18	20	20	14	18	20	20
Maksymalna waga skrzydła (kg)	400	600	800	1000	400	600	800	1000

MODELE	BXV06AGM	BXV10AGM	BXV04ALS	BXV06ALS	BXV08ALS	BXV10ALS
Moduł koła zębatego	4	4	4	4	4	4
Maksymalna długość skrzydła (m)	18	20	14	18	20	20
Maksymalna waga skrzydła (kg)	600	1000	400	600	800	1000

**Tabela bezpieczników**

MODELE	BXV04AGS	BXV06AGS	BXV08AGS	BXV10AGS	BXV04RGS	BXV06RGS	BXV08RGS	BXV10RGS
Bezpiecznik sieciowy	1,6 A-F	1,6 A-F	1,6 A-F	1,6 A-F	3,15 A-F	3,15 A-F	3,15 A-F	3,15 A-F
Bezpiecznik akcesoriów	2 A-F	2 A-F	2 A-F	2 A-F	2 A-F	2 A-F	2 A-F	2 A-F

MODELE	BXV06AGM	BXV10AGM	BXV04ALS	BXV06ALS	BXV08ALS	BXV10ALS
Bezpiecznik sieciowy	1,6 A-F	1,6 A-F	1,6 A-F	1,6 A-F	1,6 A-F	1,6 A-F
Bezpiecznik akcesoriów	2 A-F	2 A-F	2 A-F	2 A-F	2 A-F	2 A-F



## Dane techniczne

MODELE	BXV04AGS	BXV06AGS	BXV08AGS	BXV10AGS	BXV04RGS	BXV06RGS	BXV08RGS	BXV10RGS
Zasilanie (V – 50/60 Hz)	230 AC	230 AC	230 AC	230 AC	110 AC	110 AC	110 AC	110 AC
Zasilanie silnika (V)	24 DC	24 DC	24 DC	24 DC	24 DC	24 DC	24 DC	24 DC
Zużycie w trybie czuwania (W)	5,5	5,5	5,5	5,5	5,5	5,5	5,5	5,5
Moc (W)	170	270	400	400	170	270	400	400
Maksymalny pochłaniany prąd (A)	7	11	16	16	7	11	16	16
Kolor	RAL 7024	RAL 7024	RAL 7024	RAL 7024	RAL 7024	RAL 7024	RAL 7024	RAL 7024
Temperatura pracy (°C)	-20 ÷ +55	-20 ÷ +55	-20 ÷ +55	-20 ÷ +55	-20 ÷ +55	-20 ÷ +55	-20 ÷ +55	-20 ÷ +55
Siła ciągu (N)	350	600	800	1000	350	600	800	1000
Maksymalna prędkość ruchu (m/min)	12	12	11	11	12	12	11	11
Czas pracy (s)	180	180	180	180	180	180	180	180
Przerwy/praca	INTENSYWNE UŻYTKOWANIE	INTENSYWNE UŻYTKOWANIE	INTENSYWNE UŻYTKOWANIE	INTENSYWNE UŻYTKOWANIE	INTENSYWNE UŻYTKOWANIE	INTENSYWNE UŻYTKOWANIE	INTENSYWNE UŻYTKOWANIE	INTENSYWNE UŻYTKOWANIE
Stopień ochrony (IP)	44	44	44	44	44	44	44	44
Klasa izolacji	I	I	I	I	I	I	I	I

MODELE	BXV06AGM	BXV10AGM	BXV04ALS	BXV06ALS	BXV08ALS	BXV10ALS
Zasilanie (V – 50/60 Hz)	230 AC	230 AC	230 AC	230 AC	230 AC	230 AC
Zasilanie silnika (V)	24 DC	24 DC	24 DC	24 DC	24 DC	24 DC
Zużycie w trybie czuwania (W)	5,5	5,5	5,5	5,5	5,5	5,5
Moc (W)	270	400	170	270	400	400
Maksymalny pochłaniany prąd (A)	11	16	7	11	16	16
Kolor	RAL 7024	RAL 7024	RAL 7040	RAL 7040	RAL 7040	RAL 7040
Temperatura pracy (°C)	-20 ÷ +55	-20 ÷ +55	-20 ÷ +55	-20 ÷ +55	-20 ÷ +55	-20 ÷ +55
Siła ciągu (N)	600	1000	350	600	800	1000
Maksymalna prędkość ruchu (m/min)	12	11	12	12	11	11
Czas pracy (s)	180	180	180	180	180	180
Przerwy/praca	INTENSYWNE UŻYTKOWANIE	INTENSYWNE UŻYTKOWANIE	INTENSYWNE UŻYTKOWANIE	INTENSYWNE UŻYTKOWANIE	INTENSYWNE UŻYTKOWANIE	INTENSYWNE UŻYTKOWANIE
Stopień ochrony (IP)	44	44	44	44	44	44
Klasa izolacji	I	I	I	I	I	I

## Typy przewodów i minimalne grubości

Długość przewodu (m)	do 20	od 20 do 30
Zasilanie 230 V AC	3G × 1,5 mm <sup>2</sup>	3G × 2,5 mm <sup>2</sup>
Lampa ostrzegawcza 24 V AC/DC	2 × 1 mm <sup>2</sup>	2 × 1 mm <sup>2</sup>
Fotokomórki nadajń.	2 × 0,5 mm <sup>2</sup>	2 × 0,5 mm <sup>2</sup>
Fotokomórki odb.	4 × 0,5 mm <sup>2</sup>	4 × 0,5 mm <sup>2</sup>
Urządzenia sterujące	*nr × 0,5 mm <sup>2</sup>	*nr × 0,5 mm <sup>2</sup>

\*nr = patrz instrukcje montażu produktu - Uwaga: przekrój przewodu jest przybliżony, ponieważ zmienia się w zależności od mocy silnika i długości przewodu.

 W przypadku zasilania 230 V i używania na zewnątrz budynków stosować przewody typu H05RN-F zgodnie z normą 60245 IEC 57 (IEC), natomiast wewnątrz budynków stosować przewody typu H05VV-F zgodnie z normą 60227 IEC 53 (IEC). Do zasilania do 48 V mogą być używane przewody typu FROR 20-22 II zgodnie z normą EN 50267-2-1 (IEC).

 Do podłączenia anteny wykorzystać kabel typu RG58 (zalecana długość do 5 m).

 Do połączenia sprzężonego i CRP zastosować kabel typu UTP CAT5 (do 1000 m).

 Jeżeli długość przewodów różni się od wartości podanych w tabeli, należy określić ich średnicę na podstawie rzeczywistego poboru prądu podłączonych urządzeń oraz zgodnie z zaleceniami normy IEC EN 60204-1.

 W przypadku połączeń przewidujących kilka urządzeń na tej samej linii (sekwencyjnych) parametry określone w tabeli muszą zostać zmodyfikowane w zależności od rzeczywistych wartości poboru prądu i odległości. W przypadku połączenia produktów nieujętych w niniejszej instrukcji należy posłużyć się załączoną do nich dokumentacją techniczną.

## MONTAŻ

📖 Poniższe ilustracje są jedynie przykładowe, ponieważ wymiary i przestrzeń mocowania napędu oraz akcesoriów zmieniają się w zależności od strefy montażu. Wybór najbardziej odpowiedniego rozwiązania będzie zależał od instalatora systemu.

📖 Rysunki dotyczą napędu zainstalowanego po lewej stronie.

### Czynności wstępne

Przygotować wykop pod skrzynkę fundamentową.

Przygotować peszle niezbędne do wykonania połączeń przewodów wychodzących ze studzienki rozgałęznej.

📖 W celu podłączenia motoreduktora i akcesoriów zaleca się stosować peszle o średnicy 40 mm.

📖 Przygotować peszel o średnicy  $\varnothing$  20 mm dla ewentualnego przeprowadzenia linki systemu wysprężlającej **A**

📖 Ich liczba jest uzależniona od rodzaju systemu i od przewidzianych akcesoriów.

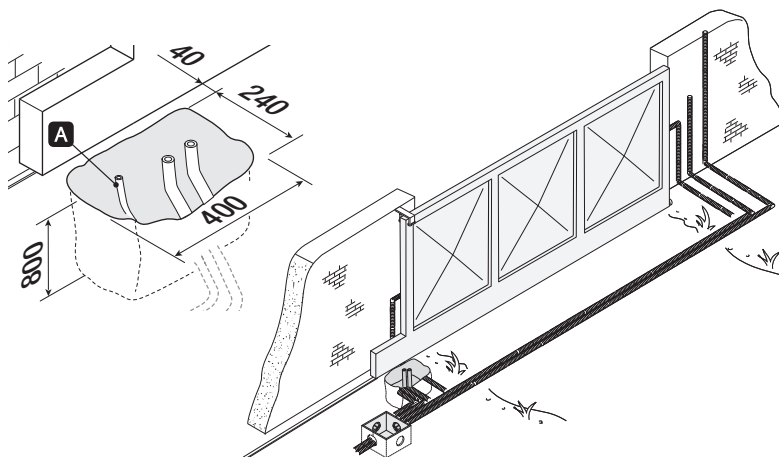

### Montaż płyty fundamentowej

Przygotować skrzynkę fundamentową o wymiarach większych niż wymiary płyty mocującej.

Włożyć skrzynkę do wykopu.

📖 Skrzynka musi wystawać o 50 mm nad poziom podłoża.

Wprowadzić żelazną kratę do skrzynki fundamentowej w celu uzbrojenia cementu.

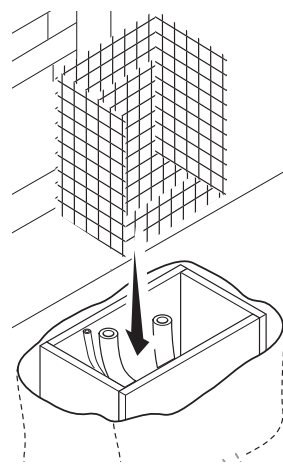
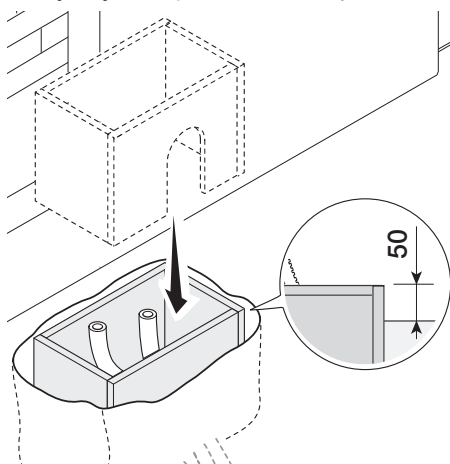

Wprowadzić dostarczone śruby do płyty mocującej.  
Zablokować śruby za pomocą dostarczonych nakrętek.  
Za pomocą śrubokrętu wyciągnąć fabrycznie przygotowane kotwy.  
Wprowadzić płytę mocującą do żelaznej kraty.

 Rury muszą być przeprowadzone przez przeznaczone do tego otwory.

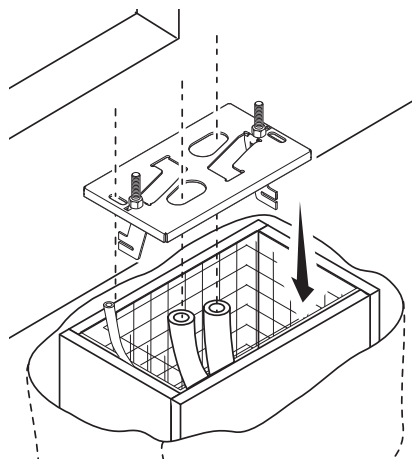
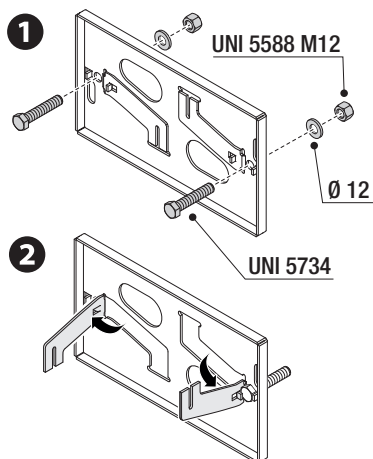

Ustawić płytę mocującą, zachowując wymiary wskazane na rysunku.

 Jeśli brama nie została wyposażona w zębatkę, przystąpić do montażu.

 Zapoznać się rozdziałem MOCOWANIE Zębatki.

Wypełnić skrzynkę fundamentową cementem.

 Płyta musi być idealnie wypoziomowana, a gwinty śrub muszą być całkowicie na powierzchni.

Odczekać przynajmniej 24 godziny na stwardnienie betonu.

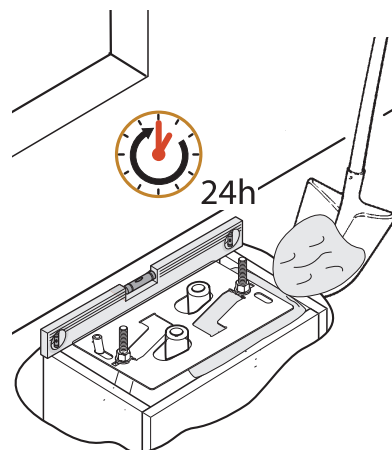
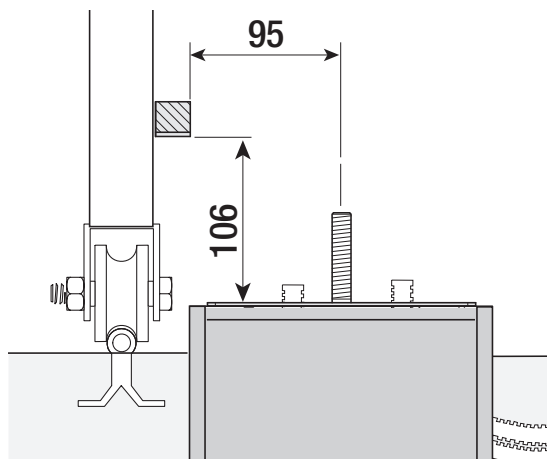

Wyjąć skrzynkę fundamentową.

Wypełnić ziemią wykop wokół bloku betonowego.

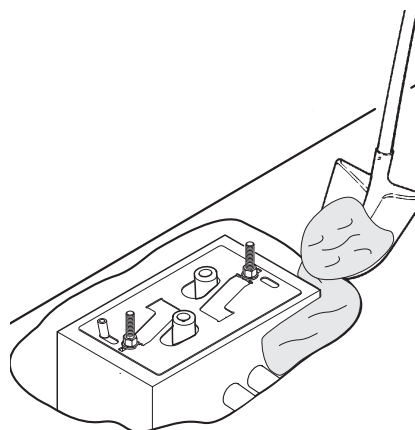
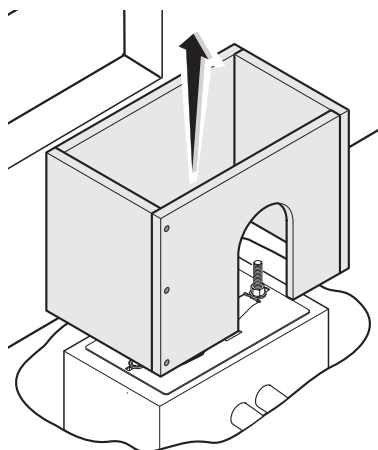

Zdjąć nakrętki ze śrub.  
Włożyć przewody elektryczne do rur i wysunąć na zewnątrz na długość ok. 600 mm.

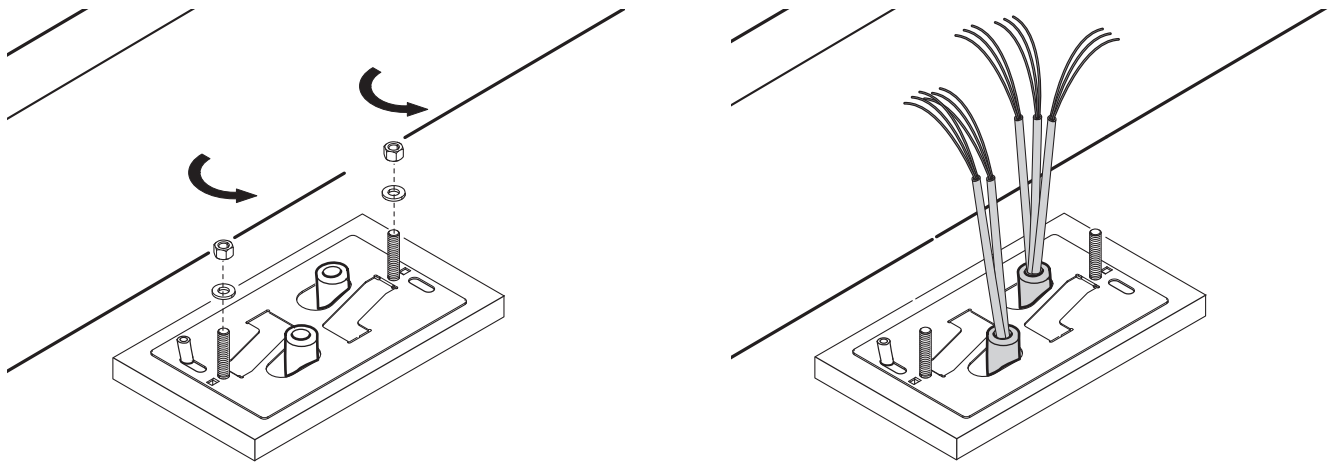

## Przygotowanie napędu

Zdjąć pokrywę z napędu.  
Postawić napęd na płycie mocującej.

Przewody elektryczne muszą zostać poprowadzone pod skrzynią napędu

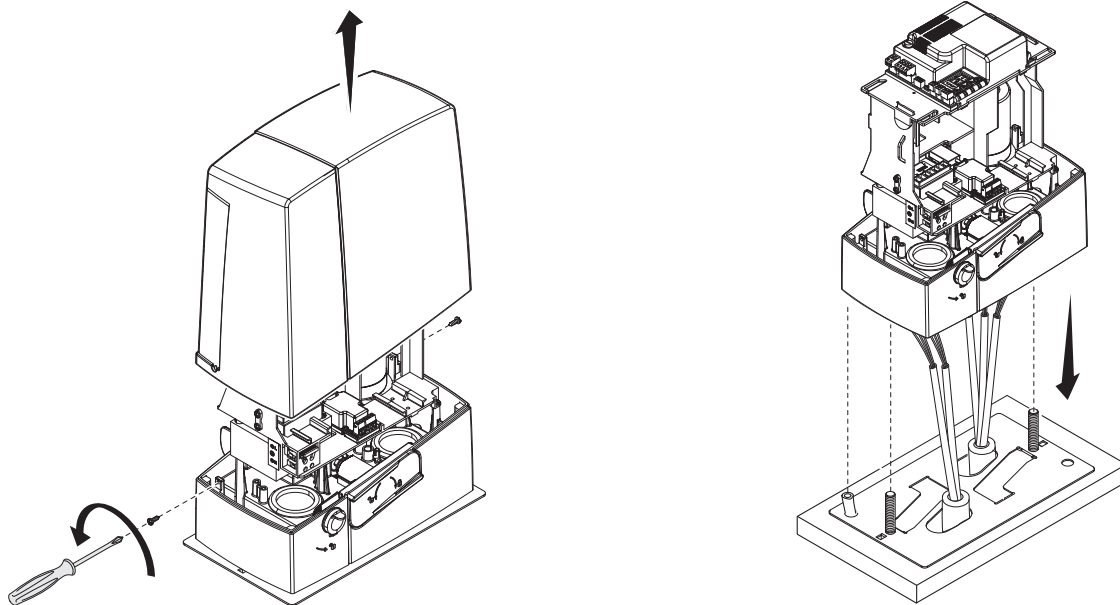

Przewiercić przepust kablowy.  
Wprowadzić przewody do dławika kablowego.  
Unieść napęd na wysokość 5–10 mm nad płytę, używając w tym celu gwintowanych nóżek, aby umożliwić ewentualną późniejszą regulację luzu między kołem zębatym a zębatką.

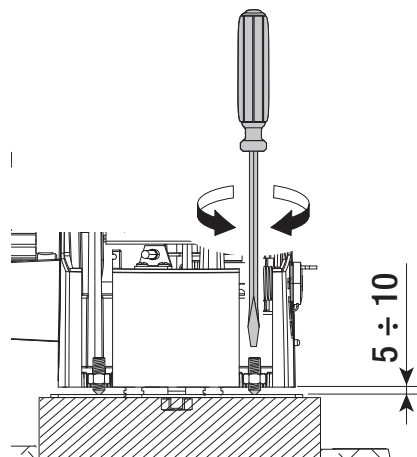
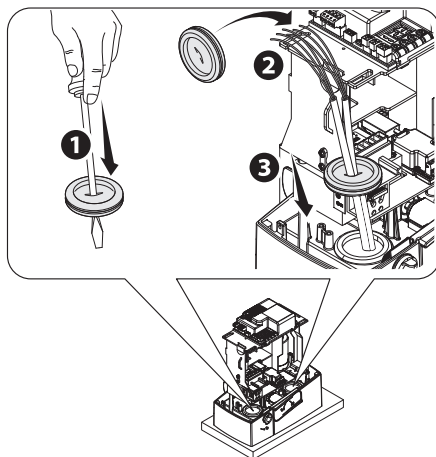

## Montaż zębatki

- 1 Wysprzęglić napęd.
- 2 Oprzeć zębatkę na kole zębatym.
- 3 Przyspawać lub zamocować zębatkę na całej długości bramy.

📖 Do połączenia modułów zębatki posłużyć się jej niepotrzebnym odcinkiem, podłożyć go pod miejsce połączenia i zablokować dwoma zaciskami imadłowymi.

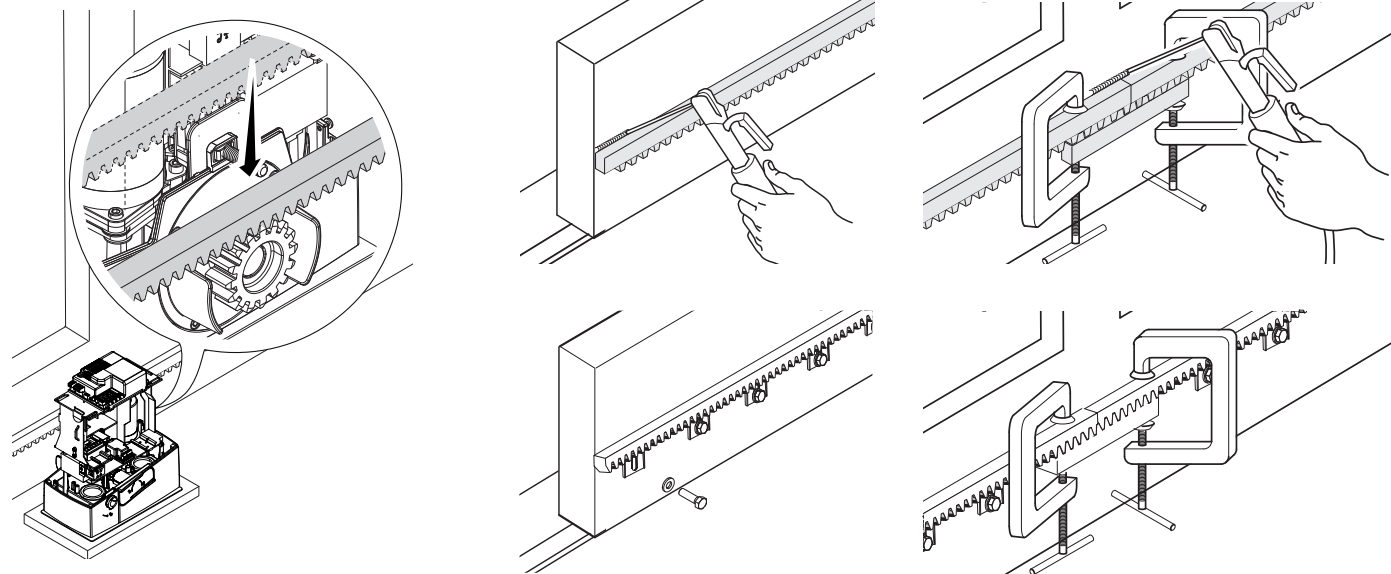

## Regulacja połączenia koło zębate-zębatka

Otworzyć i zamknąć bramę ręcznie.

Wyregulować odległość połączenia koło zębate-zębatka za pomocą gwintowanych stalowych nóżek (regulacja pionowa) i otworów (regulacja pozioma).

📖 Waga bramy nie może obciążać napędu.

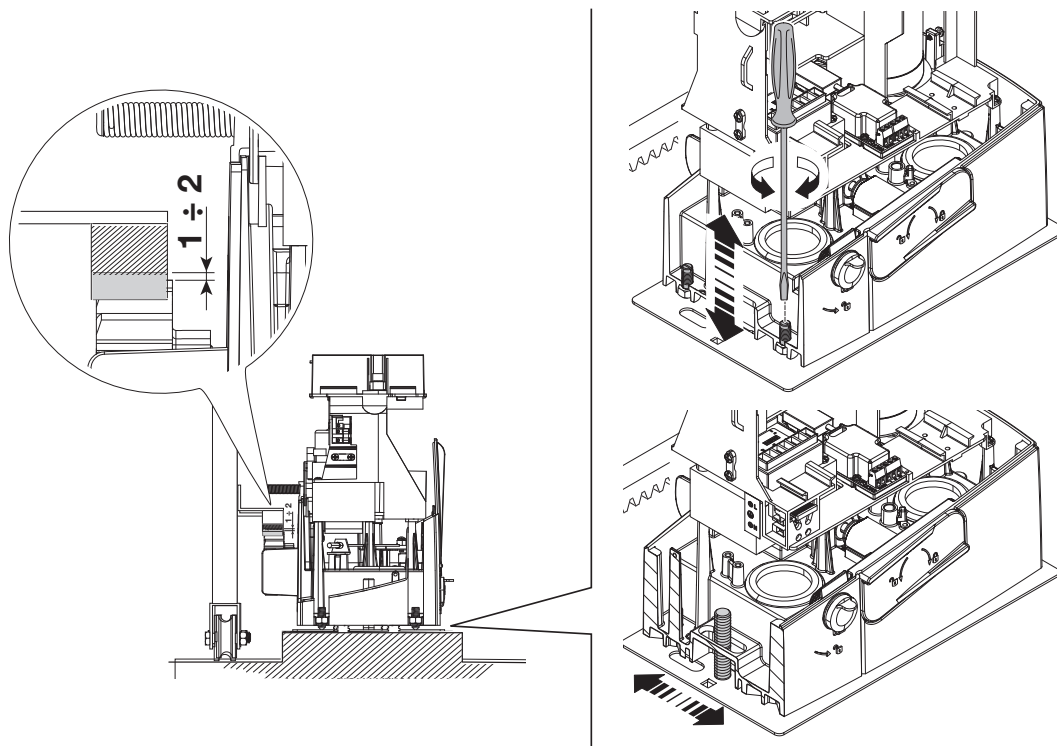

## Mocowanie napędu

Przystąpić do mocowania dopiero po uprzednim wyregulowaniu połączenia między kołem zębatym a zębatką.  
Przymocować napęd do płyty mocującej za pomocą nakrętek i podkładek.

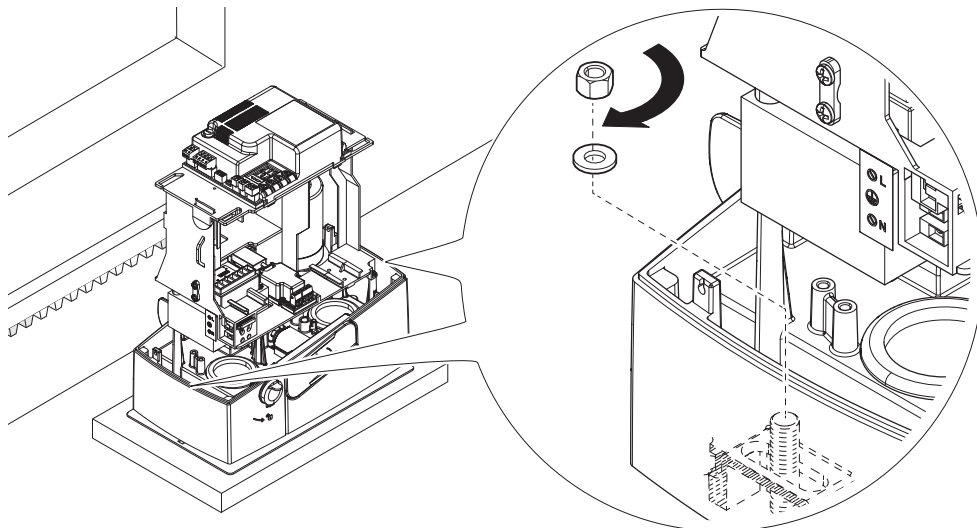

## Określenie położenia krańcowych przy użyciu mechanicznych wyłączników krańcowych

- 1 Otworzyć bramę.
- 2 Nasunąć łopatkę wyłącznika krańcowego otwarcia na zębatkę. Sprężyna musi uruchomić mikrowyłącznik.
- 3 Przymocować łopatkę wyłącznika krańcowego otwarcia za pomocą śrub bez łba (w zestawie).

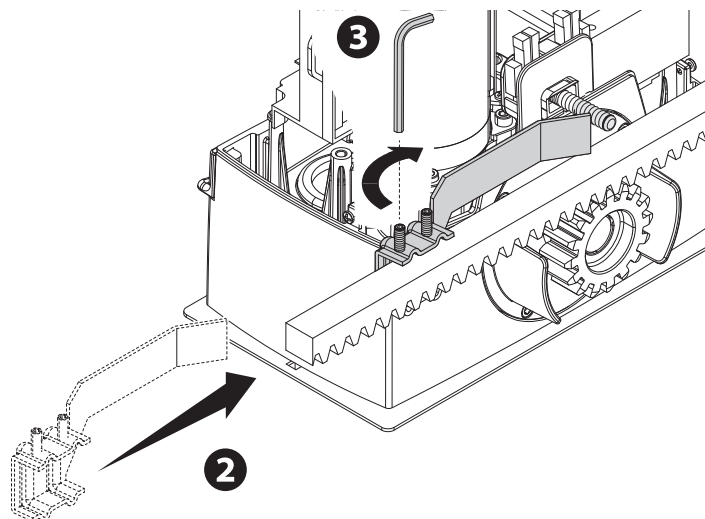
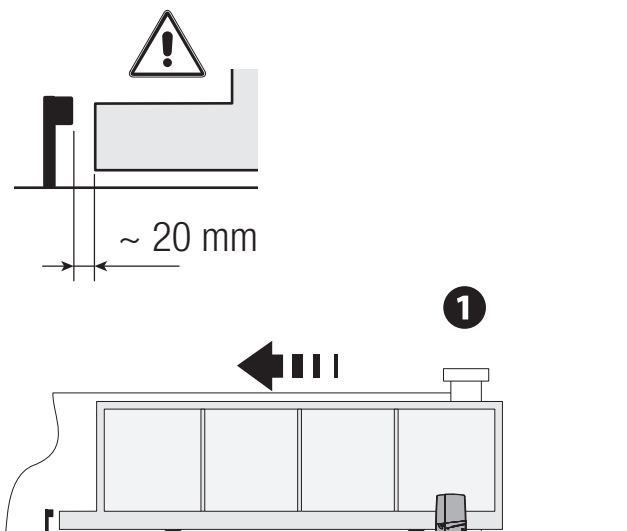

- 4 Zamknąć bramę.
- 5 Nasunąć łopatkę wyłącznika krańcowego zamknięcia na zębatkę. Sprężyna musi uruchomić mikrowyłącznik.
- 6 Przymocować łopatkę wyłącznika krańcowego zamknięcia za pomocą śrub bez łba (w zestawie).

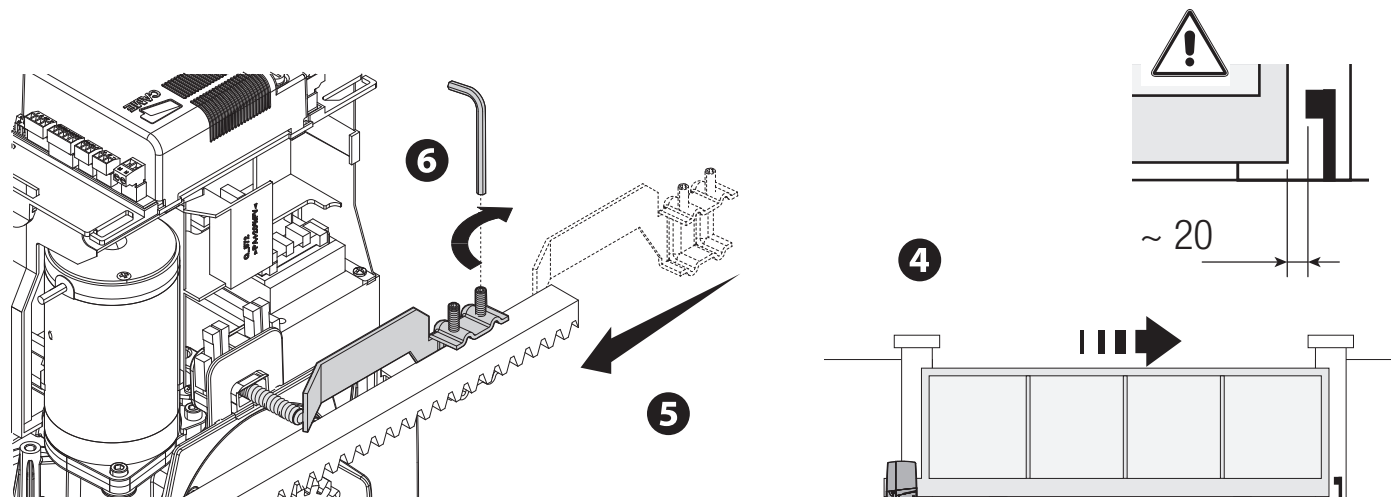

### Określenie punktów umiejscowienia magnetycznych ograniczników krańcowych.

\* Tylko dla BXV06AGM i BXV10AGM

- A Łopatkę do magnetycznego ogranicznika krańcowego przy zamykaniu
- B Łopatkę do magnetycznego ogranicznika krańcowego przy otwieraniu

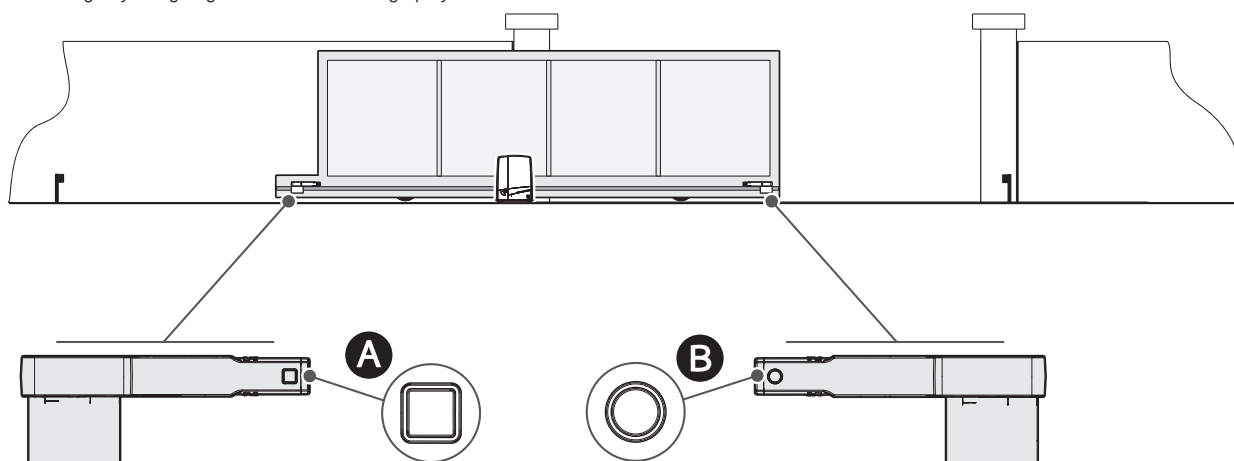

Otworzyć bramę.

Wprowadzić łopatkę magnetycznego ogranicznika otwierania na listwę zębatą.

📖 Magnes łopatki musi znajdować się na odległości pomiędzy 10 a 30 mm od czujnika magnetycznego.

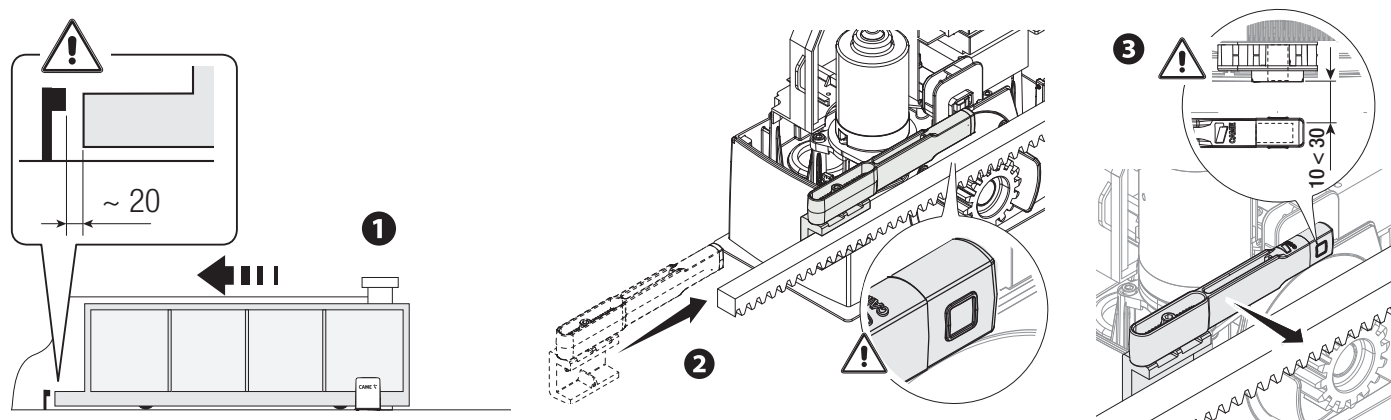

Zamocować wspornik do listwy zębatej za pomocą śrub bez łba (w zestawie).

 Magnes łopatki ogranicznika musi być ułożony prostopadle do czujnika magnetycznego/.  
Przymocować łopatkę za pomocą śruby (w zestawie).

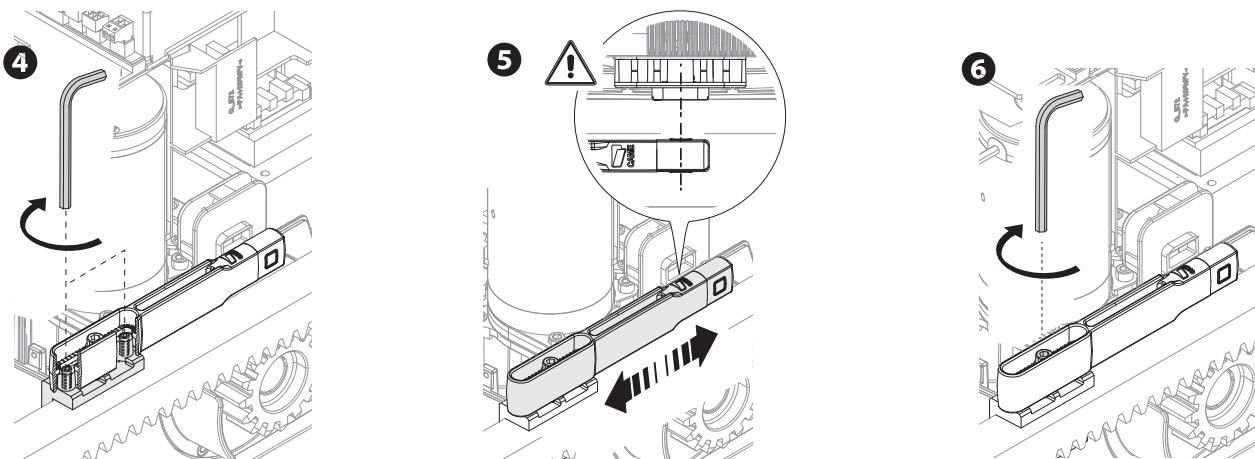

Zamknąć bramę.

Wprowadzić łopatkę magnetycznego ogranicznika zamykania na listwę zębatą.

 Magnes łopatki musi znajdować się na odległości pomiędzy 10 a 30 mm od czujnika magnetycznego.

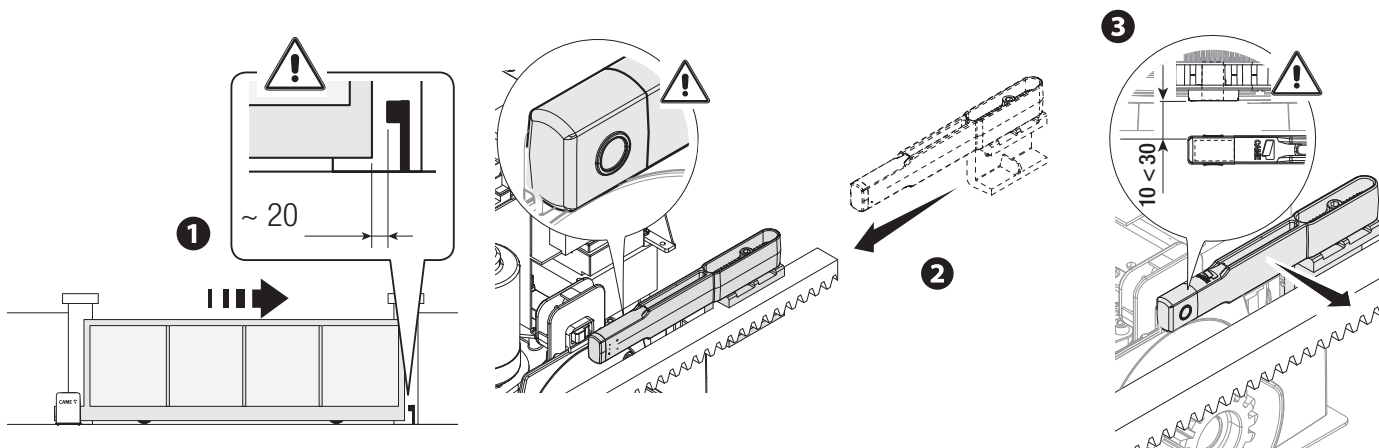

Zamocować wspornik do listwy zębatej za pomocą śrub bez łba (w zestawie).

 Magnes łopatki ogranicznika musi być ułożony prostopadle do czujnika magnetycznego/.  
Przymocować łopatkę za pomocą śruby (w zestawie).

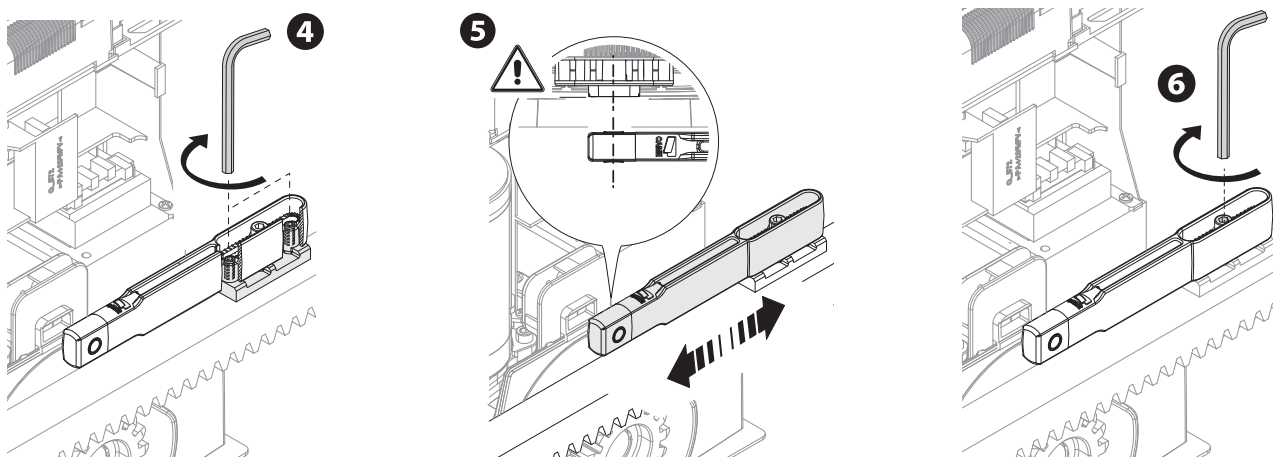



## Poprowadzenie kabli elektrycznych

Wykonać połączenia elektryczne zgodnie z obowiązującymi przepisami.

Przewody elektryczne nie mogą się stykać z częściami, które mogą się nagrzewać podczas pracy (na przykład silnik i transformator).

Użyć przepustów kablowych, aby podłączyć urządzenia do panelu sterowania. Jeden z nich musi zostać przeznaczony wyłącznie do przewodu zasilającego.

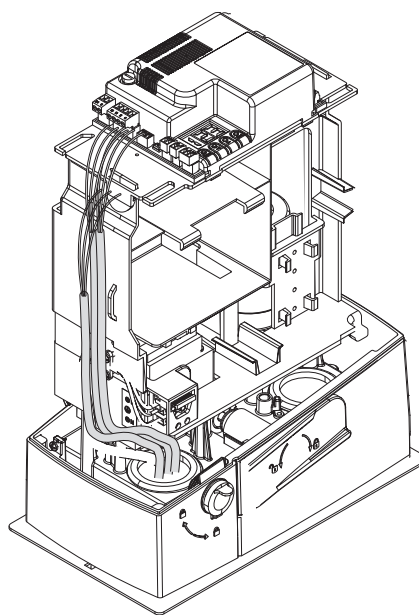
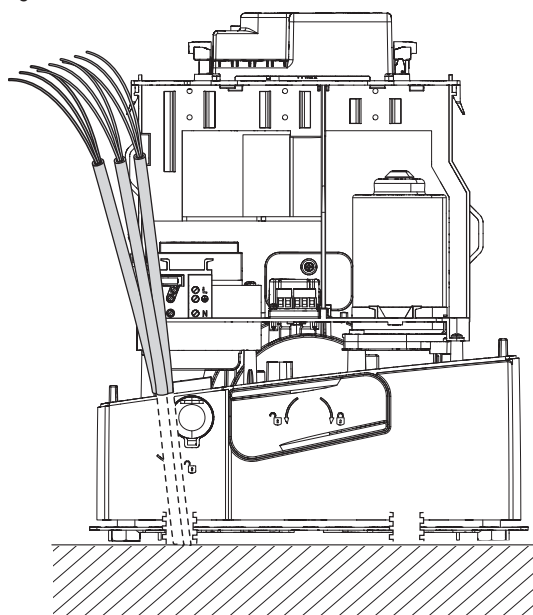

## Zasilanie

Podczas każdego etapu montażu należy się upewnić, że prace są wykonywane przy odłączonym napięciu.

⚠ Przed rozpoczęciem prac na panelu sterowania należy odłączyć napięcie sieciowe oraz ewentualne baterie.

### Podłączenie do sieci elektrycznej (120/230 V AC – 50/60 Hz)

- F** Bezpiecznik sieciowy
- L** Przewód fazowy
- N** Przewód neutralny
- ⊕ Przewód uziemienia

### Wyjście zasilania dla akcesoriów

Wyjście dostarcza standardowo napięcie 24 V AC.

Suma prądu pobieranego przez podłączone akcesoria nie może przekraczać wartości 40 W.

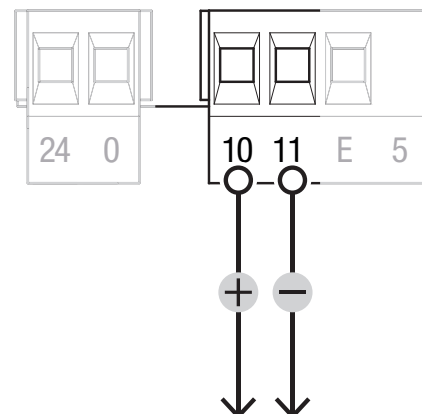
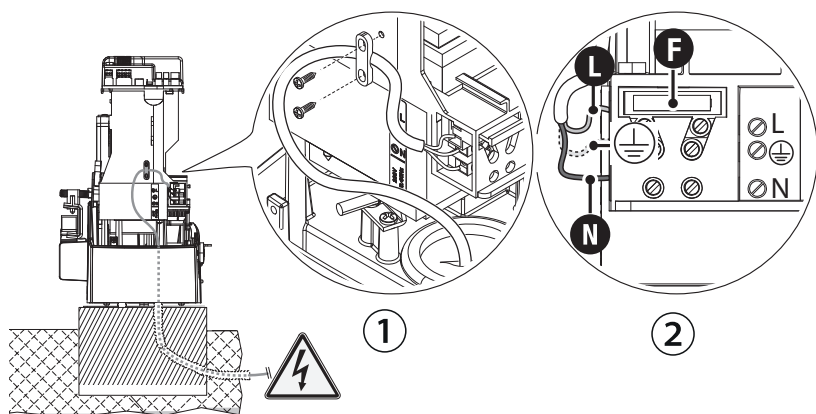

### Maksymalne obciążenie styków

Urządzenie	Wyjście	Zasilanie (V)	Moc (W)
Akcesoria	10 - 11	24 AC	40
Dodatkowa lampa	10 - E	24 AC	25
Lampa ostrzegawcza	10 - E	24 AC	25
Kontrolka stanu napędu	10 - 5	24 AC	3

Wyjścia dostarczają prąd 24 V DC, gdy aktywowane zostają ewentualne baterie.

## Urządzenia sygnalizacyjne

### ❶ Dodatkowa lampa

Wzmacnia oświetlenie strefy manewru.

### ❷ Lampa ostrzegawcza

Miga w fazie otwierania i zamykania napędu.

### ❸ Kontrolka stanu napędu

Sygnalizuje stan napędu.

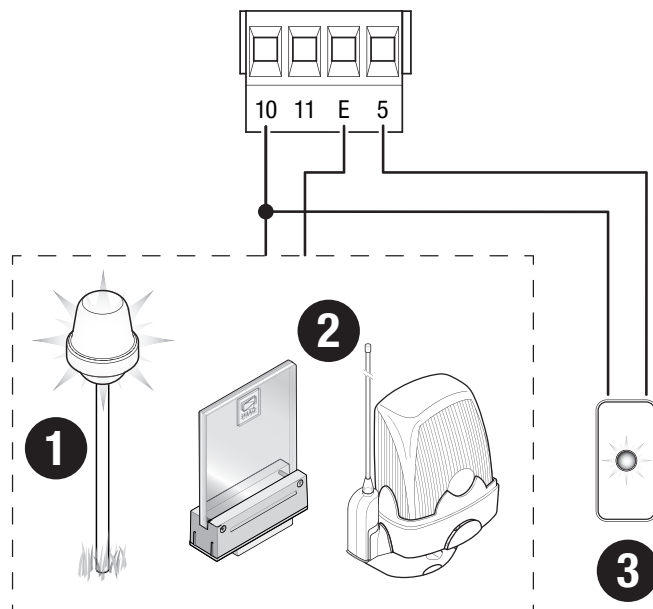

## Urządzenia sterujące

### 1 Antena z przewodem RG58

### 2 Przycisk STOP (styk NC)

Zatrzymuje bramę i wyklucza jej ewentualne automatyczne zamknięcie. Użyć urządzenia sterującego w celu wznowienia ruchu.

📖 Jeżeli styk nie jest wykorzystywany, musi zostać dezaktywowany na etapie programowania.

### 3 Urządzenie sterujące (styk NO)

Funkcja TYLKO OTWIERANIE lub OTWIERANIE CZĘŚCIOWE

Pozwala na całkowite lub częściowe otwieranie bramy.

📖 Przy włączonej funkcji [TOTMAN (operator obecny)], podłączenie urządzenia sterującego w OTWIERANIU jest obowiązkowe.

### 4 Urządzenie sterujące (styk NO)

Funkcja OTWIERANIE–ZAMYKANIE (krok–krok) lub OTWIERANIE–STOP–ZAMYKANIE–STOP (sekwencyjna)

📖 Przy włączonej funkcji [TOTMAN (operator obecny)], podłączenie urządzenia sterującego w ZAMYKANIU jest obowiązkowe.

### 5 Czytnik kart

### 6 Czytnik kart zbliżeniowych

### 7 Klawiatura kodowa

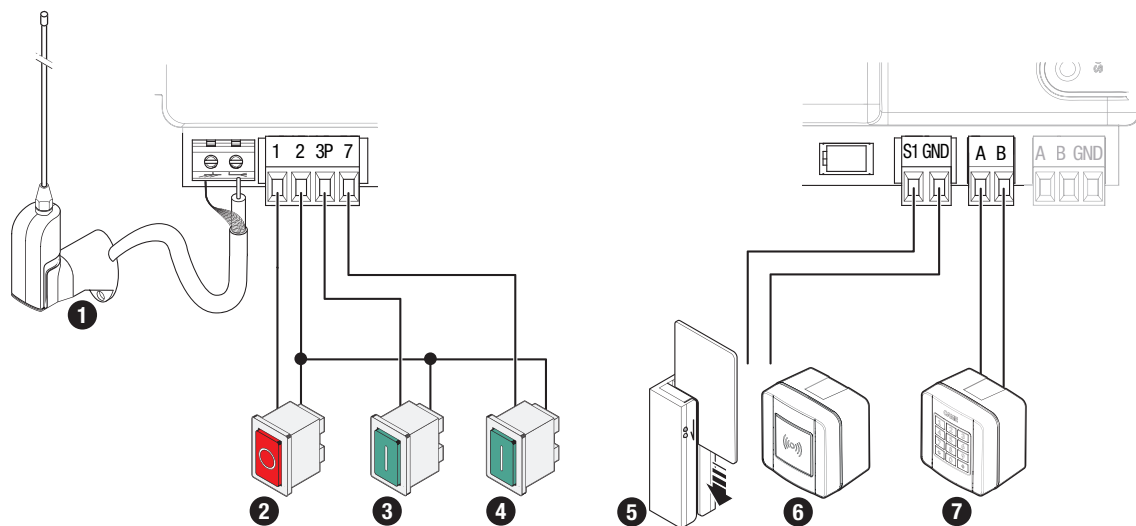

## Urządzenia zabezpieczające

Podłączyć urządzenia zabezpieczające do wejść CX, CY i/lub CZ (styki NC).

Podczas programowania skonfigurować rodzaj czynności, która będzie wykonywana przez podłączone do wejścia urządzenie.

📖 Jeżeli nie są używane, styki CX i/lub CY muszą zostać dezaktywowane na etapie programowania.

### Fotokomórki DELTA

Standardowe podłączenie

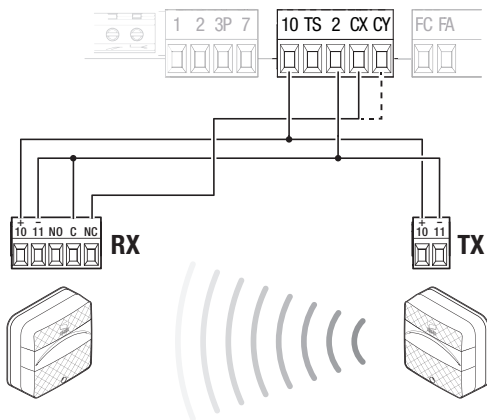

### Fotokomórki DELTA

Podłączenie z testem bezpieczeństwa

📖 Patrz funkcja F5 – test zabezpieczeń.

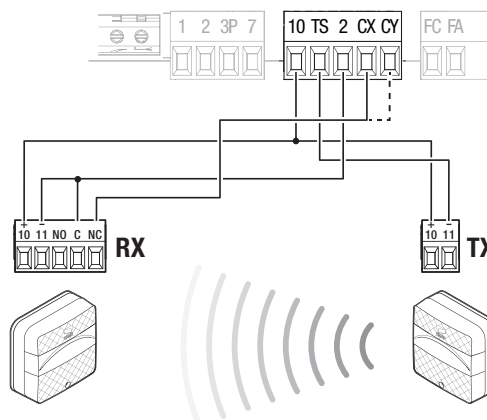

## Fotokomórki DIR / DELTA-S

Standardowe podłączenie

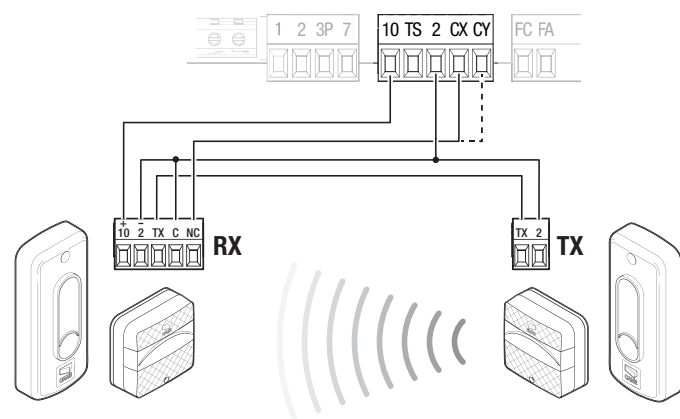

## Fotokomórki DIR / DELTA-S

Podłączenie z testem bezpieczeństwa

📖 Patrz funkcja F5 – test zabezpieczeń.

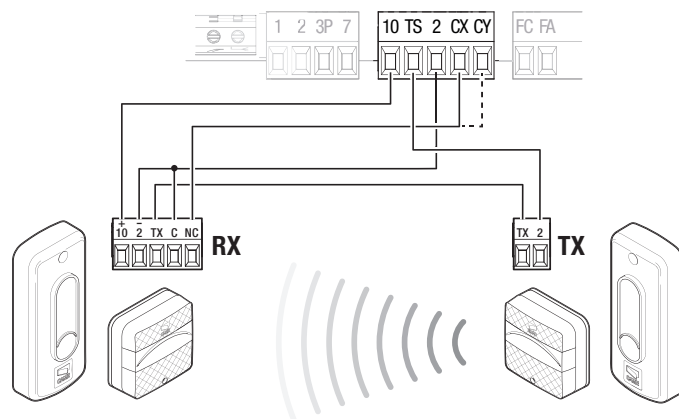

## Listwa bezpieczeństwa DFWN

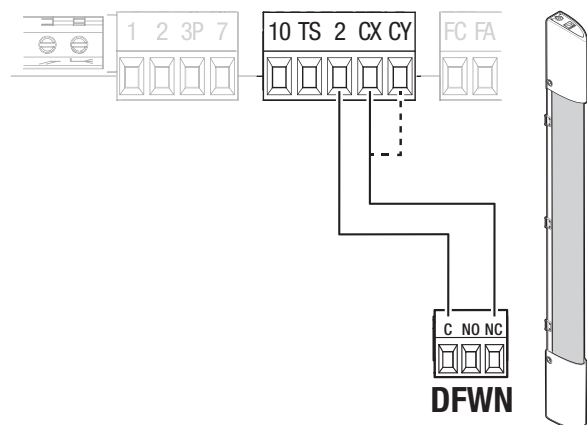

## Funkcja przycisków programowania

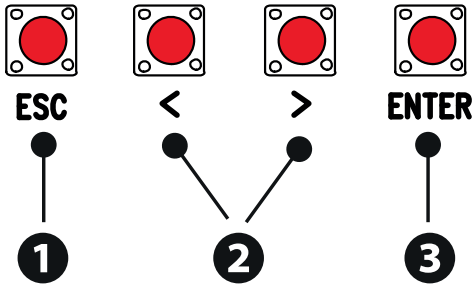
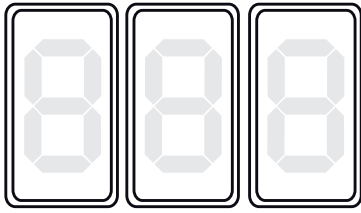

### 1 Przycisk ESC

Przycisk ESC pozwala na wykonywanie niżej opisywanych operacji.  
 Wyjście z menu  
 Anulowanie dokonanych zmian  
 Powrót do poprzedniego ekranu  
 Zatrzymać napęd

### 2 Przyciski < >

Przyciski < > pozwalają na wykonywanie opisanych poniżej operacji.  
 Nawigacja w menu  
 Zwiększanie lub zmniejszanie wartości  
 Zamykanie lub otwieranie napędu

### 3 Przycisk ENTER

Przycisk ENTER pozwala na wykonywanie opisanych poniżej operacji.  
 Wejście do menu  
 Potwierdzenie wyboru

## Uruchomienie

Po wykonaniu połączeń elektrycznych przystąpić do uruchomienia. Ta czynność musi zostać wykonana przez doświadczonych i wykwalifikowanych pracowników.

Sprawdzić, czy strefa ruchu jest wolna od przeszkód.

Podłączyć zasilanie i przystąpić do konfiguracji.

Rozpocząć programowanie od funkcji F54 (kierunek otwierania).

Po podłączeniu systemu do zasilania pierwszym manewrem jest zawsze otwieranie; poczekać na zakończenie manewru.

Natychmiast wcisnąć STOP, jeśli występują nieprawidłowości, wadliwe działanie, hałasy, podejrzane wibracje bądź nieoczekiwane zachowanie urządzenia.

Jeżeli trzy segmenty wyświetlacza migają, należy przeprowadzić kalibrację skoku.

## Menu funkcji

### Całkowite zatrzymanie

Zatrzymuje bramę i wyklucza jej ewentualne automatyczne zamknięcie. Użyć urządzenia sterującego w celu wznowienia ruchu.

F1	Całkowite zatrzymanie	OFF (ust. domyślne) ON
----	-----------------------	---------------------------

### Wejście CX

Przypisuje jedną z funkcji do wejścia CX.

F2	Wejście CX	OFF (ust. domyślne) C1 = Ponowne otwarcie podczas zamykania (fotokomórki) C2 = Ponowne zamknięcie podczas otwierania (fotokomórki) C3 = Zatrzymanie częściowe Tylko z aktywną opcją [Zam. automatyczne] C4 = Oczekiwanie z powodu wykrycia przeszkody (fotokomórki) C7 = Ponowne otwieranie podczas zamykania (listwy bezpieczeństwa) C8 = Ponowne zamykanie podczas otwierania (listwy bezpieczeństwa)
----	------------	---

## Wejście CY

Przypisuje jedną z funkcji do wejścia CY.

F3	Wejście CY	OFF (ust. domyślne) C1 = Ponowne otwarcie podczas zamykania (fotokomórki) C2 = Ponowne zamknięcie podczas otwierania (fotokomórki) C3 = Zatrzymanie częściowe Tylko z aktywną opcją [Zam. automatyczne] C4 = Oczekiwanie z powodu wykrycia przeszkody (fotokomórki) C7 = Ponowne otwieranie podczas zamykania (listwy bezpieczeństwa) C8 = Ponowne zamykanie podczas otwierania (listwy bezpieczeństwa)
----	------------	---

## Test urz. zabezpieczających

Uruchamia kontrolę prawidłowego działania fotokomórek podłączonych do wejść, po każdym poleceniu otwarcia i zamknięcia.

F5	Test urz. zabezpieczających	0 = Dezaktywowany (ust. domyślne) 1 = CX 2 = CY 4 = CX+CY
----	-----------------------------	--

## Totman (Operator obecny)

Przy aktywnej funkcji, ruch napędu (otwieranie lub zamykanie) zostaje przerwany, gdy przycisk na urządzeniu sterującym zostaje zwolniony.

 Aktywacja funkcji wyklucza wszystkie inne urządzenia sterujące.

F6	Totman (Operator obecny)	0 = Dezaktywowany (ust. domyślne) 1 = Aktywowany
----	--------------------------	---

## Polecenia 2-7

Do przypisania polecenia urządzeniu podłączonemu do 2-7.

F7	Polecenia 2-7	0 = Krok po kroku (ust. domyślne) 1 = Sekwencyjny 2 = Otwieranie 3 = Zamykanie
----	---------------	---

## Polecenie 2-3P

Przypisuje polecenie urządzeniu podłączonemu na 2-3P

F8	Polecenie 2-3P	1 = Otwieranie częściowe  Czas otwierania częściowego jest regulowany przez funkcję [Czas otwierania częściowego]. 2 = Otwieranie
----	----------------	--

## Przeszkoda przy zatrzymanym silniku

Przy aktywnej funkcji brama pozostanie zatrzymana, jeżeli urządzenia zabezpieczające wykryją przeszkodę. Funkcja działa przy: zamkniętej bramie, otwartej bramie lub po całkowitym zatrzymaniu.

F9	Przeszkoda przy zatrzymanym silniku	OFF (ust. domyślne) ON
----	-------------------------------------	---------------------------

## Kontrolka otwartej bramy

Sygnalizuje stan bramy.

F10	Kontrolka otwartej bramy	0 = Zapalona kontrolka (ust. fabryczne) - Kontrolka pozostaje zapalona, gdy brama jest w ruchu lub otwarta. 1 = Migająca kontrolka - Kontrolka miga co pół sekundy, gdy brama się otwiera, i pozostaje zapalona, gdy brama jest otwarta. Kontrolka miga co sekundę, gdy brama się zamyka, i pozostaje zgaszona, gdy brama jest zamknięta.
-----	--------------------------	--

## Enkoder

Zarządza spowalnianiem wykrywania przeszkód oraz czułością napędu

F11	Enkoder	OFF ON (Domyślnie):
-----	---------	------------------------

## Spowolnienie w początkowej fazie ruchu

Aby ustawić spowalnianie o kilka sekund po każdym poleceniu otwierania i zamykania.

F12	Spowolnienie w początkowej fazie ruchu	OFF (ust. domyślne) ON
-----	--	---------------------------

## Typ czujnika

Służy do ustawiania rodzaju urządzenia sterującego.

F14	Typ czujnika	0 = Czytnik kart zbliżeniowych 1 = Klawiatura kodowa (ust. domyślne)
-----	--------------	---

## Dodatkowa lampa

Pozwala na wybór trybu pracy urządzenia oświetlającego podłączonego do wyjścia.

F18	Dodatkowa lampa	0 = Migająca (ust. domyślne) 1 = Lampa cyklu.  Lampa pozostaje wyłączona, jeżeli czas zamykania automatycznego nie jest ustawiony.
-----	-----------------	---

## Zamykanie automatyczne

Ustawia czas, który musi upłynąć przed uruchomieniem zamykania automatycznego, po osiągnięciu położenia krańcowego otwarcia.

 Funkcja nie uruchamia się w przypadku, gdy zadziałają urządzenia zabezpieczające, które wykrywają przeszkody, po zatrzymaniu całkowitym albo w przypadku braku zasilania.

F19	Zamykanie automatyczne	OFF (ust. domyślne) Od 1 od 180 sekund
-----	------------------------	---

## Zamykanie automatyczne po częściowym otwarciu

Ustawia czas, który musi upłynąć przed uruchomieniem zamykania automatycznego, po wykonaniu polecenia otwarcia częściowego.

 Funkcja nie uruchamia się w przypadku, gdy zadziałają urządzenia zabezpieczające, które wykrywają przeszkody, po zatrzymaniu całkowitym albo w przypadku braku zasilania.

 Nie wyłączać funkcji [Zamknięcie automatyczne].

F20	Zamykanie automatyczne po częściowym otwarciu	OFF Od 1 do 180 sekund (10 sekund Domyślnie)
-----	---	---

## Czas wstępnego migania

Ustawia czas wcześniejszego włączenia lampy ostrzegawczej przed każdym manewrem.

F21	Czas wstępnego migania	OFF (ust. domyślne) Od 1 od 10 sekund
-----	------------------------	--

## Prędkość ruchu

Ustawienie prędkości biegu (wartość procentowa prędkości maksymalnej).

F28	Prędkość ruchu	od 50% do 100% (ust. domyślne 100%)
-----	----------------	-------------------------------------

### Prędkość hamowania

Ustawienie szybkości spowalniania ruchu podczas otwierania i zamykania.

 Ta funkcja pojawia się wyłącznie, gdy zostanie aktywowana funkcja [Enkoder].

<b>F30</b>	<b>Prędkość hamowania</b>	od 10% do 50% (domyślnie 50%)
------------	---------------------------	-------------------------------

### Czułość w trakcie pracy

Regulacja czułości przy wykrywaniu przeszkód w fazie ruchu.

<b>F34</b>	<b>Czułość w trakcie pracy</b>	od 10% do 100% (ust. domyślnie 100%) - 10% = maksymalna czułość – 100% = minimalna czułość
------------	--------------------------------	--

### Czułość hamowania

Reguluje czułość przy wykrywaniu przeszkód podczas spowalniania.

 Ta funkcja pojawia się wyłącznie, gdy zostanie aktywowana funkcja [Enkoder].

<b>F35</b>	<b>Czułość hamowania</b>	od 10% do 100% (ust. domyślnie 100%) - 10% = maksymalna czułość – 100% = minimalna czułość
------------	--------------------------	--

### Punkt otwarcia częściowego

Pozwala na określenie stopnia otwierania skrzydła, wyrażonego w procentach pełnego ruchu otwierania.

 Ta funkcja pojawia się wyłącznie, gdy zostanie aktywowana funkcja [Enkoder].

<b>F36</b>	<b>Punkt otwarcia częściowego</b>	od 10% do 80% (domyślnie 10%)
------------	-----------------------------------	-------------------------------

### Punkt rozpoczęcia hamowania w fazie otwierania

Ustawienie punktu początkowego spowalniania przy otwieraniu bramy (stosunek procentowy do pełnego biegu).

 Ta funkcja pojawia się wyłącznie, gdy zostanie aktywowana funkcja [Enkoder].

<b>F37</b>	<b>Punkt rozpoczęcia hamowania w fazie otwierania</b>	od 10% do 60% (domyślnie 25%)
------------	---	-------------------------------

### Punkt rozpoczęcia hamowania w fazie zamykania

Ustawienie punktu początkowego spowalniania przy zamykaniu bramy (stosunek procentowy do pełnego biegu).

 Ta funkcja pojawia się wyłącznie, gdy zostanie aktywowana funkcja [Enkoder].

<b>F38</b>	<b>Punkt rozpoczęcia hamowania w fazie zamykania</b>	od 10% do 60% (domyślnie 25%)
------------	--	-------------------------------

### RSE

Konfiguruje funkcję, którą ma pełnić karta wpięta do gniazda RSE.

<b>F49</b>	<b>RSE</b>	0 = Dezaktywowany (ust. domyślne) 1 = Parowany 3 = CRP
------------	------------	--



### Zapisywanie danych

Zapisuje na urządzeniu przenośnym (karta pamięci lub pendrive USB) dane dotyczące użytkowników, ustawień czasowych i konfiguracji.

 Funkcja jest wyświetlana tylko, gdy pamięć przenośna jest wprowadzona do portu USB lub gdy karta jest wprowadzona do gniazda na płycie elektronicznej.

<b>F50</b>	<b>Zapisywanie danych</b>	0 = Dezaktywowany (ust. domyślne) 1 = Aktywowany
------------	---------------------------	---

### Odczyt danych

Ładuje z urządzenia przenośnego (karta pamięci lub pendrive USB) dane dotyczące użytkowników, ustawień czasowych i konfiguracji.

 Funkcja jest wyświetlana tylko, gdy pamięć przenośna jest wprowadzona do portu USB lub gdy karta jest wprowadzona do gniazda na płycie elektronicznej.

<b>F51</b>	<b>Odczyt danych</b>	0 = Dezaktywowany (ust. domyślne) 1 = Aktywowany
------------	----------------------	---

### Przekazywanie parametrów MASTER-SLAVE

Uruchamia przekazywanie parametrów zaprogramowanych na bramie Master do bramy Slave.

 Ta funkcja pojawia się wyłącznie wtedy, gdy zostanie aktywowana funkcja [RSE].

<b>F52</b>	<b>Przekazywanie parametrów MASTER-SLAVE</b>	OFF (ust. domyślne) ON
------------	--	---------------------------

### Kierunek otwierania

Ustawia kierunek otwierania bramy.

<b>F54</b>	<b>Kierunek otwierania</b>	0 = W lewo (ust. domyślne) 1 = W prawo
------------	----------------------------	---

### Adres CRP

Przypisuje unikalny kod identyfikacyjny (adres CRP) płycie elektronicznej. Funkcja jest wymagana w przypadku większej liczby napędów podłączonych za pośrednictwem CRP.

<b>F56</b>	<b>Adres CRP</b>	od 1 do 255
------------	------------------	-------------

### Prędkość RSE

Ustawia prędkość komunikacji systemu połączenia zdalnego na porcie RSE.

<b>F63</b>	<b>Prędkość RSE</b>	0 = 1200 b/s 1 = 2400 b/s 2 = 4800 b/s 3 = 9600 b/s 4 = 14 400 b/s 5 = 19 200 b/s 6 = 38 400 b/s (ust. domyślne) 7 = 57 600 b/s 8 = 115 200 b/s
------------	---------------------	---

### RIO ED T1

Pozwala na przypisanie jednej z dostępnych funkcji do bezprzewodowego urządzenia bezpieczeństwa.

Funkcja pojawia się tylko w obecności karty interfejsu dla urządzeń bezprzewodowych.

<b>F65</b>	<b>RIO ED T1</b>	OFF (ust. domyślne) P0 = Zatrzymuje bramę i wyklucza jej ewentualne automatyczne zamknięcie. Aby przywrócić ruch, należy posłużyć się urządzeniem sterującym. P7 = Ponowne otwarcie podczas zamykania. P8 = Ponowne zamknięcie podczas otwierania.
------------	------------------	---

### RIO ED T2

Pozwala na przypisanie jednej z dostępnych funkcji do bezprzewodowego urządzenia bezpieczeństwa.

Funkcja pojawia się tylko w obecności karty interfejsu dla urządzeń bezprzewodowych.

<b>F66</b>	<b>RIO ED T2</b>	OFF (ust. domyślne) P0 = Zatrzymuje bramę i wyklucza jej ewentualne automatyczne zamknięcie. Aby przywrócić ruch, należy posłużyć się urządzeniem sterującym. P7 = Ponowne otwarcie podczas zamykania. P8 = Ponowne zamknięcie podczas otwierania.
------------	------------------	---

### RIO PH T1

Pozwala na przypisanie jednej z dostępnych funkcji do bezprzewodowego urządzenia bezpieczeństwa.

Funkcja pojawia się tylko w obecności karty interfejsu dla urządzeń bezprzewodowych.

<b>F67</b>	<b>RIO PH T1</b>	OFF (Default). P1 = Ponowne otwarcie podczas zamykania. P2 = Ponowne zamknięcie podczas otwierania. P3 = Zatrzymanie częściowe. P4 = Oczekiwanie z powodu wykrycia przeszkody.
------------	------------------	--

### RIO PH T2

Pozwala na przypisanie jednej z dostępnych funkcji do bezprzewodowego urządzenia bezpieczeństwa.

Funkcja pojawia się tylko w obecności karty interfejsu dla urządzeń bezprzewodowych.

<b>F68</b>	<b>RIO PH T2</b>	OFF (Default). P1 = Ponowne otwarcie podczas zamykania. P2 = Ponowne zamknięcie podczas otwierania. P3 = Zatrzymanie częściowe. P4 = Oczekiwanie z powodu wykrycia przeszkody.
------------	------------------	--

### Czas otwierania częściowego

Pozwala na regulację czasu otwierania bramy.

<b>F71</b>	<b>Czas otwierania częściowego</b>	Od 5 do 40 sekund (domyślnie 5 sekund)
------------	------------------------------------	--

### Nowy użytkownik

Pozwala na zarejestrowanie maksymalnie 250 użytkowników i przypisanie każdemu z nich jednej z dostępnych funkcji.

 Operacja może zostać wykonana za pośrednictwem nadajnika lub innego urządzenia sterującego. Karty zarządzające urządzeniami sterującymi (AF – R700 – R800) muszą być wpięte w gniazda.

 Pobrać z portalu docs.came.com formularz LISTA ZAREJESTROWANYCH UŻYTKOWNIKÓW, wpisując L20180423.

U1	Nowy użytkownik	1 = Krok po kroku 2 = Sekwencyjny 3 = Otwieranie 4 = Otwieranie częściowe  Wybrać funkcję, którą zamierza się przypisać użytkownikowi. Nacisnąć ENTER, aby potwierdzić. Wysłać kod do urządzenia sterującego. Powtórzyć procedurę, aby wprowadzić innych użytkowników.
----	-----------------	--

### Usuń użytkownika

Pozwala na usunięcie jednego z zarejestrowanych użytkowników.

U2	Usuń użytkownika	OFF ON  Użyć strzałek, aby wybrać numer przypisany do użytkownika, którego chce się usunąć. Nr: 1 > 250 Alternatywnie można uruchomić urządzenie sterujące przypisane do użytkownika, którego chce się usunąć. Nacisnąć ENTER, aby potwierdzić. Pojawia się napis CLr potwierdzający usunięcie.
----	------------------	--

### Usuń wszystkich

Usuwa wszystkich zarejestrowanych użytkowników.

U3	Usuń wszystkich	OFF (ust. domyślne) ON
----	-----------------	---------------------------

### Dekodowanie radiowe

Pozwala na wybór rodzaju kodowania radiowego nadajników uprawnionych do sterowania napędem.

 Po wyborze rodzaju kodowania nadajników radiowych [kod zmienny] lub [TW key block] skasowane zostaną wszelkie nadajniki z poprzednio zapisanym innym rodzajem kodowania radiowego.

U4	Dekodowanie radiowe	1 = Wszystkie dekodowania (ust. domyślne) 2 = Kod zmienny 3 = TW Key Block
----	---------------------	--

### Rodzaj silnika

Ustaw rodzaj zainstalowanego motoreduktora.

A1	Rodzaj silnika	1 = 400 kg 2 = 600 kg 3 = 800 kg 4 = 1000 kg
----	----------------	---

### Kalibracja ruchu

Uruchamia funkcję samouczenia biegu.

 Ta funkcja pojawia się wyłącznie, gdy zostanie aktywowana funkcja [Enkoder].

A3	Kalibracja ruchu	OFF (ust. domyślne) ON
----	------------------	---------------------------

## Resetowanie parametrów

Przywraca ustawienia fabryczne z wyjątkiem funkcji: [Dekodowanie radiowe], [Rodzaj silnika] i ustawienia dotyczące kalibracji skoku.

A4	Resetowanie parametrów	OFF (ust. domyślne) ON
----	------------------------	---------------------------

## Liczniki manewrów

Pozwala na wyświetlenie liczby manewrów wykonanych przez napęd.

A5	Liczniki manewrów	001 = 100 manewrów 010 = 1000 manewrów 100 = 10000 manewrów 999 = 99900 manewrów CSI = Zabieg konserwacyjny
----	-------------------	---

## Regulacja momentu obrotowego silnika

Reguluje moment obrotowy silnika.

A6	Regulacja momentu obrotowego silnika	Od 1 (minimum) do 5 (maksimum)
----	--------------------------------------	--------------------------------

## Wersja FW

Wyświetla numer wersji oprogramowania układowego i zainstalowanych GUI.

H1	Wersja FW	
----	-----------	--

## Eksportowanie/importowanie danych

Można zapisać dane dotyczące użytkowników oraz konfiguracji systemu na karcie MEMORY ROLL.

Zapisane dane mogą zostać ponownie użyte w innej płycie elektronicznej, aby skonfigurować w ten sam sposób inny system.

**⚠ Przed wpięciem lub wypięciem karty MEMORY ROLL KONIECZNE jest ODŁĄCZENIE ZASILANIA SIECIOWEGO.**

- 1 Wpiąć kartę MEMORY ROLL do odpowiedniego złącza na płycie elektronicznej.
- 2 Nacisnąć przycisk Enter, aby uzyskać dostęp do funkcji programowania.
- 3 Korzystać ze strzałek, aby wybrać żądaną funkcję.

 Funkcje są wyświetlane tylko w przypadku wprowadzenia karty MEMORY ROLL

### - Zapisywanie danych

Zapisuje na urządzeniu przenośnym (karta pamięci lub pendrive USB) dane dotyczące użytkowników, ustawień czasowych i konfiguracji.

### - Odczyt danych

Ładuje z urządzenia przenośnego (karta pamięci lub pendrive USB) dane dotyczące użytkowników, ustawień czasowych i konfiguracji.

 Po zakończeniu operacji zapisywania i ładowania danych, należy usunąć kartę MEMORY ROLL.

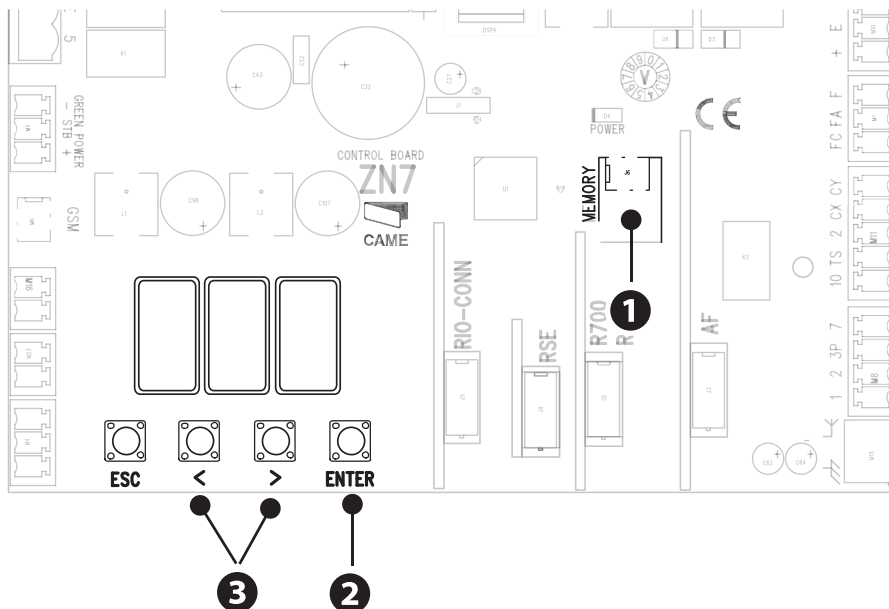

## KOMUNIKATY BŁĘDU

E1	Błąd kalibracji
E2	Błąd kalibracji
E3	Błąd uszkodzenie enkodera
E4	Błąd - nieudany test serwisowy
E7	Błąd czasu pracy
E9	Wykryta przeszkoda podczas zamykania
E10	Wykryta przeszkoda podczas otwierania
E11	Przekroczono maksymalną liczbę wykrytych kolejno przeszkód
E13	Oba wyłączniki krańcowe są otwarte
E14	Błąd komunikacji szeregowej
E15	Błąd – pilot niekompatybilny
E17	Błąd komunikacji systemu bezprzewodowego
E18	Błąd – system bezprzewodowy nieskonfigurowany

## OPERACJE KOŃCOWE

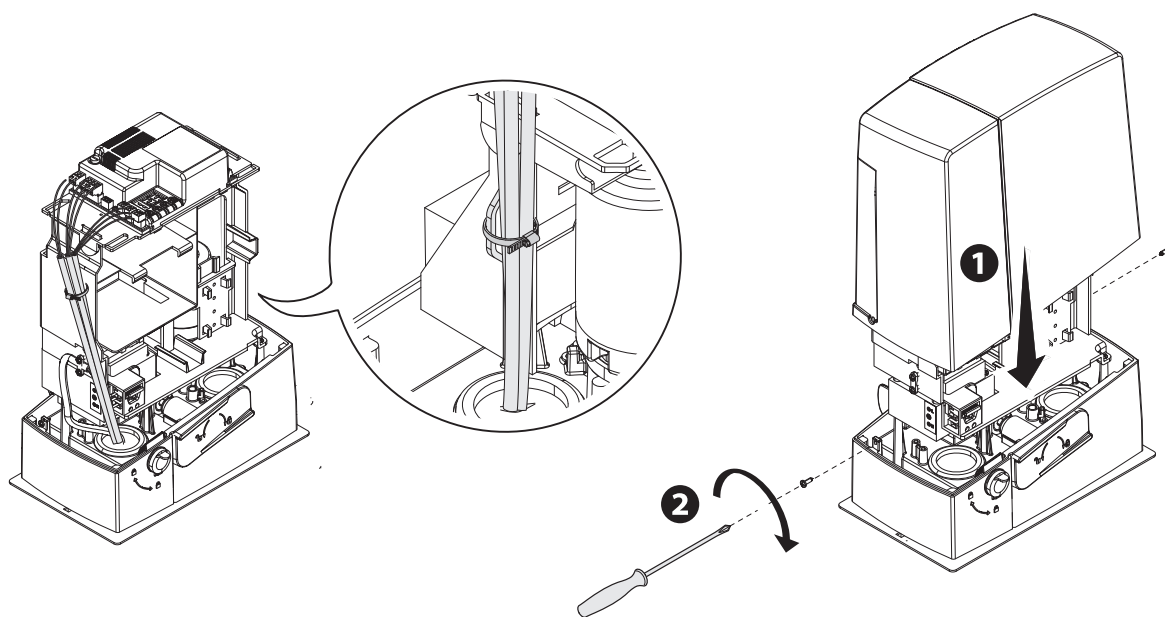

## DZIAŁANIE W TRYBIE PAROWANYM

Jedno wspólne sterowanie dwoma połączonymi napędami.

### Połączenia elektryczne

Połączyć dwie płyty elektroniczne za pomocą kabla UTP CAT 5.

Wprowadzić kartę RSE do obu płyt elektronicznych.

Przeprowadzić podłączenie elektryczne urządzeń i akcesoriów.

📖 Urządzenia i akcesoria muszą zostać podłączone na płycie elektronicznej, która zostanie ustawiona jako MASTER.

📖 Informacje na temat połączeń elektrycznych urządzeń i akcesoriów zawarto w rozdziale POŁĄCZENIA ELEKTRYCZNE.

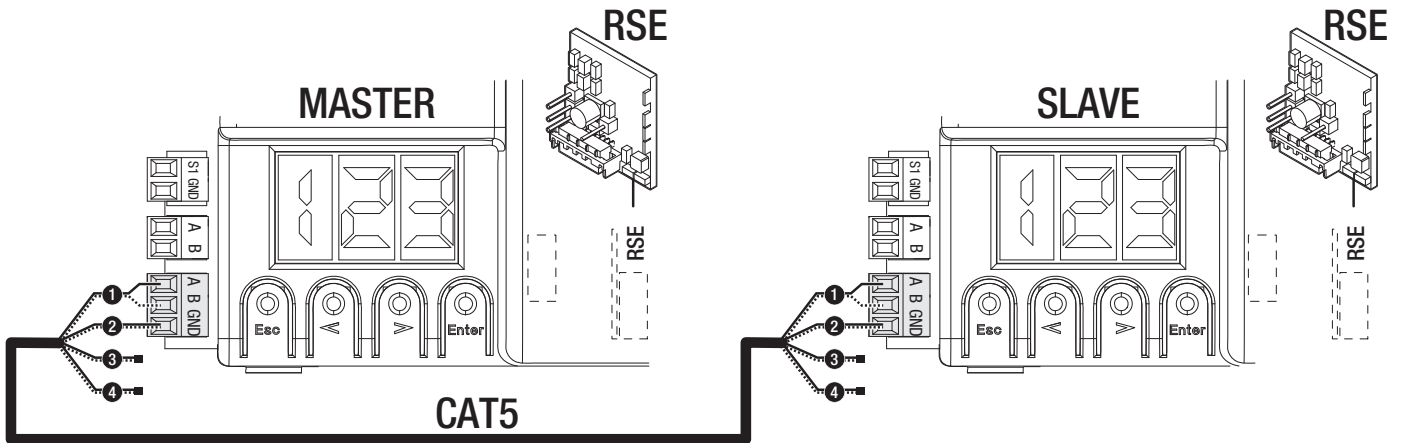

### Programowanie

📖 Wszystkie niżej opisane operacje programowania muszą być wykonywane wyłącznie na płycie elektronicznej ustawionej jako MASTER.

Rozpocząć programowanie od podanych poniżej funkcji.

F49 RSE

F54 Kierunek otwierania

F52 Przekazywanie parametrów MASTER-SLAVE

### Zapisywanie wszystkich użytkowników

📖 Wszystkie operacje zapisywania użytkowników muszą być wykonywane wyłącznie na płycie elektronicznej ustawionej jako MASTER.

### Sposób działania

❶ Polecenie OTWIERANIE CZĘŚCIOWE

❷ Polecenie KROK-KROK

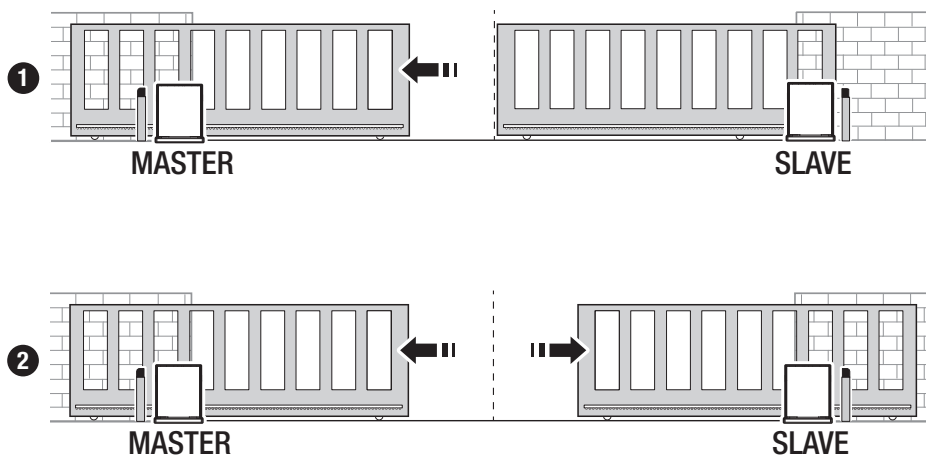



MCBF				
Modele	BXV04	BXV06	BXV08	BXV10
14 m - 400 kg	150000	-	-	-
18 m - 600 kg	-	150000	-	-
20 m - 800 kg	-	-	150000	-
20 m - 1000 kg	-	-	-	150000
Montaż w strefie wietrznej	-15%	-15%	-15%	-15%

 Procenty wskazują wartość, o jaką należy zmniejszyć liczbę cykli w zależności od rodzaju i liczby zainstalowanych akcesoriów.

 Przed wykonaniem jakiegokolwiek czynności związanej z czyszczeniem lub wymianą części należy odłączyć zasilanie od urządzenia.

 Niniejszy dokument dostarcza instalatorowi niezbędnych wskazówek dotyczących obowiązkowych kontroli w czasie wykonywania prac konserwacyjnych.

 Jeżeli urządzenie nie jest używane przez dłuższy okres, na przykład w przypadku instalacji w miejscach odwiedzanych sezonowo, należy odłączyć zasilanie, a po jego przywróceniu, sprawdzić, czy urządzenie działa prawidłowo.

 Aby uzyskać informacje dotyczące instalacji i regulacji, należy zapoznać się z instrukcją instalacji produktu.

 Aby uzyskać informacje dotyczące wyboru produktu i akcesoriów, należy zapoznać się z katalogiem produktów.

 Co 10 000 cykli lub co 6 miesięcy eksploatacji należy obowiązkowo przeprowadzić prace konserwacyjne podane poniżej.

Przeprowadzić ogólny przegląd i dokładnie dokręcić elementy łącznikowe.

Nasmarować wszystkie ruchome części mechaniczne.

Sprawdzić prawidłowe działanie urządzeń sygnalizacyjnych i zabezpieczających.

Sprawdzić stan zużycia ruchomych części mechanicznych i sprawdzić, czy pracują prawidłowo.

Sprawdzić skuteczność działania urządzenia wysprężającego, wykonując manewr przy swobodnie poruszającym się skrzydle. Ruch skrzydła nie może napotykać przeszkód.

Sprawdzić stan przewodów elektrycznych oraz ich połączeń.

Sprawdzić i wyczyścić prowadnicę przesuwu i zębatkę.

Fabbricante / Manufacturer / Hersteller / Fabricant / Fabricante / Fabricante  
/ Wytwórca / Fabrikant

**Came S.p.a.**

Indirizzo / address / adresse / adresse / dirección / endereço / adres / adres  
Via Martiri della Libertà 15 - 31030 Dosson di Casier, Treviso - Italy



DICHIARA CHE LE AUTOMAZIONI PER CANCELLI SCORREVOLI / DECLARES THAT THE DRIVES FOR SLIDING GATES /  
ERKLÄRT DASS DIE AUTOMATISIERUNGEN FÜR SCHIEBETÖRE / DECLARE QUE LES AUTOMATISATIONS POUR  
PORTAILS COULISSANTS / DECLARA QUE LAS AUTOMATIZACIONES PARA PUERTAS CORREDERAS / DECLARA QUE AS  
AUTOMATIZAÇÕES PARA PORTÕES DE CORRER / OSMADCZA ZE AUTOMATYKA DO BRAM PRZESUWNYCH /  
VERKLAART DAT DE AUTOMATISERING VOOR SCHUIFHEKKEN

BXV04AGS ; BXV06AGS ; BXV08AGS  
BXV10AGS ; BXV04RGS ; BXV06RGS  
BXV08RGS ; BXV10RGS ; BXV04AGM  
BXV06AGM ; BXV10AGM ; BXV04ALS  
BXV06ALS ; BXV08ALS ; BXV10ALS

SONO CONFORMI ALLE DISPOSIZIONI DELLE SEGUENTI DIRETTIVE / THEY COMPLY WITH THE PROVISIONS OF THE FOLLOWING  
DIRECTIVES / DEN VORGABEN DER FOLGENDEN RICHTLINIEN ENTSPRECHEN / SONT CONFORMES AUX DISPOSITIONS  
DES DIRECTIVES SUIVANTES / CUMPLEN CON LAS DISPOSICIONES DE LAS SIGUIENTES DIRECTIVAS / ESTÃO DE ACORDO  
COM AS DISPOSIÇÕES DAS SEGUINTE DIRECTIVAS / SA ZGODINE Z POSTANOWIENIAMI NASTĘPUJĄCYCH DYREKTYW  
EUROPEJSKICH / VOLDOEN AAN DE VOORSCHRIFTEN VAN DE VOLGENDE RICHTLIJNEN:

- COMPATIBILITA' ELETTROMAGNETICA / ELECTROMAGNETIC COMPATIBILITY / ELEKTROMAGNETISCHE  
ANGEWANDTEN ANFORDERUNGEN ENTSPRECHEN: / RESPECTENT LES CONDITIONS REQUISES NECESSAIRES APPLIQUES  
/ CUMPLEN CON LOS REQUISITOS ESENCIALES APLICADOS: / RESPETAM O REQUISITOS ESSENCIAIS APLICADOS: /  
SPEŁNIAJA PODSTAWOWE WYMAGANIA WYRUNKI: / VOLDOEN AAN DE TOEPASBARE MINIMUM EISEN:

Riferimento norme armonizzate ed altre norme tecniche / Refer to  
European regulations and other technical regulations / Harmonisierte  
Basissnormen und andere technische Vorgaben / Référence aux normes  
harmonisées et aux autres normes techniques / Referencia normas  
armonizadas y otras normas técnicas / Referência de normas harmoniza-  
das e outras normas técnicas / Odnosne normy ujednolicono i inne normy  
techniczne / Geharmoniseerde en andere technische normen waarnaar is  
verwezen

EN 61000-6-2:2005  
EN 61000-6-3:2007+A1:2011  
EN 62233:2008  
EN 60335-1:2012+A11:2014  
EN 60335-2-103:2015

RISPETTANO I REQUISITI ESSENZIALI APPLICATI: / MEET THE APPLICABLE ESSENTIAL REQUIREMENTS: / DEN WESENTLIJKE  
ANGEWANDTEN ANFORDERUNGEN ENTSPRECHEN: / RESPECTENT LES CONDITIONS REQUISES NECESSAIRES APPLIQUES:  
/ CUMPLEN CON LOS REQUISITOS ESENCIALES APLICADOS: / RESPETAM O REQUISITOS ESSENCIAIS APLICADOS: /  
SPEŁNIAJA PODSTAWOWE WYMAGANIA WYRUNKI: / VOLDOEN AAN DE TOEPASBARE MINIMUM EISEN:

1.1.3; 1.1.5; 1.2.1; 1.2.2; 1.3.2; 1.3.7; 1.3.8.1; 1.4.1; 1.4.2; 1.5.1; 1.5.6; 1.5.8; 1.5.9; 1.5.9; 1.5.13; 1.6.1; 1.6.3; 1.6.4;  
1.7.1; 1.7.2; 1.7.4

PERSONA AUTORIZZATA A COSTITUIRE LA DOCUMENTAZIONE TECNICA PERTINENTE / PERSON AUTHORISED TO COMPILE THE RELEVANT TECHNICAL DOCUMENTATION /  
PERSON DIE BEVOLLMÄCHTIGT IST, DIE RELEVANTEN TECHNISCHEN UNTERLAGEN ZUSAMMENZUSTELLEN / DOCUMENTATION TECHNIQUE SPECIFIQUE D'AUTORISATION  
A CONSTITUIRE DE / PERSONA FACULTADA PARA ELABORAR LA DOCUMENTACIÓN TÉCNICA PERTINENTE / PESSOA AUTORIZADA A CONSTITUIR A DOCUMENTAÇÃO TÉCNICA  
PERTINENTE / OSOBA UPORAWNA DO ZREDAGOWANIA DOKUMENTACJI TECHNICZNEJ / DEGENE DIE GEWÄCHTIGD IS DE RELEVANTE TECHNISCHE DOCUMENTEN  
SAMEN TE STELLEN.

**CAME S.p.a.**

La documentazione tecnica pertinente è stata compilata in conformità all'allegato VIB. / The pertinent technical documentation has been drawn up in compliance with attached  
document VIB. / Die relevante technische Dokumentation wurde entsprechend der Anlage VIB ausgestellt. / La documentation technique spécifique a été remplie conformément à  
l'annexe VIB. / La documentación técnica pertinente ha sido redactada en cumplimiento con el anexo VIB. / A documentação técnica pertinente foi preenchida de acordo com o anexo  
VIB. / Odnosne dokumentacja techniczna została zredagowana zgodnie z załącznikiem VIB. / De technische documentatie tarzake is opgesteld in overeenstemming met de bijlage VIB.

CAME S.p.a. si impegna a trasmettere, in risposta a una richiesta adeguatamente motivata delle autorità nazionali, informazioni pertinenti sulle quasi macchine, e / Came S.p.a., following  
a duly motivated request from the national authorities, undertakes to provide information related to the quasi machines, and / Die Firma Came S.p.a. verpflichtet sich auf eine angemessen  
motivierete Anfrage der staatlichen Behörden Informationen über die unvollständigen Maschinen, zu übermitteln, und / Came S.p.a. s'engage à transmettre, en réponse à une demande  
bien fondée de la part des autorités nationales, les renseignements relatifs aux quasi machines / Came S.p.a. se compromette a transmitir, como respuesta a una solicitud adecuadamente  
fundada por parte de las autoridades nacionales, informaciones relacionadas con las cuasimáquinas / Came S.p.a. compromete-se em transmitir, em resposta a uma solicitação motivada  
apropriadamente pelas autoridades nacionais, informações pertinentes às partes que compoñam máquinas / Came S.p.a. zobowiązuje się do udzielenia informacji dotyczących maszyn  
nieukonczonych na odpowiednio umotywowana prośbę, złożoną przez kompetentne organy państwowe / Came S.p.a. verbindt zich ertoe om op met redenen omkleed verzoek van de  
nationale autoriteiten de relevante informatie voor de niet voltooidde machine te verstrekken.

**VIETA / FORBIDS / VERBIETET / INTERDIT / PROHIBE / PROIBE / ZABRANIA SIE / VERBIEDT**

la messa in servizio finché la macchina finale in cui deve essere incorporata non è stata dichiarata conforme, se del caso alla 2006/42/CE. / commissioning of the above mentioned until such  
moment when the final machine into which they must be incorporated, has been declared compliant, if pertinent, to 2006/42/CE / die Inbetriebnahme bevor die „Endmaschine“ in die die  
unvollständige Maschine eingebaut wird, als konform erklärt wurde, gegebenenfalls gemäß der Richtlinie 2006/42/EU. / la mise en service tant que la machine finale dans laquelle elle doit  
être incorporée n'a pas été déclarée conforme, le cas échéant, à la norme 2006/42/CE. / la puesta en servicio hasta que la máquina final en la que será incorporada no haya sido declarada  
de conformidad de acuerdo a la 2006/42/CE / a colocação em funcionamento, até que a máquina final, onde devem ser incorporadas, não for declarada em conformidade, se de acordo  
com a 2006/42/CE. / Uruchomienie urządzenia do czasu, kiedy maszyna, do której ma być wbudowana, nie zostanie ogłoszona jako zgodna z wymogami dyrektywy 2006/42/WE, jest taka  
procedura była konieczna. / deze in werking te stellen zolang de eindmachine waarin de niet voltooidde machine moet worden ingebouwd in overeenstemming is verklaard, indien toepasselijk  
met de richtlijn 2006/42/EG.

Dosson di Casier (TV)  
21 Novembre / November / November /  
Novembre / Noviembre / Novembro /  
Listopad / November 2018

Administratore Delegato / Managing Director /  
General Direktor / Directeur Général / Director General /  
Administrador Delegado / Dyrektor Zarządzający /  
Algemeen Directeur

Andrea Merluzzo

Fascicolo tecnico a supporto / Supporting technical dossier / Unterstützung technische Dossier / soutien dossier technique / apoyo expediente  
técnico / apolar dossier técnico / wspieranie dokumentacji technicznej / ondersteunende technische dossier: 801MS-0150

**Came S.p.a.**

Via Martiri della Libertà, 15 - 31030 Dosson di Casier - Treviso - Italy - Tel. (+39) 0422 4940 - Fax (+39) 0422 4941  
info@came.it - www.came.com

Cap. Soc. 1.610.000,00 € - C.F. e P.I. 03481280265 - VAT ID 03481280265 - REA TV 275359 - Reg Imp. TV 03481280265



**CAME S.P.A.**

Via Martiri Della Libertà, 15  
31030 Dosson di Casier  
Treviso – Włochy  
Tel. (+39) 0422 4940  
Faks (+39) 0422 4941

**CAME.COM**